

Spare Parts List
Ersatzteilliste
Liste de pièces détachées
Lista de piezas de repuesto

2012-07

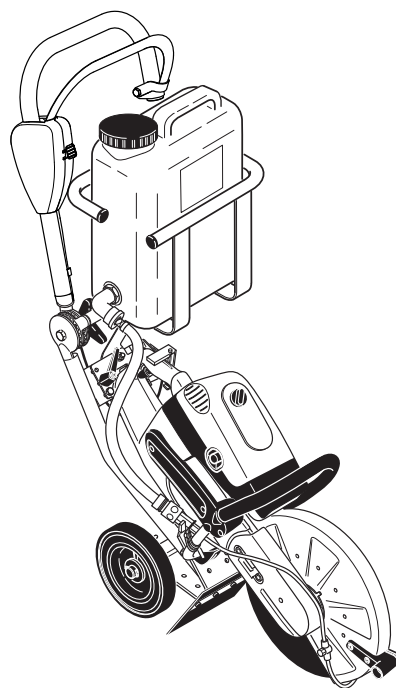

PT-2010
PT-4000

DOLMAR



A member of the *Makita* Group

PT-2010,4000 (D, GB, F, E)

500

2010

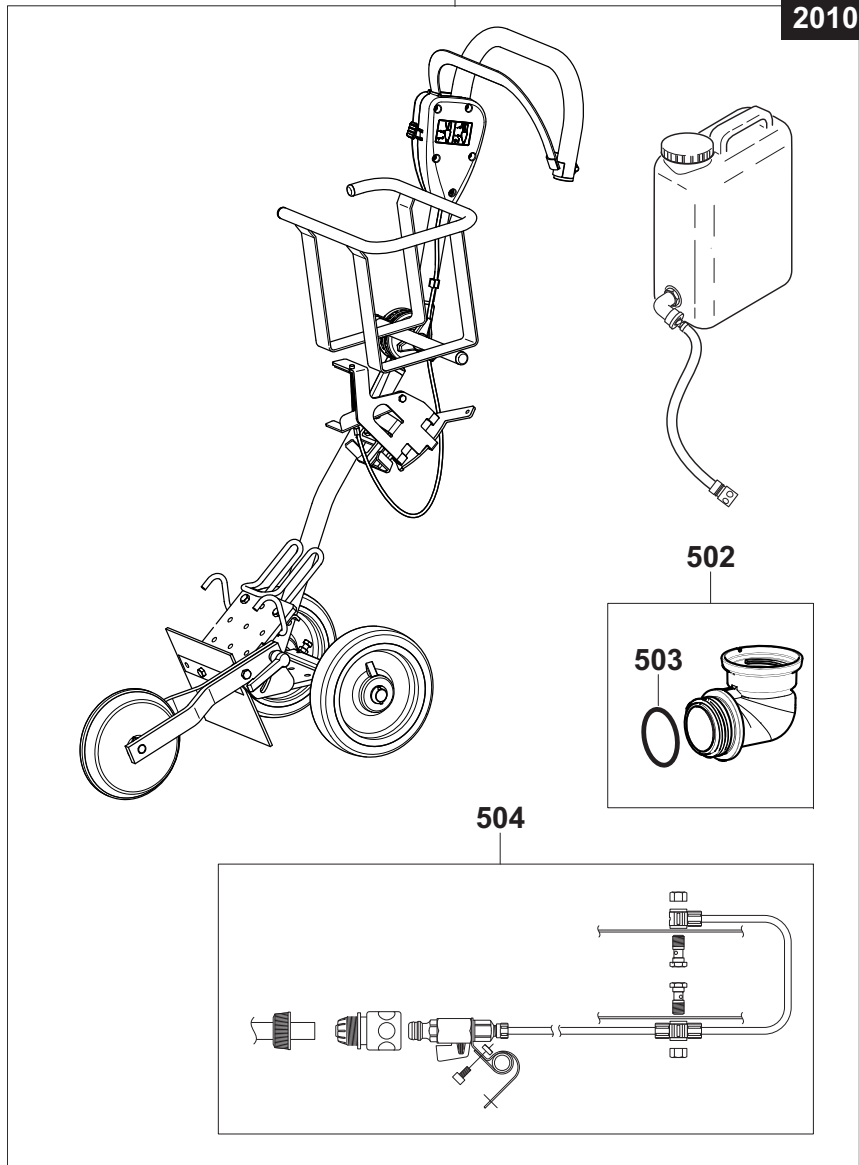

501

4000

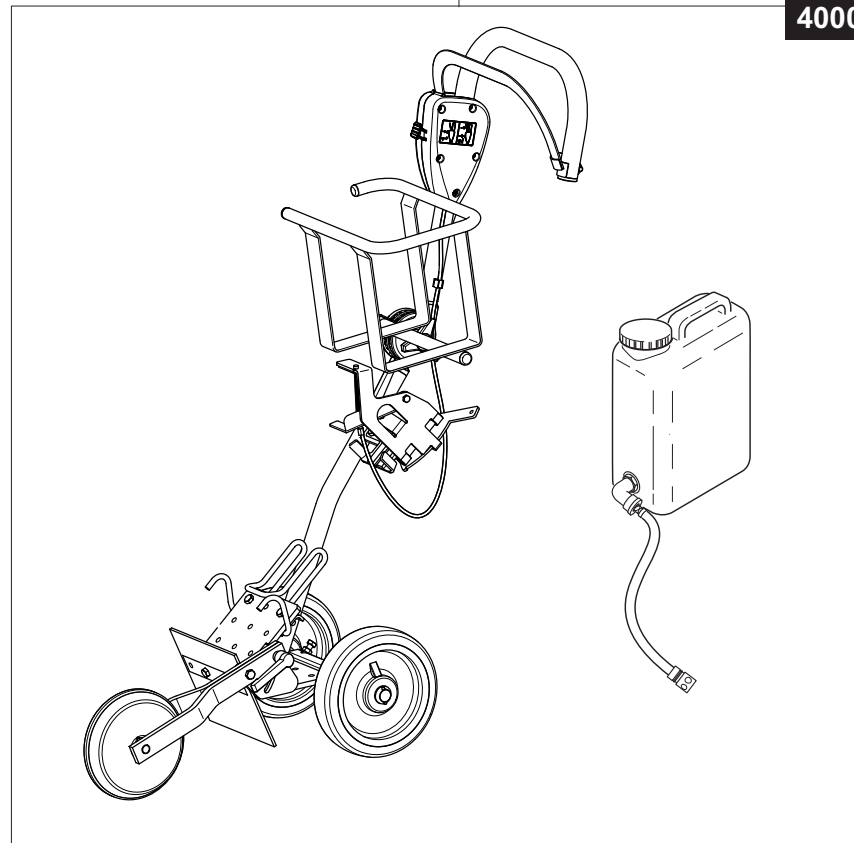

PT-2010, PT-4000

1

Führungswagen
Guide trolley
Chariot de guidage
Carro de guía

DOLMARA member of the **Takita** Group

Seite / Page	Pos.	PT-2010	PT-4000	Teil-Nr. Part No. No. de pièce No. de pieza	Hinweise Notes Renseign. Nota	Bezeichnung	Spezifikation Specification	Description	Désignation	Denominación
1	500	1		394 369 100		FÜHRUNGSWAGEN KPL.	PT-2010	GUIDE TROLLEY CPL.	CHARIOT DE GUIDAGE CPL.	CARRO DE GUÍA CPL.
1	501		1	394 369 110		FÜHRUNGSWAGEN KPL.	PT-4000	GUIDE TROLLEY CPL.	CHARIOT DE GUIDAGE CPL.	CARRO DE GUÍA CPL.
1	502	1		957 114 200		WINKELTANKVERSCHLUß MIT O-RING		ANGULAR UNION	MANCHON COUDÉ	CIERRE ANGULAR
1	503	1		963 229 036		O-RING	29,3X3,6	PACKING RING	BAGUE-JOINT	ANILLO DE GUARNICION
1	504	1		394 365 102		DRUCK-, FALLWASSERARMATUR		WATER ATTACHMENT KIT	JEU DE RACCORDEMENT D'EAU	ACOMETIDA DE AGUA



Seite / Page	Pos.	PT-2010	PT-4000	Teil-Nr. Part No. No. de pièce No. de pieza	Hinweise Notes Renseign. Nota	Bezeichnung	Spezifikation Specification	Description	Désignation	Denominación
2	512	1	1	985 000 580		STERNGRIFF	M12	STAR KNOB	MANETTE	MANIJA DE ESTRELLA
2	513	1	1	394 361 250		ACHSE	ø20	AXLE	AXE	EJE
2	514	2	2	980 601 010		RAD		WHEEL	ROUE	RUEDA
2	516	2	2	924 121 000		SCHEIBE	ø21	WASHER	RONDELLE	ARANDELA
2	518	2	2	934 340 280		SPLINT		COTTER	GOUPILLE FENDUE	CLAVIA
2	520	1	1	394 361 230		GUMMILAPPEN		RUBBER FLAPS	PATTE DE CAOUTCHOUC	SOLAPA DE CAUCHO
2	521	1	1	394 361 240		BEFESTIGUNGSBLECH		FIXING PLATE	TÔLE DE FIXATION	CHAPA DE FIJACIÓN
2	522	1	1	394 361 240		BEFESTIGUNGSBLECH		FIXING PLATE	TÔLE DE FIXATION	CHAPA DE FIJACIÓN
2	523	3	3	922 908 004		6KT-MUTTER, SELBSTSICHERND	M8	NUT	ÉCROU	TUERCA
2	524	3	3	900 208 254		6KT-SCHRAUBE	M8x25	HEXAGONAL SCREW	VIS HEXAGONAL	TORNILLO HEXAGONAL
2	525	2	2	900 208 254		6KT-SCHRAUBE	M8x25	HEXAGONAL SCREW	VIS HEXAGONAL	TORNILLO HEXAGONAL
2	529a	1		394 366 242		AUFNAHMEBLECH HINTEN KPL.	2010	MOUNTING PLATE	TÔLE DE RÉCEPTION	CHAPA DE ALOJAM.
2	529b		1	394 366 650		AUFNAHMEBLECH HINTEN KPL.	4000	MOUNTING PLATE	TÔLE DE RÉCEPTION	CHAPA DE ALOJAM.
2	530	1	1	394 366 032		GASBETÄTIGUNG		THROTTLE CONTROL	COMMANDE DE GAZ	MANDO DEL GAS
2	531	1	1	908 006 205		INNENSTERN-SCHRAUBE	M6x20	SCREW	VIS	TORNILLO
2	532	1	1	926 206 001		FEDERSCHEIBE	B6	SPRING WASHER	RONDELLE RESSORT	ARANDELA PRESIÓN
2	533	1	1	922 906 004		6KT-MUTTER, SELBSTSICHERND	M6	NUT	ÉCROU	TUERCA
2	534	1	1	922 906 004		6KT-MUTTER, SELBSTSICHERND	M6	NUT	ÉCROU	TUERCA
2	535	1	1	922 908 004		6KT-MUTTER, SELBSTSICHERND	M8	NUT	ÉCROU	TUERCA
2	536	2	2	922 908 004		6KT-MUTTER, SELBSTSICHERND	M8	NUT	ÉCROU	TUERCA
2	537	1	1	965 403 540		PARABELPUFFER		VIBRATION DAMPER	ARMORTISSEUR	ARMORTIGUADOR
2	538		3	394 366 080		MOOSGUMMIPLATTE		RUBBER PLATE	PLAQUE DE CAOUTCHOUC	PLANCHA DE CAUCHO
2	539	1	1	394 366 250		EXZENTERSPANNBLECH		CLAMP PLATE	PLAQUE DE SERRAGE	CHAPA DE SUJECIÓN
2	540	1	1	394 366 070		SCHNELLSPANNHEBEL	M8x83	QUICK CLAMP LEVER	LEVIER DE SERRAGE RAPIDE	PALANCA DE SUJECIÓN RÁPIDA
2	541	1	1	900 208 204		6KT-SCHRAUBE	M8X 20 DIN933	HEXAGONAL SCREW	VIS HEXAGONAL	TORNILLO HEXAGONAL
2	544a	1		394 366 221		SPANNBÜGEL KPL.	2010	CLAMP ASSY.	ETRIER DE SERRAGE CPL.	ABRAZADERA, CPL.
2	544b		1	394 366 670		SPANNBÜGEL KPL.	4000	CLAMP ASSY.	ETRIER DE SERRAGE CPL.	ABRAZADERA, CPL.
2	545	2	2	900 208 354		6KT-SCHRAUBE	M8X 35 DIN933	HEXAGONAL SCREW	VIS HEXAGONAL	TORNILLO HEXAGONAL
2	600	1	1	394 361 500		SICHERER GASGRIF KPL.		OPERATING LEVER ASSY.	LEVIER DE RÉGLAGE, CPL.	BOTÓN DE MANDO, CPL.
2	601	1	1	394 361 300		OBERES GRIFFROHR KPL.		HANDLE ASSY.	MANCHERON CPL.	TUBE DE GUIDAGE CPL.
2	602	1	1	394 361 400		GASGRIF KPL.		OPERATING LEVER	LEVIER DE RÉGLAGE	BOTÓN DE MANDO
2	603	1	1	394 361 320		MITNEHMER		DRIVER	ETRIER D'ENTRAÎNEMENT	BRAZO OSCILANTE
2	604	1	1	394 361 330		TASTE		SHIFT BUTTON	TOUCHE SHIFT	TECLA DE MAYÚSCULAS
2	605	1	1	394 361 370		GEHÄUSE LINKS		CASE LEFT	CARTER GAUCHE	CÁRTER IZQU
2	606	1	1	394 361 380		GEHÄUSE RECHTS		CASE RIGHT	CARTER DROITE	CÁRTER DERECHO
2	607	1	1	394 361 360		DRUCKFEDER		COMPRESSION SPRING	RESSORT DE PRESSION	RESORTE DE PRESIÓN
2	608	1	1	394 361 340		ZUGFEDER		TENSION SPRING	RESSORT DE TRACTION	MUELLE DE TRACCIÓN
2	609	1	1	394 361 350		DREHFEDER		TORSION SPRING	RESSORT DE TENSION	RESORTE DE TORSIÓN
2	610	1	1	900 208 204		6KT-SCHRAUBE	M8X 20 DIN933	HEXAGONAL SCREW	VIS HEXAGONAL	TORNILLO HEXAGONAL
2	611	1	1	922 908 004		6KT-MUTTER, SELBSTSICHERND	M8	NUT	ÉCROU	TUERCA
2	612	5	5	913 650 304		INNENSTERN-SCHLITZ SCHRAUBE	5x30	SCREW	VIS	TORNILLO
2	613	1	1	394 361 260		ROHRENDSTOPFEN		PLUG	BOUCHON	TAPÓN

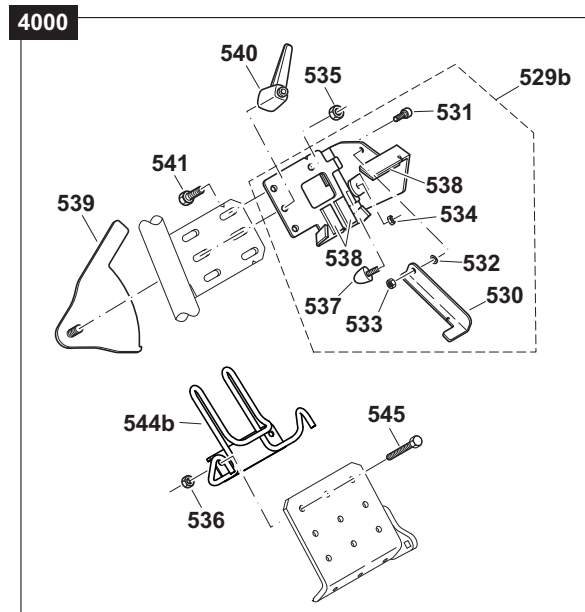
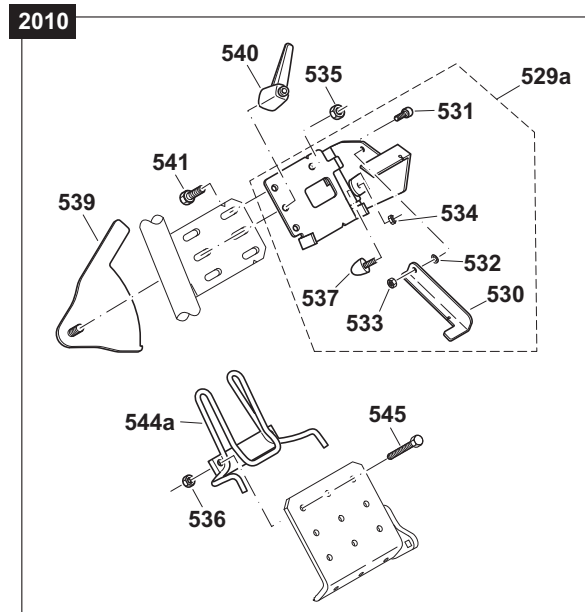
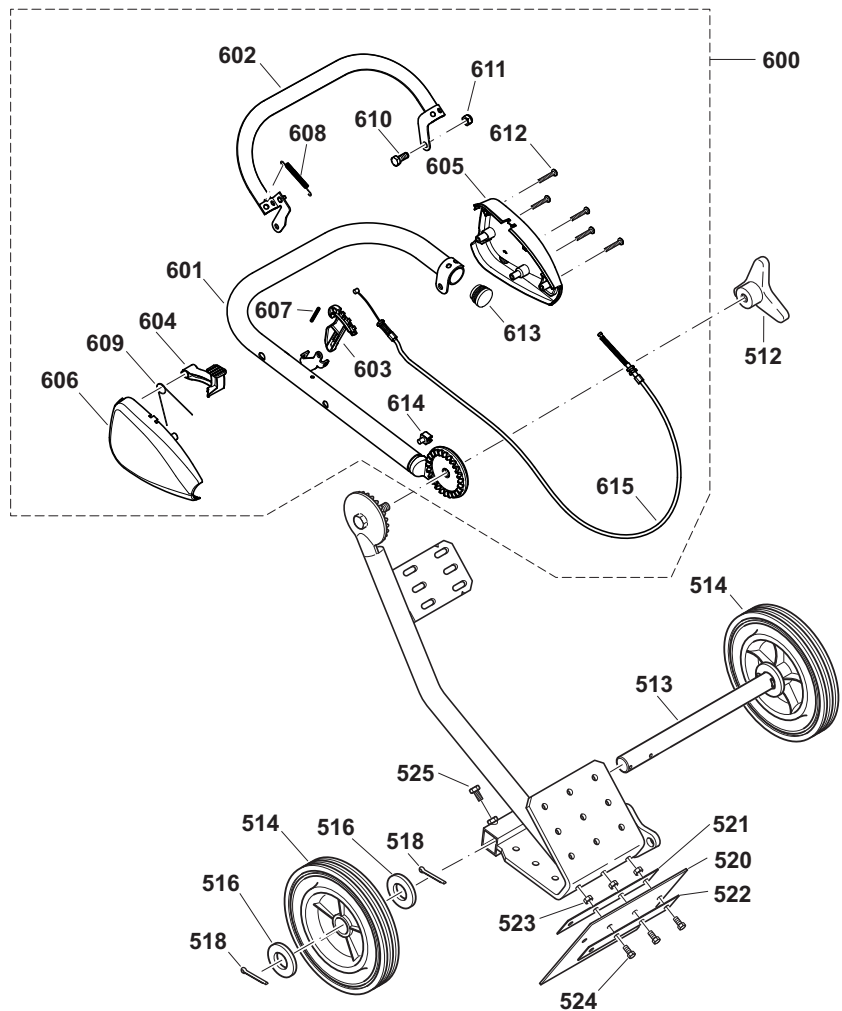

PT-2010, PT-4000

2

Führungswagen
 Guide trolley
 Chariot de guidage
 Carro de guía

DOLMAR



A member of the **Makita** Group

Seite / Page	Pos.	PT-2010	PT-4000	Teil-Nr. Part No. No. de pièce No. de pieza	Hinweise Notes Renseign. Nota	Bezeichnung	Spezifikation Specification	Description	Désignation	Denominación
2	614	1	1	394 361 220		KABELHALTER		CABLE HOLDER	SUPPORT	SOPORTE
2	615	1	1	394 366 350		BOWDENZUG KPL.		BOWDEN CABLE ASSY.	CÂBLE DE COMMANDE CPL.	TRANSMIS. FLEXIBLE BOWDEN CPL.

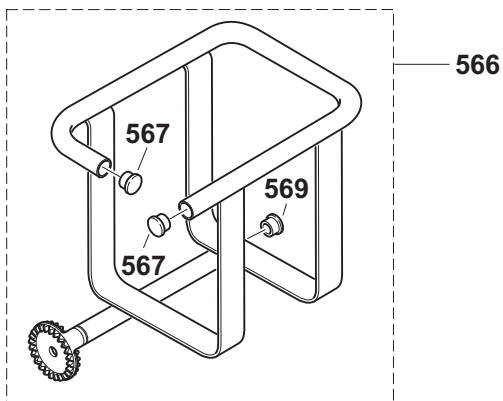
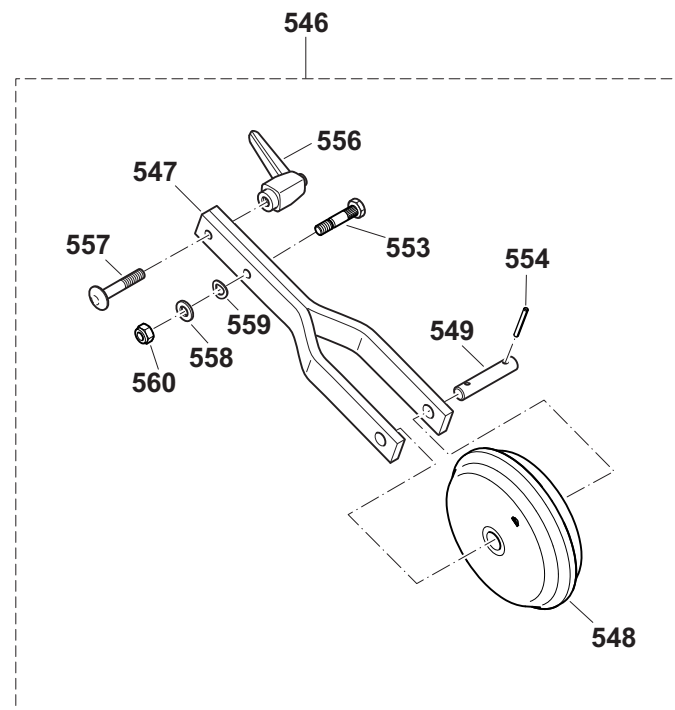
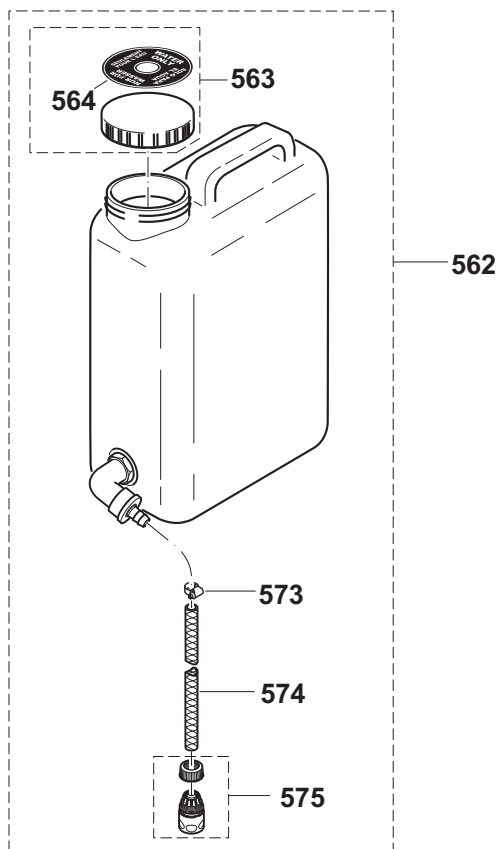

Seite / Page	Pos.	PT-2010	PT-4000	Teil-Nr. Part No. No. de pièce No. de pieza	Hinweise Notes Renseign. Nota	Bezeichnung	Spezifikation Specification	Description	Désignation	Denominación
3	546	1	1	394 362 190		TIEFENBEGRENZER KPL.	black	DEPTH LIMITER ASSY.	LIMITEUR DE COUPE CPL.	LIMITADOR DE PROFUNDIDAD CPL.
3	547	1	1	394 362 170		RADGABEL		WHEEL FORK	FOURCHE	HORQUILLA DE LA RUEDA
3	548	1	1	394 362 122		GUSSRAD		WHEEL	ROUE	RUEDA
3	549	1	1	394 362 162		ACHSE	ø14	AXLE	AXE	EJE
3	553	1	1	394 211 091		BEFESTIGUNGSBOLZEN		TIGHTEN LOCKING BOLT	BOULON DE FIXATION	PERNO DE FIJACIÓN
3	554	2	2	934 903 320		SPANNSTIFT		SPRING PIN	GOUILLE DE SERRAGE	PERNO DE RESORTE
3	556	1	1	394 366 070		SCHNELLSPANNHEBEL	M8x83	QUICK CLAMP LEVER	LEVIER DE SERRAGE RAPIDE	PALANCA DE SUJECIÓN RÁPIDA
3	557	1	1	909 608 404		FLACHRUNDSCHRAUBE	M8x40	SCREW	VIS	TORNILLO
3	558	1	1	925 108 400		SCHEIBE	ø8,4	WASHER	RONDELLE	ARANDELA
3	559	1	1	926 208 001		FEDERSCHEIBE	B8 DIN137	SPRING WASHER	RONDELLE ÉLASTIQUE	DISCO AMORTIGUADOR
3	560	1	1	922 908 004		6KT-MUTTER, SELBSTSICHERND	M8	NUT	ÉCROU	TUERCA
3	562	1	1	394 365 250		WASSERTANK KPL.	16 l	WATER TANK CPL.	RÉSERVOIR D'EAU CPL.	TANQUE DE AGUA CPL.
3	563	1	1	394 365 295		TANKDECKEL KPL.		TANK COVER CPL.	COUVERCLE DE RÉSERVOIR CPL.	TAPA DEL TANQUE CPL.
3	564	1	1	980 114 921		SCHILD	WATER ONLY	LABEL	PLAQUE	CALCOMANIA
3	566	1	1	394 365 310		TANKHALTER, SCHWARZ		TANK HOLDER	PORTE-RÉSERVOIR	PORTADOR DEL DEPÓSITO DE AGUA
3	567	2	2	394 365 320		ROHRENDSTOPFEN		PLUG	BOUCHON	TAPÓN
3	569	1	1	394 365 200		ROHRENDSTOPFEN		PLUG	BOUCHON	TAPÓN
3	573	1	1	965 603 060		SCHLAUSCHELLE		HOSE CLIP	COLLIER DE SERRAGE	ABRAZADERA
3	574	1	1	965 453 830		SCHLAUCH	1/2", L=550mm	HOSE	TUYAU	TUBO
3	575	1	1	964 802 271		SCHLAUCHKUPPLUNG	STOP	COUPLING SLEEVE	MANCHON D'ACCOUPEMENT	ACOPLAMIENTO P. TUBOS

PT-2010, PT-4000

DOLMARA member of the **Takita** Group

	Zeichenerklärung	Key to symbols	Légende	Explicación de símbolos
=> 1999999 2000000 => 2003.04 => TI 2003/07 Acc. = { m Corr.	Produktion bis Serien-Nr. Neues Teil ab Serien-Nr. Neues Teil ab Jahr / Monat Siehe Technische Information Jahr / Nr. Zubehör (nicht im Lieferumfang) Keine Serienausführung, jedoch verwendbar Beinhaltet Positions-Nr. Meterware Druckfehlerberichtigung	Production to serial number New part from serial number New part from Year / Month See Technical Information Year / No. Accessories (not included in the delivery inventory) No standard execution, may be used Contains item number Sold by the meter Error correction	Production jusqu'à n° de série Nouvelle pièce à partir du n° de série Nouvelle pièce à partir de année / mois Voir information technique année / n° Accessoires (non compris dans la livraison) Aucune exécut. en série, cependant utilisable contient n° de numéro Au mètre Rectification d'erreurs	Producción hasta N° de serie Pieza nueva a partir de N° de serie Pieza nueva a partir de año / mes Véase inform. técnico año / N° Accesorios (no incluido en la extensión del suministro) No es de serie, pero sirve Contiene pos N° Por metro Fe de erratas
	Änderungen vorbehalten	Specifications subject to change without notice	Changements sans préavis	Mejoras constructivas sin previo aviso