

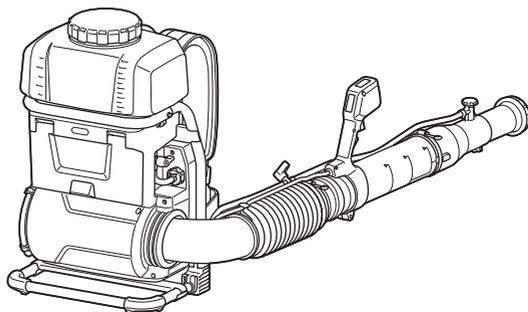

EN	Cordless Backpack Mist Blower	INSTRUCTION MANUAL	10
SV	Batteridrivnen ryggburen fläktsspruta	BRUKSANVISNING	22
NO	Batteridrevet forstøver med ryggsekk tank	BRUKSANVISNING	34
FI	Akkukäyttöinen reppuruisku	KÄYTTÖOHJE	46
DA	Akku rygsæk tågeblæser	BRUGSANVISNING	58
LV	Akumulatora gaisa pūtējs-miglotājs	LIETOŠANAS INSTRUKCIJA	70
LT	Akumulatorinis pūstuvu-purkštuvu	NAUDOJIMO INSTRUKCIJA	82
ET	Akutoitel seljas kantav aiaprits	KASUTUSJUHEND	94
RU	Аккумуляторный ранцевый опрыскиватель	РУКОВОДСТВО ПО ЭКСПЛУАТАЦИИ	106

PM001G

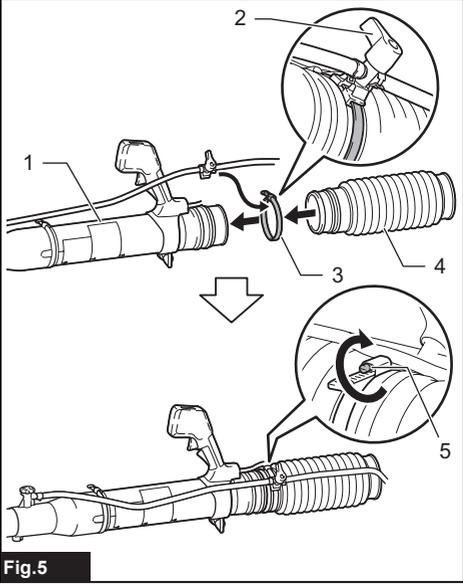

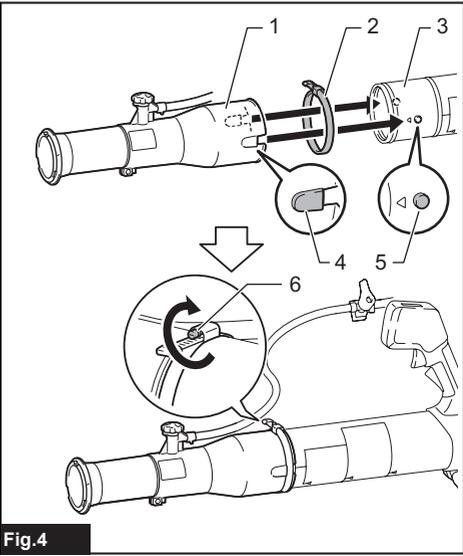
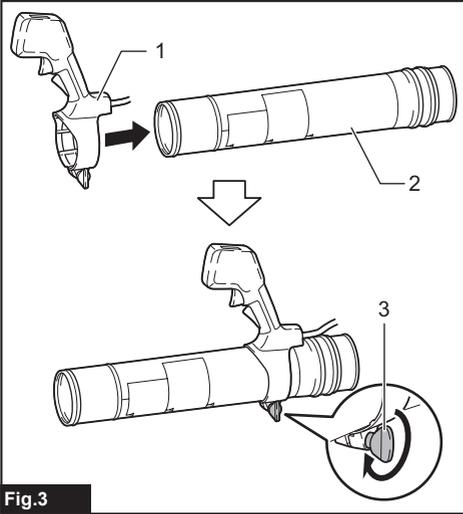
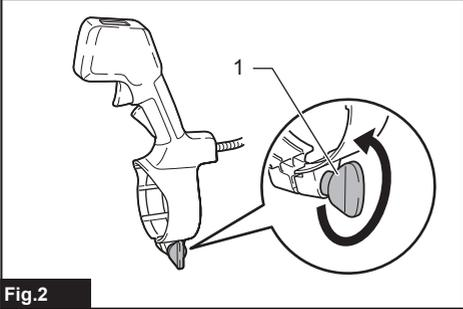
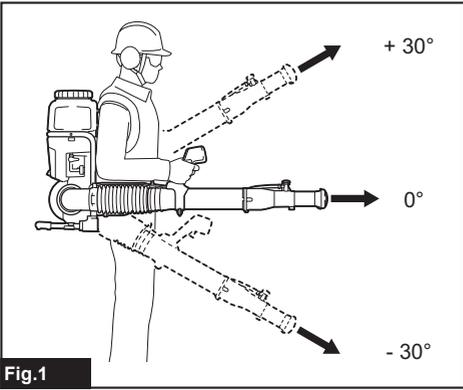

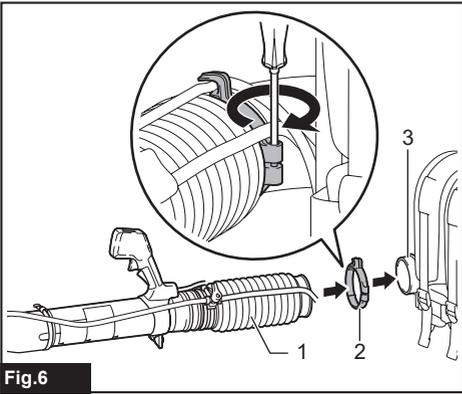

Fig. 6

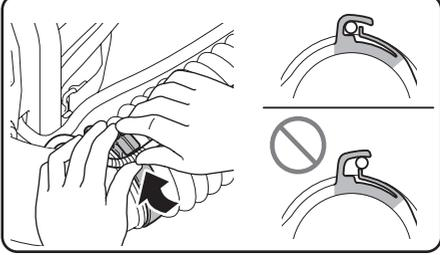
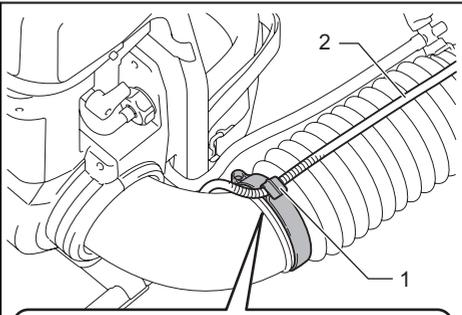

Fig. 8

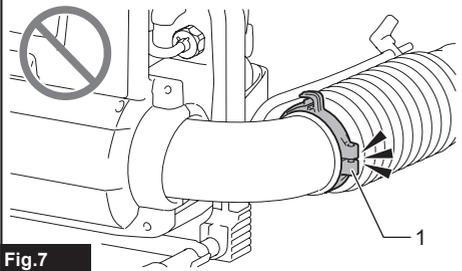
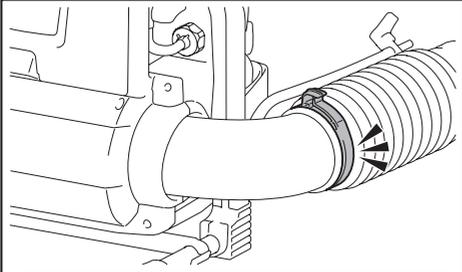

Fig. 7

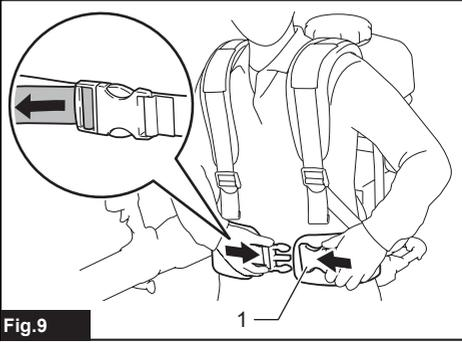

Fig. 9

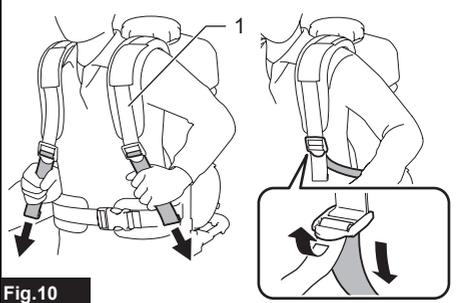

Fig. 10

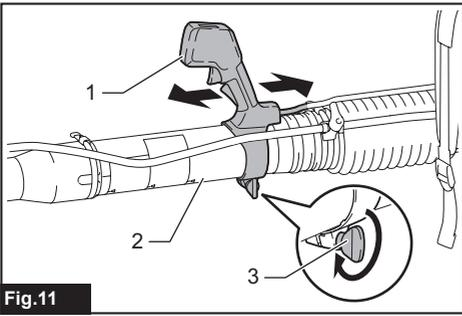

Fig.11

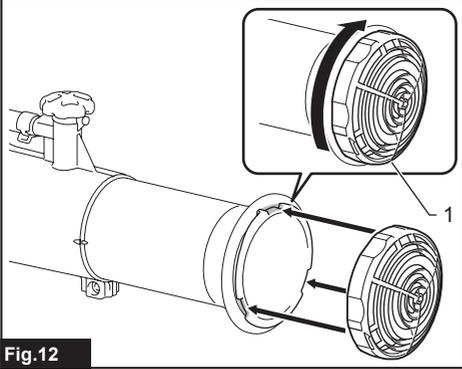

Fig.12

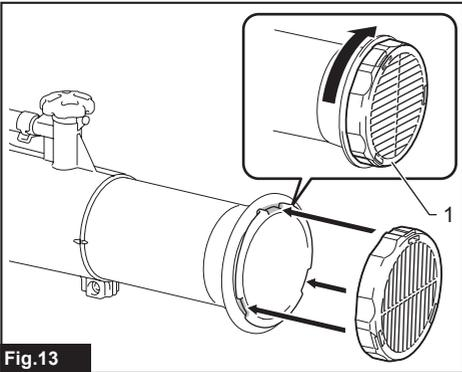

Fig.13

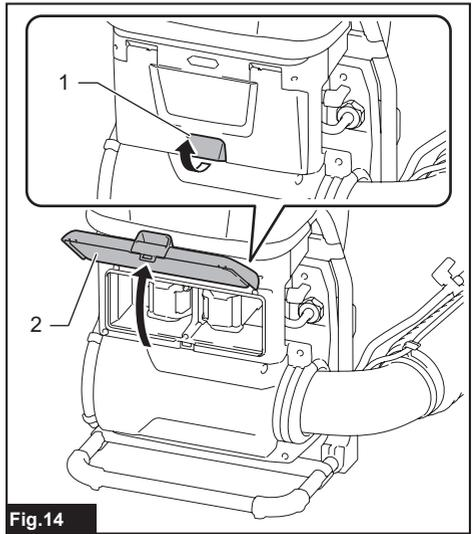

Fig.14

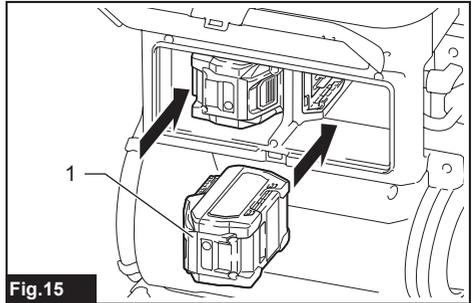

Fig.15

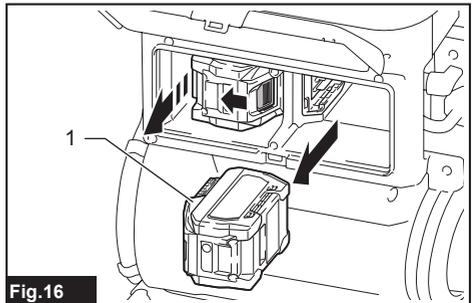
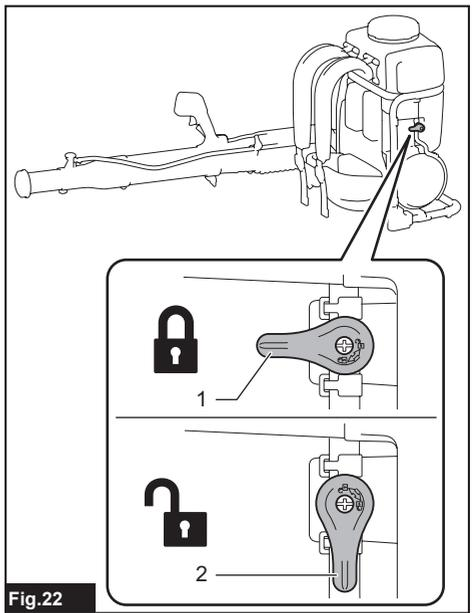
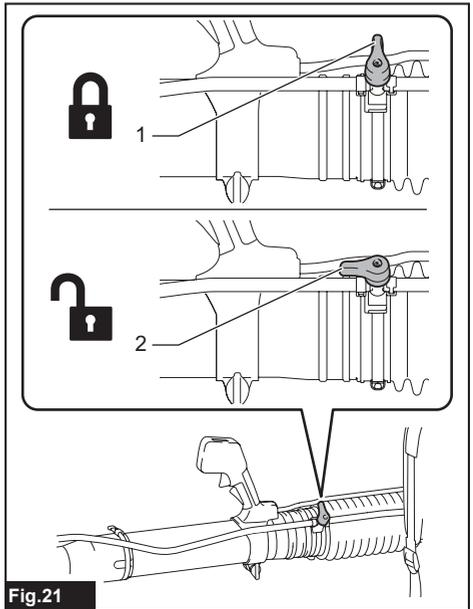
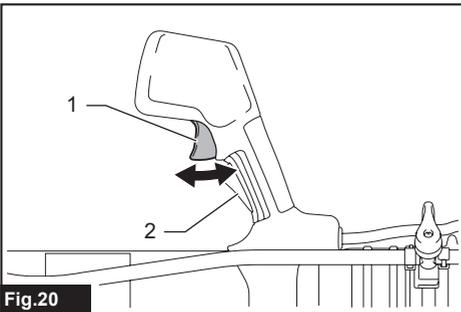
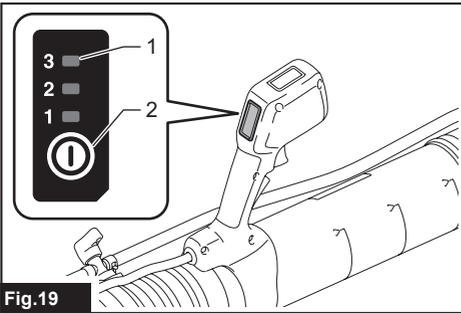
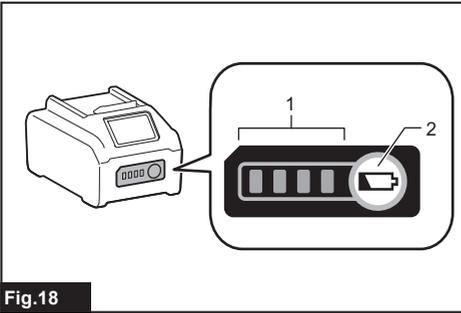
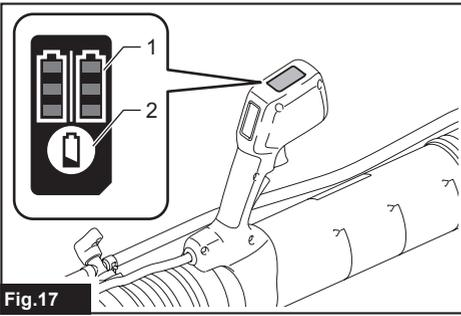

Fig.16



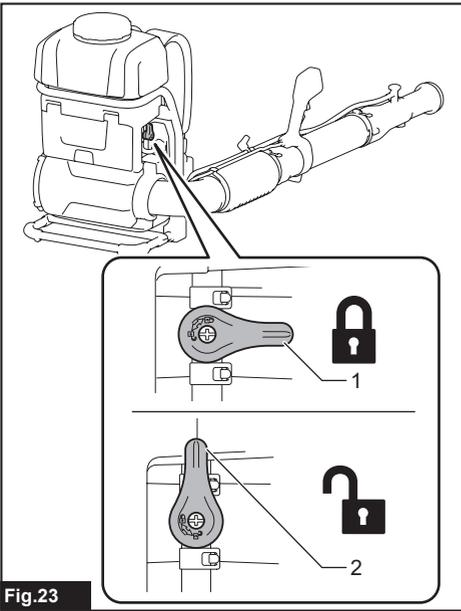

Fig.23

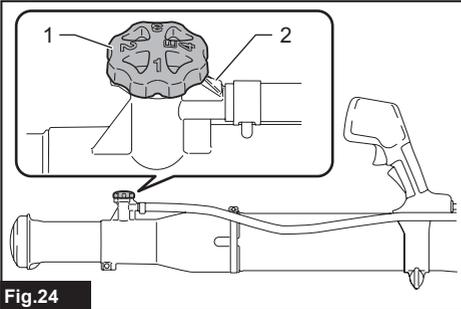

Fig.24

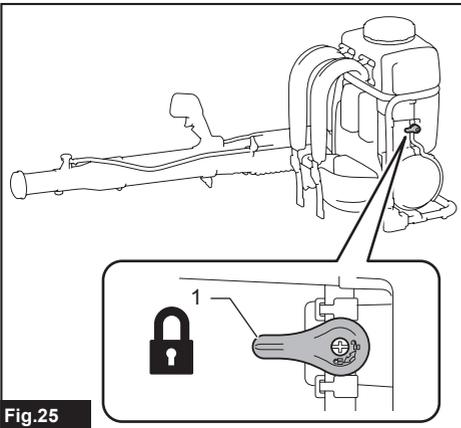

Fig.25

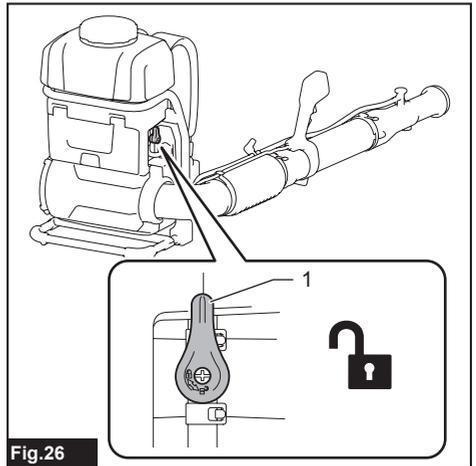

Fig.26

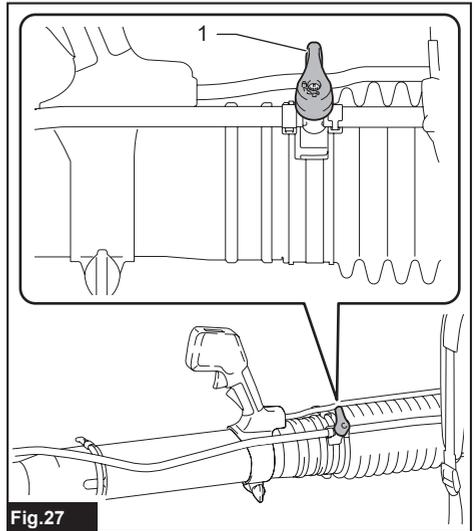
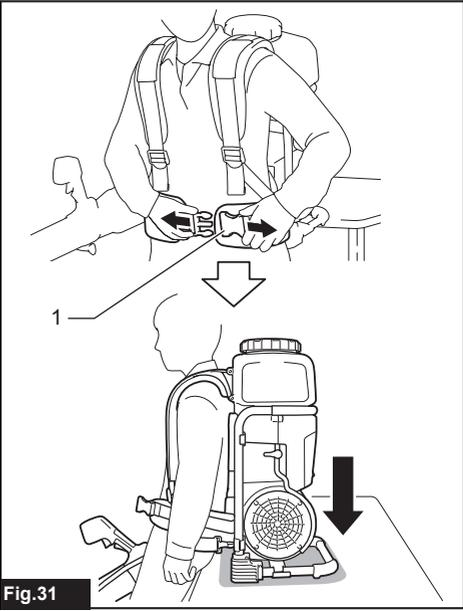
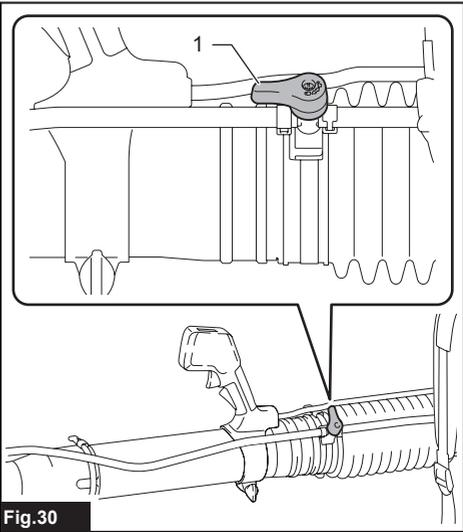
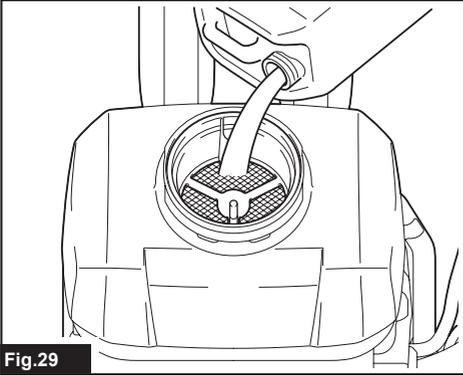
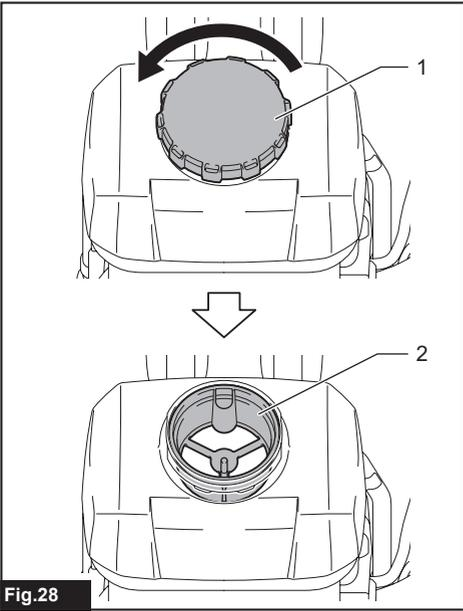

Fig.27



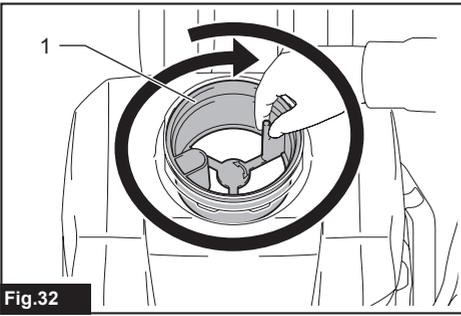

Fig. 32

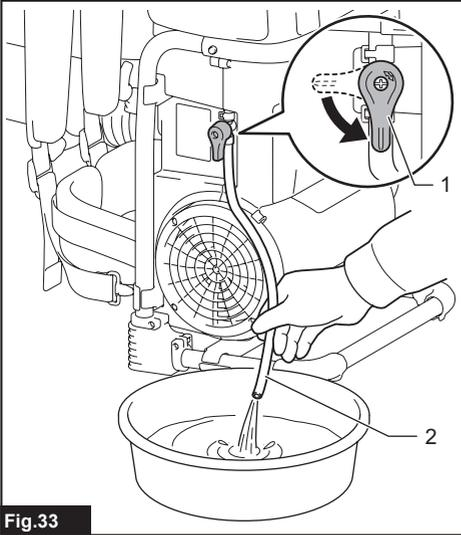

Fig. 33

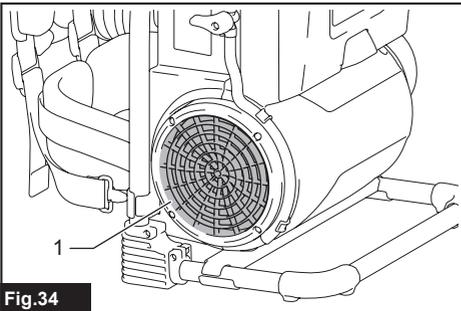

Fig. 34

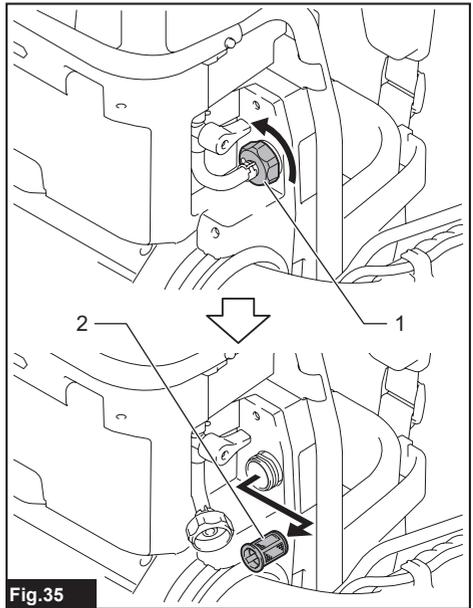

Fig. 35

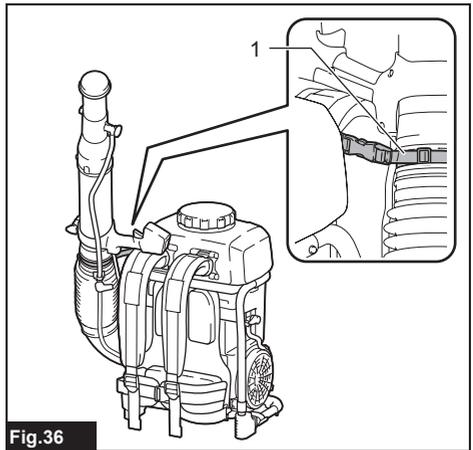

Fig. 36

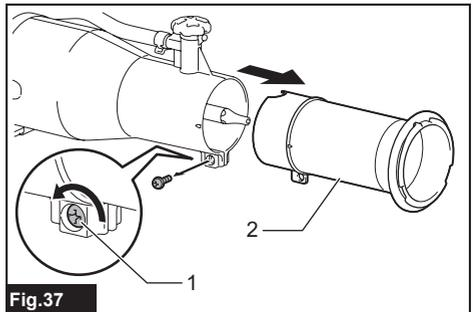
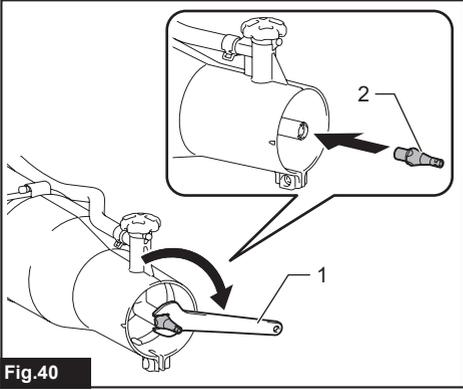
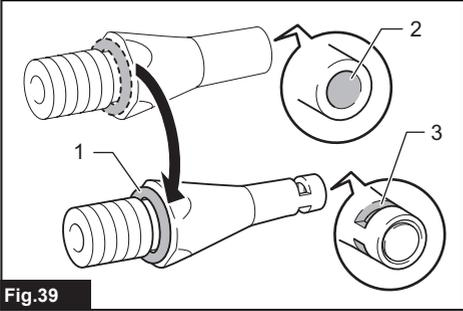
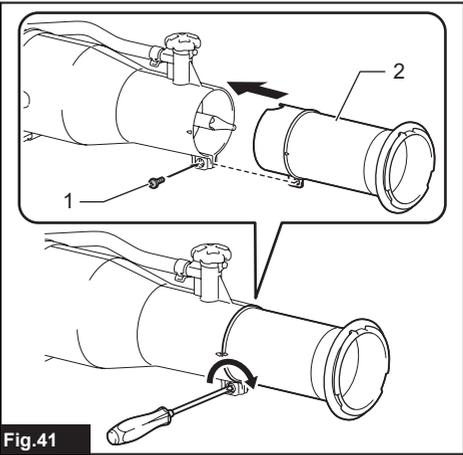
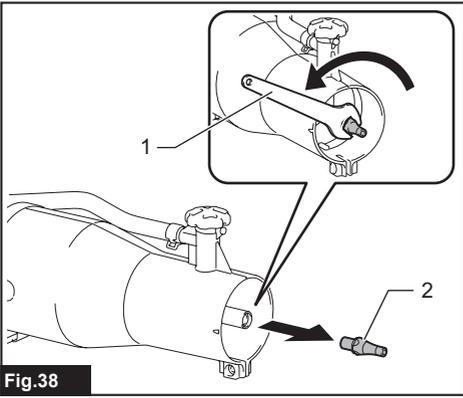

Fig. 37



SPECIFICATIONS

Model:		PM001G
Capacities	Air volume	7.4 - 14.3 m ³ /min *1
	Air speed (average)	28.0 - 53.0 m/s
	Air speed (max.)	34.0 - 64.0 m/s
Tank capacity		15 l
Volume of total residual		50 ml or less
Dimensions (L x W x H) (with end nozzle)		320 mm x 600 mm x 690 mm
Rated voltage		D.C. 36 V - 40 V max
Net weight	*2	11.9 kg
	*3	13.2 - 15.7 kg
Protection degree		IPX4

- Due to our continuing program of research and development, the specifications herein are subject to change without notice.
- Specifications may differ from country to country.

*1: Maximum air flow rate is 858 m³/h.

*2: Weight when the tank is empty, without the batteries, with pipes, nozzle and harnesses.

*3: The lightest and heaviest combination of weight, according to EPTA-Procedure 01/2014. The weight may differ depending on the attachment(s), including the battery cartridge(s).

Applicable battery cartridge and charger

Battery cartridge	BL4050F / BL4080F
Charger	DC40RA / DC40RB / DC40RC

- Some of the battery cartridges and chargers listed above may not be available depending on your region of residence.

⚠ WARNING: Only use the battery cartridges and chargers listed above. Use of any other battery cartridges and chargers may cause injury and/or fire.

⚠ WARNING: Do not use a corded power supply such as portable power pack with this machine.

Spraying specifications

Horizontal spray range

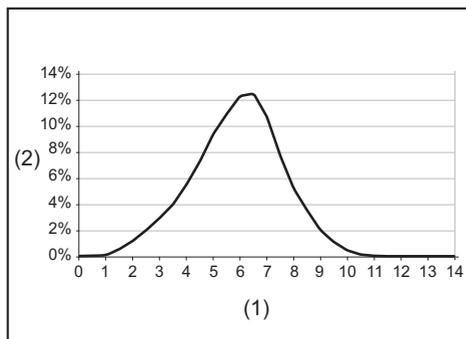

(1) Distance from flow delivery (m) (2) Percentage of medium deposited on the ground

Droplet size

Droplet size with standard nozzle

Adjustment knob setting	Dv 0.1	Dv 0.5	Dv 0.9
1	22 µm	57 µm	112 µm
2	37 µm	102 µm	251 µm
3	40 µm	111 µm	267 µm
4	42 µm	115 µm	280 µm

Droplet size with ULV nozzle

Adjustment knob setting	Dv 0.1	Dv 0.5	Dv 0.9
1 - 4	14 µm	41 µm	85 µm

Discharge rate for working positions

► Fig.1

Discharge rate with standard nozzle

Adjustment knob setting	Nozzle angle		
	- 30°	0°	30°
1	0.23 l/min	0.19 l/min	0.12 l/min
2	1.13 l/min	0.71 l/min	0.34 l/min
3	1.37 l/min	0.95 l/min	0.49 l/min
4	1.55 l/min	1.21 l/min	0.51 l/min

Discharge rate with ULV nozzle

Adjustment knob setting	Nozzle angle		
	- 30°	0°	30°
1 - 4	0.05 l/min	0.04 l/min	0.03 l/min

NOTE: The values in this spraying specifications may differ depending on the working conditions or ambient temperature.

Symbols

The followings show the symbols which may be used for the equipment. Be sure that you understand their meaning before use.

	Take particular care and attention.
	Read instruction manual.
	Wear eye and ear protection.
	Wear respiratory protection.
	Do not expose to moisture.
	Wear sturdy boots with nonslip soles. Steeltoed safety boots are recommended.
	Wear protective gloves.
	Wear protective clothes.
	Keep bystanders away when spraying.
	Keep hands away from rotating parts.
	Long hair may cause entanglement accident.
	Keep bystanders away.
	Weight when the tank is empty.
	Weight when the tank is full.



Only for EU countries

Due to the presence of hazardous components in the equipment, waste electrical and electronic equipment, accumulators and batteries may have a negative impact on the environment and human health. Do not dispose of electrical and electronic appliances or batteries with household waste!

In accordance with the European Directive on waste electrical and electronic equipment and on accumulators and batteries and waste accumulators and batteries, as well as their adaptation to national law, waste electrical equipment, batteries and accumulators should be stored separately and delivered to a separate collection point for municipal waste, operating in accordance with the regulations on environmental protection.

This is indicated by the symbol of the crossed-out wheeled bin placed on the equipment.



Guaranteed sound power level according to EU Outdoor Noise Directive.



Sound power level according to Australia NSW Noise Control Regulation.

Intended use

The machine is intended for blowing mist.

Noise

The typical A-weighted noise level determined according to ISO22868:

Sound pressure level (L_{pA}) : 84.5 dB (A)

Sound power level (L_{WA}) : 103.3 dB (A)

Uncertainty (K) : 2.3 dB(A)

NOTE: The declared noise emission value(s) has been measured in accordance with a standard test method and may be used for comparing one tool with another.

NOTE: The declared noise emission value(s) may also be used in a preliminary assessment of exposure.

⚠ WARNING: Wear ear protection.

⚠ WARNING: The noise emission during actual use of the power tool can differ from the declared value(s) depending on the ways in which the tool is used especially what kind of workpiece is processed.

⚠ WARNING: Be sure to identify safety measures to protect the operator that are based on an estimation of exposure in the actual conditions of use (taking account of all parts of the operating cycle such as the times when the tool is switched off and when it is running idle in addition to the trigger time).

Vibration

The vibration total value (tri-axial vector sum) determined according to ISO22867:

Work mode: operation without load

Vibration emission (a_{hv}): 2.5 m/s² or less

Uncertainty (K): 1.5 m/s²

NOTE: The declared vibration total value(s) has been measured in accordance with a standard test method and may be used for comparing one tool with another.

NOTE: The declared vibration total value(s) may also be used in a preliminary assessment of exposure.

⚠WARNING: The vibration emission during actual use of the power tool can differ from the declared value(s) depending on the ways in which the tool is used especially what kind of workpiece is processed.

⚠WARNING: Be sure to identify safety measures to protect the operator that are based on an estimation of exposure in the actual conditions of use (taking account of all parts of the operating cycle such as the times when the tool is switched off and when it is running idle in addition to the trigger time).

Declarations of Conformity

For European countries only

The Declarations of conformity are included in Annex A to this instruction manual.

SAFETY WARNINGS

General power tool safety warnings

⚠WARNING Read all safety warnings, instructions, illustrations and specifications provided with this power tool. Failure to follow all instructions listed below may result in electric shock, fire and/or serious injury.

Save all warnings and instructions for future reference.

The term "power tool" in the warnings refers to your mains-operated (corded) power tool or battery-operated (cordless) power tool.

Cordless Backpack Mist Blower Safety Instructions

⚠WARNING: Read all safety warnings and all instructions. Failure to follow the warnings and instructions may result in electric shock, fire and/or serious injury.

Save all warnings and instructions for future reference.

General Instructions

1. To ensure correct and safe operation, the user must read, understand and follow this instruction manual to assure familiarity with the handling of the machine. Users insufficiently informed will risk danger to themselves as well as others due to improper handling.
2. It is recommended to lend the machine only to people who have proven to be experienced with mist blowers.
3. Children and young persons aged under 18 years must not be allowed to operate the machine. Persons over the age of 16 years may however use the machine for the purpose of being trained only while under the direct supervision of a qualified trainer.
4. Only use plant protection products that are specifically approved for use with mist blowers by the manufacturer and that meet all applicable safety regulations, standards, and ordinances.
5. All operating and servicing people should be trained and familiarized with the proper handling procedures for the chemical products being used, as well as with liquid chemical disposal regulations.
6. To reduce the risk of injury when using chemical products, wear proper protective apparel when filling, using and cleaning the mist blower. Always follow all of the chemical manufacturer's instructions with respect to proper eye, skin and respiratory protection.
7. When using toxic chemicals, the operator and any bystanders may need to wear a properly fitted respirator for the chemical being used. Refer to the chemical product label. Breathing toxic chemicals can cause serious or fatal injury.

Intended use of the machine

1. The machine is only intended for spraying liquid chemicals and other liquids to control pests and weeds in fruit, flower and vegetable gardens, on trees and bushes and on other plants, such as coffee, tobacco and cotton. It is also useful for the maintenance of young trees to control the bark beetle and other pests and plant diseases. Never use for any other purposes.

Training

1. Read the instructions carefully. Be familiar with the controls and the correct use of the machine.
2. Never allow children, persons with reduced physical, sensory or mental capabilities or lack of experience and knowledge or people unfamiliar with these instructions to use the machine. Local regulations may restrict the age of the operator.
3. Never operate the machine while people, especially children, or pets are nearby.
4. Keep in mind that the operator or user is responsible for accidents or hazards occurring to other people or their property.

Preparation

1. Always wear substantial footwear and long trousers while operating the machine.
2. Do not wear loose clothing or jewellery that can be drawn into the air inlet. Keep long hair away from the air inlets.
3. To prevent dust irritation the wearing of a face mask is recommended.
4. While operating the machine, always wear non-slip and protective footwear. Non-skid, closed-toed safety boots and shoes will reduce the risk of injury.
5. Always wear rubber/chemical-resistant gloves and rubber/chemical boots when working with the machine.

Handling of chemicals

1. Some chemicals may contain toxic and/or caustic substances. Such chemicals can be dangerous and cause serious or fatal injury to persons and animals and/or severe damage to plants and the environment. Avoid direct contact with chemicals. Follow the chemical manufacturer's instructions with respect to any contact with its product.
2. Read the manufacturer's label and instruction manual each time before mixing or using the chemical and before storing or disposal. Careless or improper use may cause serious or fatal injury.
3. Carefully read the labels on chemical containers before use. Chemicals are classified into categories of toxicity. Each category will have unique handling characteristics. Familiarize yourself with the characteristics for the category of the chemical you are using. Chemicals may be used only by persons trained in their handling and the appropriate first-aid measures.
4. Chemicals may be harmful to persons, animals and the environment if improperly used. It is advisable not to use some chemicals that are caustic, corrosive or poisonous with the machine.
5. Mix only compatible pesticides. Wrong mixtures can produce toxic fumes. When handling and spraying chemicals, make sure you are operating in accordance with your local environmental protection rules and guidelines. Do not spray when it is windy. To help protect the environment, use only the recommended dosage.
6. Avoid opening your mouth such as eating, drinking, or smoking while handling chemicals or while you are spraying. Never blow through nozzles, tubes, pipes or any other component by your mouth. Always handle chemicals in a well-ventilated area while wearing appropriate protective clothing and safety equipment.
7. Do not store or transport chemicals together with food, drink, or medicines, and never reuse a chemical container for any other purposes. Do not transfer liquid chemicals to other containers, especially food and/or drink containers.

8. Keep the product's label ready to read to or show the persons you consult. Clean all chemical spills immediately. In case of accidental contact or ingestion of chemicals or in case of contamination of clothing, stop working and immediately consult the chemical manufacturer's instructions. If doubtful about what to do, ask a doctor or poison control center for advice immediately.
9. Dispose of any residue observing the laws and regulations of your region of residence.
10. Keep chemicals out of reach of children, other unauthorized people and animals. When not in use, store chemicals in a safe and locked place. Follow the manufacturer's recommendations for proper storage.

Preparing chemicals

1. Prepare chemical solutions following the chemical manufacturer's instructions.
2. Prepare solution only enough for the job at hand so that no solution is left over.
3. Mix chemicals only by following instructions. Wrong mixtures can produce toxic fumes or explosive mixtures.
4. Never spray undiluted chemicals.
5. Prepare solution and fill the container outdoors only in a well-ventilated place.

Storing chemicals

1. Do not store spray solution in the container for more than one day.
2. Always store and transport spray solution only in approved containers.
3. Never store or transport the spray solution in containers intended for foods, drinks or animal feed.
4. Do not store or transport spray solution with foods, drinks or animal feed.
5. Keep spray solution out of the reach of children, other unauthorized people and animals.
6. Store the spray solution in a locked place secured against unauthorized use.

Disposing of chemicals

1. Never dispose of residual chemicals or contaminated rinsing solutions in waterways, drains, sewers, street gutters, manholes or the like.
2. When disposing of contaminated rinse, observe your all applicable laws, regulations and ordinances.
3. Strictly observe the precautionary instructions of the chemical manufacturer.

Filling the tank

1. Make sure that the draining lever and nozzle lever are closed.
2. Before using the mist blower with chemicals, fill the tank with fresh water to assure that you have assembled it properly and practice spraying. Also, check for any leaks at this time. When thoroughly familiar with the mist blower operation, follow normal operating procedures.
3. Fill the tank in well-ventilated areas or outdoors.

4. Do not use flammables in the mist blower, which may cause explosion resulting in serious or fatal injury.
5. Do not use caustic or corrosive materials in the mist blower, which could result in damage to the machine.
6. Do not use liquid with temperature exceeds 50 °C (122 °F) to reduce the risk of scalding and damage to the machine.
7. To fill the tank, place the mist blower on a level surface. To reduce the risk of contaminating the surrounding environment, be careful not to overfill the tank with chemical solution.
8. To reduce the risk of injury, do not fill the tank while wearing the machine on your back.
9. If you fill the solution container with a hose attached to a central water supply, be sure the end of the hose is out of the solution to reduce the risk of backflow.
10. Calculate the correct amount of chemical solution so that it is used up at one time, with no extra solution left over in the tank.
11. After filling, tighten the tank cap firmly.
12. Check for leakage while refilling and during operation. A leak from the tank or a loose fitting could soak your clothing and come into contact with your skin.
13. Fill the tank with liquid according to operator's body size or strength.
13. Operating the machine only at reasonable hours is recommended - not early in the morning or late at night when people might be disturbed.
14. If the machine strikes any foreign objects or should start making any unusual noise or vibration, immediately switch off the machine to stop it. Remove the battery cartridges from the machine and inspect the machine for damage before restarting and operating the machine. If the machine is damaged, ask Makita Authorized Service Centers for repair.
15. Do not insert fingers or other objects into suction inlet or mist blower outlet.
16. Prevent unintentional starting. Ensure the switch is in the off-position before inserting battery cartridges, picking up or carrying the machine. Carrying the machine with your finger on the switch or energizing the machine that has the switch on invites accidents.
17. Do not operate the machine near flammable materials.
18. Avoid operating the machine for a long time in low temperature environment.
19. Do not use the machine when there is a risk of lightning.
20. When you use the machine on muddy ground, wet slope, or slippery place, pay attention to your footing.

Operation

1. Switch off the machine and remove the battery cartridges and make sure that all moving parts have come to a complete stop
 - whenever you leave the machine.
 - before clearing blockages.
 - before checking, cleaning or working on the machine.
 - if the machine starts to vibrate abnormally.
2. Operate the machine only in daylight or in good artificial light.
3. Do not overreach and keep proper balance and footing at all times.
4. Always be sure of your footing on slopes.
5. Walk, never run.
6. Keep all cooling air inlets clear of debris.
7. Never spray in the direction of bystanders.
8. Operate the machine in a recommended position and on a firm surface.
9. Do not operate the machine at high places.
10. Never point the nozzle at anyone in the vicinity when using the machine.
11. Never block suction inlet and/or mist blower outlet.
 - Be careful not to block suction inlet or mist blower outlet with dust or dirt when operating in dusty area.
 - Do not use nozzles other than the nozzles provided by Makita.
12. Do not operate the machine near open window, etc.
21. Do not use the machine in bad weather where visibility is limited. Failure to do so may cause fall or incorrect operation due to low visibility.
22. Do not submerge the machine into a puddle.
23. Do not leave the machine unattended outdoors in the rain.
24. Do not use the machine in the snow.
25. During operation, keep the cord away from obstacles. The cord caught by obstacles may cause serious injury.
26. Avoid working in freezing temperatures as the liquid in the tank may freeze.

After operation

1. Always wash yourself thoroughly with soap and water after spraying or handling chemicals. Shower immediately, and wash all protective clothing separately from other items. Follow any additional recommendations of the chemical manufacturer.
2. Empty, rinse and clean the tank and strainer after each use. This helps to prevent the solution from crystallizing, which could later cause clogging and chemical damage to the machine. In addition, residual chemicals may have undesirable effects during subsequent spraying with a different type of chemical (e.g., residual herbicide may damage or kill plants being sprayed with a pesticide).
3. Do not store the machine with spray solution in the tank.

Maintenance and storage

1. **Keep all nuts, bolts and screws tight to be sure the machine is in safe working condition.**
2. **If the parts are worn or damaged, replace them with parts provided by Makita.**
3. **Store the machine in a dry place out of the reach of children.**
4. **When you stop the machine for inspection, servicing, storage, or changing accessory, switch off the machine and make sure that all moving parts come to a complete stop, and remove the battery cartridges. Cool down the machine before making any work on the machine. Maintain the machine with care and keep it clean.**
5. **Always cool down the machine before storing.**
6. **Do not expose the machine to rain. Store the machine indoors.**
7. **When you lift the machine, be sure to bend your knees and be careful not to hurt your back.**
8. **When washing the machine, do not let water enter the electrical mechanism such as battery, motor, and terminals.**
9. **When storing the machine, avoid direct sunlight and rain, and store it in a place where it does not get hot or humid.**
10. **When carrying the machine, be sure to hold the machine firmly.**
11. **When carrying the machine, be careful not to get the cord caught by obstacles.**

Battery tool use and care

1. **Recharge only with the charger specified by the manufacturer.** A charger that is suitable for one type of battery pack may create a risk of fire when used with another battery pack.
2. **Use power tools only with specifically designated battery packs.** Use of any other battery packs may create a risk of injury and fire.
3. **When battery pack is not in use, keep it away from other metal objects, like paper clips, coins, keys, nails, screws or other small metal objects, that can make a connection from one terminal to another.** Shorting the battery terminals together may cause burns or a fire.
4. **Under abusive conditions, liquid may be ejected from the battery; avoid contact. If contact accidentally occurs, flush with water. If liquid contacts eyes, additionally seek medical help.** Liquid ejected from the battery may cause irritation or burns.
5. **Do not use a battery pack or tool that is damaged or modified.** Damaged or modified batteries may exhibit unpredictable behaviour resulting in fire, explosion or risk of injury.
6. **Do not expose a battery pack or tool to fire or excessive temperature.** Exposure to fire or temperature above 130 °C may cause explosion.
7. **Follow all charging instructions and do not charge the battery pack or tool outside the temperature range specified in the instructions.** Charging improperly or at temperatures outside the specified range may damage the battery and increase the risk of fire.

Electrical and battery safety

1. **Do not dispose of the battery(ies) in a fire.** The cell may explode. Check with local codes for possible special disposal instructions.
2. **Do not open or mutilate the battery(ies).** Released electrolyte is corrosive and may cause damage to the eyes or skin. It may be toxic if swallowed.
3. **Do not charge battery in rain, or in wet locations.**
4. **Do not charge the battery outdoors.**
5. **Do not handle charger, including charger plug, and charger terminals with wet hands.**
6. **Do not replace the battery with wet hands.**
7. **Do not replace the battery in the rain.**
8. **Do not wet the terminal of battery with liquid such as water, or submerge the battery. Do not leave the battery in the rain, nor charge, use, or store the battery in a damp or wet place.** If the terminal gets wet or liquid enters inside of battery, the battery may be short circuited and there is a risk of overheat, fire, or explosion.
9. **After removing the battery from the machine or charger, be sure to store it in a dry place.**
10. **If the battery cartridge gets wet, drain the water inside and then wipe it with a dry cloth. Dry the battery cartridge completely in a dry place before use.**

Service

1. **Have your power tool serviced by a qualified repair person using only identical replacement parts.** This will ensure that the safety of the power tool is maintained.
2. **Never service damaged battery packs.** Service of battery packs should only be performed by the manufacturer or authorized service providers.

SAVE THESE INSTRUCTIONS.

⚠WARNING: DO NOT let comfort or familiarity with product (gained from repeated use) replace strict adherence to safety rules for the subject product.

MISUSE or failure to follow the safety rules stated in this instruction manual may cause serious personal injury.

Important safety instructions for battery cartridge

1. **Before using battery cartridge, read all instructions and cautionary markings on (1) battery charger, (2) battery, and (3) product using battery.**
2. **Do not disassemble or tamper with the battery cartridge.** It may result in a fire, excessive heat, or explosion.
3. **If operating time has become excessively shorter, stop operating immediately. It may result in a risk of overheating, possible burns and even an explosion.**
4. **If electrolyte gets into your eyes, rinse them out with clear water and seek medical attention right away. It may result in loss of your eyesight.**

5. **Do not short the battery cartridge:**
 - (1) **Do not touch the terminals with any conductive material.**
 - (2) **Avoid storing battery cartridge in a container with other metal objects such as nails, coins, etc.**
 - (3) **Do not expose battery cartridge to water or rain.**

A battery short can cause a large current flow, overheating, possible burns and even a breakdown.

6. **Do not store and use the tool and battery cartridge in locations where the temperature may reach or exceed 50 °C (122 °F).**
7. **Do not incinerate the battery cartridge even if it is severely damaged or is completely worn out. The battery cartridge can explode in a fire.**
8. **Do not nail, cut, crush, throw, drop the battery cartridge, or hit against a hard object to the battery cartridge.** Such conduct may result in a fire, excessive heat, or explosion.
9. **Do not use a damaged battery.**
10. **The contained lithium-ion batteries are subject to the Dangerous Goods Legislation requirements.**

For commercial transports e.g. by third parties, forwarding agents, special requirement on packaging and labeling must be observed. For preparation of the item being shipped, consulting an expert for hazardous material is required. Please also observe possibly more detailed national regulations.

Tape or mask off open contacts and pack up the battery in such a manner that it cannot move around in the packaging.

11. **When disposing the battery cartridge, remove it from the tool and dispose of it in a safe place. Follow your local regulations relating to disposal of battery.**
12. **Use the batteries only with the products specified by Makita.** Installing the batteries to non-compliant products may result in a fire, excessive heat, explosion, or leak of electrolyte.
13. **If the tool is not used for a long period of time, the battery must be removed from the tool.**
14. **During and after use, the battery cartridge may take on heat which can cause burns or low temperature burns. Pay attention to the handling of hot battery cartridges.**
15. **Do not touch the terminal of the tool immediately after use as it may get hot enough to cause burns.**
16. **Do not allow chips, dust, or soil stuck into the terminals, holes, and grooves of the battery cartridge.** It may cause heating, catching fire, burst and malfunction of the tool or battery cartridge, resulting in burns or personal injury.
17. **Unless the tool supports the use near high-voltage electrical power lines, do not use the battery cartridge near high-voltage electrical power lines.** It may result in a malfunction or breakdown of the tool or battery cartridge.
18. **Keep the battery away from children.**

SAVE THESE INSTRUCTIONS.

⚠ CAUTION: Only use genuine Makita batteries. Use of non-genuine Makita batteries, or batteries that have been altered, may result in the battery bursting causing fires, personal injury and damage. It will also void the Makita warranty for the Makita tool and charger.

Tips for maintaining maximum battery life

1. **Charge the battery cartridge before completely discharged. Always stop tool operation and charge the battery cartridge when you notice less tool power.**
2. **Never recharge a fully charged battery cartridge. Overcharging shortens the battery service life.**
3. **Charge the battery cartridge with room temperature at 10 °C - 40 °C (50 °F - 104 °F). Let a hot battery cartridge cool down before charging it.**
4. **When not using the battery cartridge, remove it from the tool or the charger.**
5. **Charge the battery cartridge if you do not use it for a long period (more than six months).**

ASSEMBLY

⚠ CAUTION: Always be sure that all the battery cartridges are removed before carrying out any work on the machine. Failure to remove all the battery cartridges may result in serious personal injury from accidental start-up.

Assembling blower pipes

1. Loosen the clamp screw.
▶ **Fig.2:** 1. Clamp screw
2. Install the control handle to the swivel pipe and tighten the clamp screw.
▶ **Fig.3:** 1. Control handle 2. Swivel pipe 3. Clamp screw

NOTICE: Be careful not to twist the cable of the control handle when attaching the control handle to the swivel pipe.

3. Loosen the screw on the hose clamp, and then attach the hose clamp to the end nozzle. Align the grooves on the end nozzle with the protrusions on the swivel pipe, then attach the end nozzle to the swivel pipe, and then tighten the screw on the hose clamp.
▶ **Fig.4:** 1. End nozzle 2. Hose clamp 3. Swivel pipe 4. Groove 5. Protrusion 6. Screw
4. Loosen the screw on the hose clamp, then attach the nozzle lever to the hose clamp, and then attach the hose clamp to the flexible pipe. Attach the swivel pipe to the flexible pipe, and then tighten the screw on the hose clamp.
▶ **Fig.5:** 1. Swivel pipe 2. Nozzle lever 3. Hose clamp 4. Flexible pipe 5. Screw

- Loosen the screw on the hose clamp, and then attach the hose clamp to the flexible pipe. Attach the flexible pipe to the elbow, and then tighten the screw on the hose clamp.

► **Fig.6:** 1. Flexible pipe 2. Hose clamp 3. Elbow

NOTICE: Make sure that the screw on the hose clamp is not facing outward as shown in the figure.

► **Fig.7:** 1. Screw

- Clamp the control cable to the cable holders.

► **Fig.8:** 1. Cable holder 2. Control cable

NOTICE: Make sure that the control cable is securely fixed to the cable holder.

Adjusting the belt and shoulder harness

- Put on the machine, then lock the buckle of the waist belt, and then adjust the length of the waist belt.

► **Fig.9:** 1. Buckle

- Adjust the length of the shoulder harness.

► **Fig.10:** 1. Shoulder harness

Adjusting the control lever position

Loosen the clamp screw. Move the control handle along the swivel pipe to the most comfortable position, and then tighten the clamp screw.

► **Fig.11:** 1. Control handle 2. Swivel pipe 3. Clamp screw

Attaching the diffusion cover

You can diffuse the mist by attaching the diffusion cover to the end nozzle as shown in the figure.

► **Fig.12:** 1. Diffusion cover

Attaching the deflector

Optional accessory

You can discharge the mist upward or downward by attaching the deflector to the end nozzle as shown in the figure.

► **Fig.13:** 1. Deflector

FUNCTIONAL DESCRIPTION

CAUTION: Always be sure that the machine is switched off and all the battery cartridges are removed before adjusting or checking function on the machine.

Installing or removing battery cartridge

CAUTION: Always switch off the machine before installing or removing of the battery cartridge.

CAUTION: Hold the machine and the battery cartridge firmly when installing or removing battery cartridge. Failure to hold the machine and the battery cartridge firmly may cause them to slip off your hands and result in damage to the machine and battery cartridge and a personal injury.

CAUTION: Make sure that you lock the battery cover before use. Otherwise, mud, dirt, or water may cause damage to the product or the battery cartridge.

CAUTION: Always install the battery cartridge fully until the red indicator cannot be seen. If not, it may accidentally fall out of the machine, causing injury to you or someone around you.

CAUTION: Do not install the battery cartridge forcibly. If the cartridge does not slide in easily, it is not being inserted correctly.

CAUTION: Hold the battery cover firmly when installing or removing the battery cartridge.

To install the battery cartridge;

- Pull up the locking lever upward, and then open the battery cover.

► **Fig.14:** 1. Locking lever 2. Battery cover

- Align the tongue on the battery cartridge with the slot on the machine, and then slide the cartridge until it locks in place with a little click.

► **Fig.15:** 1. Battery cartridge

- Close the battery cover and push it until it is latched with the locking lever.

To remove the battery cartridge;

- Pull up the locking lever and open the battery cover.

- Pull out the battery cartridge from the machine while sliding the button on the front of the cartridge.

► **Fig.16:** 1. Battery cartridge

- Close the battery cover.

Battery check button

You can check the remaining battery capacity by pressing the battery check button.

► Fig.17: 1. Battery indicator 2. Battery check button

Battery indicator status			Remaining battery capacity
On	Off	Blinking	
			50% to 100%
			20% to 50%
			0% to 20%

NOTE: The indicator lamp for remaining battery capacity is just for a reference. The actual battery capacity may differ depending on the usage conditions or ambient temperature.

NOTE: While the machine is in operation, the indicator lamp does not light up even if you press the check button.

NOTE: The lamp automatically goes off after a few seconds.

NOTE: If two battery cartridges are installed, the battery installed on the right side is used first.

NOTE: If two battery cartridges are installed, the machine automatically switches the battery when the battery in use becomes empty.

Indicating the remaining battery capacity

Press the check button on the battery cartridge to indicate the remaining battery capacity. The indicator lamps light up for a few seconds.

► Fig.18: 1. Indicator lamps 2. Check button

Indicator lamps			Remaining capacity
Lighted	Off	Blinking	
			75% to 100%
			50% to 75%
			25% to 50%
			0% to 25%
			Charge the battery.
			The battery may have malfunctioned.

NOTE: Depending on the conditions of use and the ambient temperature, the indication may differ slightly from the actual capacity.

NOTE: The first (far left) indicator lamp will blink when the battery protection system works.

Machine/battery protection system

The machine is equipped with a machine/battery protection system. This system automatically cuts off power to the motor to extend machine and battery life. The machine will automatically stop during operation if the machine or battery is placed under one of the following conditions:

Overload protection

When the machine or battery is operated in a manner that causes it to draw an abnormally high current, the machine automatically stops and the main power lamp blinks in green. In this situation, turn the machine off and stop the application that caused the machine to become overloaded. Then turn the machine on to restart.

Overheat protection

When the machine is overheated, the machine stops automatically and the main power lamp lights up in red. In this case, let the machine and battery cool before turning the machine on again.

NOTE: The main power lamp blinks in red when the battery is overheated.

Overdischarge protection

When the battery capacity is not enough, the machine stops automatically and the main power lamp blinks in red. In this case, remove the battery from the machine and charge the battery or change the battery to fully charged one.

Protections against other causes

Protection system is also designed for other causes that could damage the machine and allows the machine to stop automatically. Take all the following steps to clear the causes, when the machine has been brought to a temporary halt or stop in operation.

1. Turn the machine off, and then turn it on again to restart.
2. Charge the battery(ies) or replace it/them with recharged battery(ies).
3. Let the machine and battery(ies) cool down.

If no improvement can be found by restoring protection system, then contact your local Makita Service Center.

NOTICE: If the machine stops due to a cause not described above, refer to the section for troubleshooting.

Main power switch

⚠ WARNING: Always turn off the main power switch when not in use.

To turn on the machine, press the main power switch. The lamps light up in green. To turn off, press and hold the main power switch until the lamps go off.

► **Fig.19:** 1. Speed indicator 2. Main power switch

The speed can be changed in three levels. To change the speed mode, press the main power switch. When you change the speed mode, the corresponding speed indicators light up.

NOTE: The machine employs the auto power-off function. To avoid unintentional start up, the main power switch will automatically shut down when the machine is not operated for a certain period after the main power switch is turned on.

NOTE: If the main power lamp lights up in red or blinks in red or green, refer to the instructions for machine/battery protection system.

Switch action

⚠ WARNING: Before installing the battery cartridge into the machine, always check to see that the switch trigger actuates properly and returns to the "OFF" position when released.

To start the machine, pull the switch trigger while pulling the activation lever. The speed increases by increasing pressure on the switch trigger. Release the switch trigger to stop.

► **Fig.20:** 1. Switch trigger 2. Activation lever

Opening and closing the levers

The machine is equipped with three levers.

Nozzle lever

The nozzle lever is used for blowing mist. Normally, close the nozzle lever, and open the nozzle lever only when blowing mist.

► **Fig.21:** 1. Closed 2. Open

Draining lever

The draining lever is used for draining the liquid in the tank. When operating the machine, always close the lever.

► **Fig.22:** 1. Closed 2. Open

Tank lever

The tank lever is used when replacing the filter. When operating the machine, always open the lever.

► **Fig.23:** 1. Closed 2. Open

Feed amount adjustment knob

You can adjust the amount of liquid fed to the end nozzle. To feed the maximum amount of liquid, turn the knob so that "4" is aligned with the triangular mark. To feed the minimum amount of liquid, turn the knob so that "1" is aligned with the triangular mark.

► **Fig.24:** 1. Feed amount adjustment knob
2. Triangular mark

Electronic function

The machine is equipped with the electronic function for easy operation.

- Constant speed control
The speed control function provides the constant rotation speed regardless of load conditions.
- Feed valve function
The machine is equipped with the feed valve. The feed valve automatically opens to feed the liquid in the tank when the switch trigger is pulled, and it automatically closes when the switch trigger is released.

Accidental re-start preventive function

When you turn on the machine while pulling the activation lever and switch trigger, the machine does not start and the main power lamp blinks in green. To start the machine, first release the switch trigger, and then turn on the machine.

OPERATION

⚠ CAUTION: When putting on the machine, be sure to put shoulder harness on your both shoulders. Otherwise, the machine may fall when you put on or use the machine, and cause an injury.

⚠ CAUTION: When putting on the machine, be sure to put on the machine on your back. Otherwise, the machine may fall during operation and cause an injury.

⚠ CAUTION: Do not place the machine on the ground while it is running. Sand or dust may enter from suction inlet and cause a malfunction or personal injury.

Before operating the machine, adjust the length of the shoulder harness and the waist belt.

1. Place the machine on a flat and stable surface.
2. Make sure that the levers are in the following positions.

- The draining lever is in the closed position.

► **Fig.25:** 1. Draining lever

- The tank lever is in the open position.

► **Fig.26:** 1. Tank lever

- The nozzle lever is in the closed position.

► **Fig.27:** 1. Nozzle lever

3. Open the tank cap, and then set the strainer.

► **Fig.28:** 1. Tank cap 2. Strainer

4. Pour the liquid into the tank, and then tighten the tank cap.

► **Fig.29**

5. Put on the machine, then lock the buckle of the waist belt.

6. Turn the nozzle lever so that the nozzle lever is in the open position.

► **Fig.30:** 1. Nozzle lever

7. Turn on the machine, and then hold the control handle firmly and perform the mist blowing operation.

After the operation, turn the nozzle lever so that the nozzle lever is in the closed position.

When setting down the machine, unlock the buckle of the waist belt, and then set down the machine slowly.

► **Fig.31:** 1. Buckle

NOTE: You can stir the liquid in the tank by turning the strainer as shown in the figure.

► **Fig.32:** 1. Strainer

MAINTENANCE

CAUTION: Always be sure that all the battery cartridges are removed from the machine before storing or carrying the machine or attempting to perform inspection or maintenance.

To maintain product SAFETY and RELIABILITY, repairs, any other maintenance or adjustment should be performed by Makita Authorized or Factory Service Centers, always using Makita replacement parts.

Draining the liquid

When draining the liquid in the tank, remove the hose from the main unit, and then drain the liquid in the tank into the container by opening the draining lever. After draining the liquid, be sure to close the draining lever, and attach the hose to the main unit.

► **Fig.33:** 1. Draining lever 2. Hose

NOTE: To empty the tank completely, tilt the main unit slightly toward the outlet of hose.

Cleaning the machine

NOTICE: Never use gasoline, benzine, thinner, alcohol or the like. Discoloration, deformation or cracks may result.

Clean the machine by wiping off dust with a dry cloth or one dipped in soapy water and wrung out.

Remove dust or dirt from the suction inlet.

► **Fig.34:** 1. Suction inlet

Cleaning the filter

Clean the filter regularly. To clean the filter, follow the steps below.

1. Remove the battery cartridges, and then close the tank lever.

2. Remove the filter cap by turning it counterclockwise, and then remove the filter.

► **Fig.35:** 1. Filter cap 2. Filter

3. Clean the filter with running water.

4. Attach the filter to the main unit, and then tighten the filter cap.

5. Open the tank lever.

Storage

Before storing the machine, perform full maintenance. Store the machine in a place out of the reach of children and not exposed to moisture, rain, or direct sunlight. You can connect the band of the pipe to the machine as shown in the figure to stand up the pipe.

► **Fig.36:** 1. Band

Changing the nozzle

You can change the standard nozzle to the ULV (Ultra Low Volume) nozzle. The ULV nozzle can discharge finer mist than the standard nozzle. To change the nozzle, follow the steps below.

1. Loosen the screw and remove it, and then remove the front side of the end nozzle.

► **Fig.37:** 1. Screw 2. End nozzle

2. Remove the standard nozzle by turning the nozzle counterclockwise using the wrench.

► **Fig.38:** 1. Wrench 2. Standard nozzle

3. Remove the O-ring from the standard nozzle, and then attach it to the ULV nozzle.

► **Fig.39:** 1. O-ring 2. Standard nozzle 3. ULV nozzle

4. Attach the ULV nozzle by turning the nozzle clockwise using the wrench.

► **Fig.40:** 1. Wrench 2. ULV nozzle

NOTICE: Do not tighten the nozzle too much. The recommended tightening torque is approximately 1.0 N·m. Tightening the nozzle too much may damage the mounting part for nozzle.

5. Attach the end nozzle, and then tighten the screw.

► **Fig.41:** 1. Screw 2. End nozzle

TROUBLESHOOTING

Before asking for repairs, conduct your own inspection first. If you find a problem that is not explained in the manual, do not attempt to dismantle the machine. Instead, ask Makita Authorized Service Centers, always using Makita replacement parts for repairs.

State of abnormality	Probable cause (malfunction)	Remedy
Motor does not run.	Battery is not installed.	Install the battery.
	Battery problem (under voltage)	Recharge the battery. If recharging is not effective, replace battery.
	The drive system does not work correctly.	Ask your local authorized service center for repair.
Motor stops running after a little use.	Battery's charge level is low.	Recharge the battery. If recharging is not effective, replace battery.
	Overheating.	Stop using the machine to allow it to cool down.
Mist is not discharged.	Tank is empty.	Fill the tank with liquid.
	Nozzle lever or tank lever is closed.	Open the nozzle lever and tank lever.
	Nozzle is clogged.	Remove the standard nozzle or ULV nozzle, and then clean the nozzle with running water to remove the clogged material.
	Filter is clogged.	Remove the filter, and then clean the filter with running water to remove the clogged material.
The machine does not reach the maximum speed.	Battery is installed improperly.	Install the battery as described in this manual.
	Battery power is dropping.	Recharge the battery. If recharging is not effective, replace battery.
	The drive system does not work correctly.	Ask your local authorized service center for repair.
Abnormal vibration: ⇒ stop the machine immediately!	The drive system does not work correctly.	Ask your local authorized service center for repair.
Motor cannot stop: ⇒ Remove the battery immediately!	Electric or electronic malfunction.	Remove the battery and ask your local authorized service center for repair.

OPTIONAL ACCESSORIES

⚠ CAUTION: These accessories or attachments are recommended for use with your Makita product specified in this manual. The use of any other accessories or attachments might present a risk of injury to persons. Only use accessory or attachment for its stated purpose.

If you need any assistance for more details regarding these accessories, ask your local Makita Service Center.

- Deflector
- Makita genuine battery and charger

NOTE: Some items in the list may be included in the product package as standard accessories. They may differ from country to country.

SPECIFIKATIONER

Modell:		PM001G
Kapaciteter	Luftvolym	7,4 – 14,3 m ³ /min *1
	Lufthastighet (genomsnitt)	28,0 - 53,0 m/s
	Lufthastighet (max.)	34,0 - 64,0 m/s
Tankkapacitet		15 l
Volym av total resterande		50 ml eller mindre
Dimensioner (L x B x H) (med ändmunstycke)		320 mm x 600 mm x 690 mm
Märkspänning		36 V - 40 V likström max
Nettovikt	*2	11,9 kg
	*3	13,2 - 15,7 kg
Skyddsgrad		IPX4

- På grund av vårt pågående program för forskning och utveckling kan dessa specifikationer ändras utan föregående meddelande.
- Specifikationer kan variera mellan olika länder.

*1: Maximal luftflödes hastighet är 858 m³/h.

*2: Vikt när tanken är tom, utan batterier, med rör, munstycke och selar.

*3: Den lättaste och tyngsta vikt kombinationen enligt EPTA-procedur 01/2014. Vikten kan variera beroende på tillbehör, inklusive batterikassetter.

Tillgänglig batterikassett och laddare

Batterikassett	BL4050F / BL4080F
Laddare	DC40RA / DC40RB / DC40RC

- Vissa av batterikassetterna och laddarna på listan ovan kanske inte finns tillgängliga i din region.

⚠ VARNING: Använd endast batterikassetter och laddare från listan ovan. Användning av andra batterikassetter och laddare kan orsaka personskada och/eller brand.

⚠ VARNING: Använd inte en strömförsörjning med sladd, som ett bärbart strömpaket, med denna maskin.

Specifikationer för sprutning

Horisontellt sprutningsområde

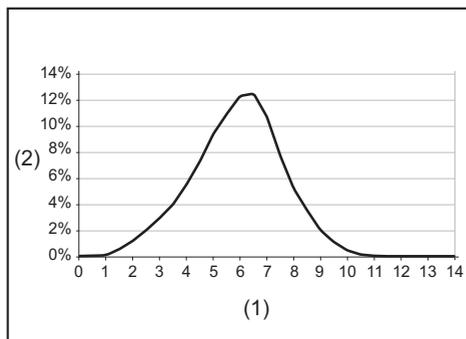

Droppstorlek

Droppstorlek med standardmunstycke

Justeringsvredets inställning	Dv 0.1	Dv 0.5	Dv 0.9
1	22 µm	57 µm	112 µm
2	37 µm	102 µm	251 µm
3	40 µm	111 µm	267 µm
4	42 µm	115 µm	280 µm

Droppstorlek med ULV-munstycke

Justeringsvredets inställning	Dv 0.1	Dv 0.5	Dv 0.9
1 - 4	14 µm	41 µm	85 µm

Utflydeshastighet för arbetslägen

► Fig.1

Utflydeshastighet med standardmunstycke

Justeringsvredets inställning	Munstyckets vinkel		
	- 30°	0°	30°
1	0,23 l/min	0,19 l/min	0,12 l/min
2	1,13 l/min	0,71 l/min	0,34 l/min
3	1,37 l/min	0,95 l/min	0,49 l/min
4	1,55 l/min	1,21 l/min	0,51 l/min

Utflydeshastighet med ULV-munstycke

Justeringsvredets inställning	Munstyckets vinkel		
	- 30°	0°	30°
1 - 4	0,05 l/min	0,04 l/min	0,03 l/min

OBS: Värdena i specifikationerna för sprutning kan variera beroende på arbetsförhållandena eller omgivningstemperaturen.

Symboler

Följande visar symbolerna som kan användas för utrustningen. Se till att du förstår innebörden innan användning.

	Var extra försiktig och uppmärksam.
	Läs igenom bruksanvisningen.
	Använd ögon- och öronskydd.
	Använd andningsskydd.
	Utsätt inte för fukt.
	Använd kraftiga stövlar med halkfria sulor. Skyddsstövlar med stålförstärkt tåhätta rekommenderas.
	Använd skyddshandskar.
	Använd skyddskläder.
	Håll åskådare borta under sprutning.
	Håll händerna på behörigt avstånd från roterande delar.
	Långt hår kan fastna och orsaka en olycka.
	Håll omgivande personer på avstånd.
	Vikt när tanken är tom.



Vikt när tanken är full.



Gäller endast inom EU
P.g.a. förekomsten av farliga komponenter i utrustningen kan avfall innehållande elektrisk och elektronisk utrustning, ackumulatörer och batterier ha negativ inverkan på miljön och människors hälsa. Kasserade inte elektriska och elektroniska apparater eller batterier ihop med hushållsavfall!
I enlighet med EU-direktiven om avfall som utgörs av eller innehåller elektrisk och elektronisk utrustning, batterier och ackumulatörer och förbrukade batterier och ackumulatörer, och dess införlivande i nationell lagstiftning, bör förbrukad elektrisk och elektronisk utrustning, batterier och ackumulatörer förvaras separat och transporteras till en särskild uppsamlingsplats för kommunalt avfall, som drivs i enlighet med regelverket för miljöskydd. Detta anges av symbolen med den överkryssade soptunnan på hjul som sitter på utrustningen.



Garanterad ljudeffektnivå enligt EU-direktivet för utomhusbuller.



Ljudeffektnivå enligt Australia NSW Noise Control Regulation (Bullerreglering)

Avsedd användning

Maskinen är avsedd för dimsprutning.

Buller

Den normala bullernivån för A-belastning är bestämd enligt ISO22868:

Ljudtrycksnivå (L_{pA}) : 84,5 dB (A)

Ljudeffektnivå (L_{WA}) : 103,3 dB (A)

Måttolerans (K): 2,3 dB (A)

OBS: Det deklarerade bullervärdet har uppmätts i enlighet med standardtestmetoden och kan användas för jämförandet av en maskin med en annan.

OBS: Det deklarerade bulleremissionsvärdet kan också användas i en preliminär bedömning av exponering för vibration.

⚠️ VARNING: Använd hörselskydd.

⚠️ VARNING: Bulleremissionen under faktisk användning av maskinen kan skilja sig från det deklarerade värdet, beroende på hur maskinen används och särskilt vilken typ av arbetsstycke som behandlas.

⚠️ VARNING: Var noga med att identifiera säkerhetsåtgärder för att skydda användaren, vilka är grundade på en uppskattning av graden av exponering för vibrationer under de faktiska användningsförhållandena, (ta, förutom avtryckartiden, med alla delar av användarcykeln i beräkningen, som till exempel tiden då maskinen är avstängd och när den går på tomgång).

Vibration

Det totala vibrationsvärdet (treaxlad vektorsumma) bestämt enligt ISO22867:

Arbetsläge: drift utan last

Vibrationsemission (a_h): 2,5 m/s² eller lägre

Mättolerans (K): 1,5 m/s²

OBS: Det deklarerade totala vibrationsvärdet har uppmätts i enlighet med standardtestmetoden och kan användas för jämförandet av en maskin med en annan.

OBS: Det deklarerade totala vibrationsvärdet kan också användas i en preliminär bedömning av exponering för vibration.

⚠ VARNING: Vibrationsemissionen under faktisk användning av maskinen kan skilja sig från det deklarerade värdet, beroende på hur maskinen används och särskilt vilken typ av arbetssycke som behandlas.

⚠ VARNING: Var noga med att identifiera säkerhetsåtgärder för att skydda användaren, vilka är grundade på en uppskattning av graden av exponering för vibrationer under de faktiska användningsförhållandena, (ta, förutom avtryckartiden, med alla delar av användarcykeln i beräkningen, som till exempel tiden då maskinen är avstängd och när den går på tomgång).

Försäkran om överensstämmelse

Gäller endast inom EU

Försäkran om överensstämmelse ingår i bilaga A till denna bruksanvisning.

SÄKERHETSVARNINGAR

Allmänna säkerhetsvarningar för maskiner

⚠ VARNING Läs alla säkerhetsvarningar, instruktioner, illustrationer och specifikationer som medföljer detta elverktyg. Underlåtenhet att följa alla instruktioner nedan kan leda till elstöt, brand och/eller allvarliga personskador.

Spara alla varningar och instruktioner för framtida referens.

Termen "maskin" som anges i varningarna hänvisar till din eldrivna maskin (sladdansluten) eller batteridrivna maskin (sladdlös).

Säkerhetsinstruktioner för batteridrivna ryggburen fläktspruta

⚠ VARNING: Läs igenom alla säkerhetsvarningar och anvisningar. Underlåtenhet att följa varningar och instruktioner kan leda till elstöt, brand och/eller allvarliga personskador.

Spara alla varningar och instruktioner för framtida referens.

Allmänna anvisningar

1. För att säkerställa korrekt och säker drift måste användaren läsa, förstå och följa denna bruksanvisning för att försäkra sig om att de är förtrogna med maskinens hantering. En användare som inte har tillgodogjort sig informationen utgör en fara både för sig själv och andra på grund av felaktig hantering.
2. Det rekommenderas att maskinen endast lånas ut till personer som har bevisad erfarenhet av fläktsprutor.
3. Barn och ungdomar under 18 år får inte tillåtas använda maskinen. Personer över 16 år kan dock använda maskinen i syfte att utbildas och du endast under direkt övervakning av en kvalificerad utbildare.
4. Använd endast växtskyddsmedel som är specifikt godkända för användning med fläktsprutor av tillverkaren och som uppfyller alla tillämpliga säkerhetsföreskrifter, standarder och förordningar.
5. All drifts- och servicepersonal måste utbildas i och vara förtrogna med de korrekta hanteringsprocedurerna för de kemiska produkter som används, såväl som med reglerna för bortskaffande av flytande kemikalier.
6. Minska risken för personskada vid användning av kemiska produkter genom att använda lämpliga skyddskläder vid fyllning, användning och rengöring av fläktsprutan. Följ alltid alla kemikalietillverkarens instruktioner med avseende på korrekt ögon-, hud- och andningsskydd.
7. Vid användning av giftiga kemikalier kan användaren och eventuella åskådare behöva använda ett korrekt anpassat andningsskydd för kemikalien som används. Se etiketten för den kemiska produkten. Inandning av giftiga kemikalier kan orsaka allvarliga eller dödliga personskador.

Avsedd användning av maskinen

1. Maskinen är endast avsedd för sprutning av flytande kemikalier och andra vätskor för att bekämpa skadedjur och ogräs i frukt-, blom- och grönsaksträdgårdar, på träd och buskar och andra växter, såsom kaffe, tobak och bomull. Det är också användbar för underhåll av unga träd för att kontrollera barkborren och andra skadedjur och växtsjukdomar. Använd aldrig maskinen för andra ändamål.

Utbildning

1. Läs anvisningarna noggrant. Var förtrogen med reglagen och korrekt användning av maskinen.
2. Låt aldrig barn eller personer med nedsatt fysisk, sensorisk eller mental förmåga, eller personer som saknar kunskap och erfarenhet av maskinen eller som inte är förtrogna med dessa anvisningar, använda maskinen. Lokala bestämmelser anger eventuellt en åldersgräns för användaren.

3. Använd aldrig maskinen när personer (särskilt barn) eller djur finns i närheten.
4. Glöm inte att användaren är ansvarig för olyckor eller eventuell fara gentemot andra personer och deras egendom.
8. Håll produktens etikett redo att läsa eller för att visa de personer du konsulterar. Rengör omedelbart alla kemikaliespill. Vid oavsiktlig kontakt eller förtäring av kemikalier eller vid kontaminering av kläder, sluta arbeta och konsultera omedelbart kemikalietillverkarens instruktioner. Om du är osäker på vad du ska göra, fråga omedelbart en läkare eller giftkontrollcentral om råd.

Förberedelse

1. Bär alltid lämpliga skor och långbyxor vid arbete med maskinen.
2. Bär inte löst sittande kläder eller smycken som kan sugas in i luftintaget. Håll långt hår borta från luftintagen.
3. Det rekommenderas att bära ansiktsmask för att förhindra dammirritation.
4. Bär alltid halkfria skydds skor när du använder maskinen. Halkfria skyddsstövlar och -skor minskar risken för skada.
5. Bär alltid gummi-/kemikaliebeständiga handskar och gummi-/kemikaliestövlar vid arbete med maskinen.
9. Kassera eventuella rester i enlighet med lagar och regler i din bostadsregion.
10. Förvara kemikalier utom räckhåll för barn, andra obehöriga personer och djur. Förvara kemikalier på en säker och låst plats när de inte används. Följ tillverkarens rekommendationer för korrekt förvaring.

Hantering av kemikalier

1. Vissa kemikalier kan innehålla giftiga och/eller frätande ämnen. Sådana kemikalier kan vara farliga och orsaka allvarliga eller dödliga skador på personer och djur och/eller allvarliga skador på växter och miljö. Undvik direkt kontakt med kemikalier. Följ kemikalietillverkarens instruktioner med avseende på all kontakt med dess produkt.
2. Läs tillverkarens etikett och bruksanvisning varje gång innan du blandar eller använder kemikalien och före förvaring eller bortskaflande. Oaktasam eller olämplig användning kan orsaka allvarliga eller dödliga personskador.
3. Läs noggrant etiketterna på kemikaliebehållare före användning. Kemikalier klassificeras i kategorier av toxicitet. Varje kategori kommer ha unika hanteringsegenskaper. Bekanta dig med egenskaperna för kategorin för kemikalien du använder. Kemikalier får endast användas av personer som är utbildade i deras hantering och lämpliga första hjälpen-åtgärder.
4. Kemikalier kan vara skadliga för människor, djur och miljön om de används på felaktigt sätt. Det är tillrådligt att inte använda vissa kemikalier som är frätande eller giftiga med maskinen.
5. Blanda endast kompatibla bekämpningsmedel. Felaktiga blandningar kan ge upphov till giftiga ångor. Vid hantering och sprutning av kemikalier, se till att du arbetar i enlighet med lokala miljöskyddsregler och riktlinjer. Spruta inte när det blåser. Skydda miljön genom att endast använda den rekommenderade dosen.
6. Undvik att öppna munnen som för att äta, dricka eller röka när du hanterar kemikalier eller när du sprutar. Blås aldrig med munnen genom munstycken, slangar, rör eller någon annan komponent. Hantera alltid kemikalier i ett välventilerat utrymme och bär samtidigt lämpliga skyddskläder och lämplig säkerhetsutrustning..
7. Förvara eller transportera inte kemikalier tillsammans med mat, dryck eller mediciner, och återanvänd aldrig en kemikaliebehållare för andra ändamål. Överför inte flytande kemikalier till andra behållare, särskilt mat- och/eller dryckesbehållare.
8. Förbered kemiska lösningar enligt kemikalietillverkarens instruktioner.
9. Förbered endast en tillräcklig mängd lösning för jobbet så att ingen lösning blir över.
10. Blanda endast kemikalier genom att följa instruktionerna. Felaktiga blandningar kan ge upphov till giftiga eller explosiva ångor.
11. Spruta aldrig outspädda kemikalier.
12. Förbered endast lösningen och fyll behållaren utomhus på en väl ventilerad plats.

Förbereda kemikalier

1. Förbered kemiska lösningar enligt kemikalietillverkarens instruktioner.
2. Förbered endast en tillräcklig mängd lösning för jobbet så att ingen lösning blir över.
3. Blanda endast kemikalier genom att följa instruktionerna. Felaktiga blandningar kan ge upphov till giftiga eller explosiva ångor.
4. Spruta aldrig outspädda kemikalier.
5. Förbered endast lösningen och fyll behållaren utomhus på en väl ventilerad plats.

Förvara kemikalier

1. Förvara inte sprutlösning i behållaren i mer än en dag.
2. Förvara och transportera alltid sprutlösning endast i godkända behållare.
3. Förvara eller transportera aldrig sprutlösningen i behållare avsedda för livsmedel, drycker eller djurfoder.
4. Förvara eller transportera inte sprutlösning med mat, drycker eller djurfoder.
5. Förvara sprutlösning utom räckhåll för barn, andra obehöriga personer och djur.
6. Förvara sprutlösningen på en låst plats skyddad mot obehörig användning.

Bortskaflande av kemikalier

1. Kassera aldrig rester av kemikalier eller förorenade sköjlösningar i vattendrag, dräneringsrör, avlopp, rännor, brunnar eller liknande.
2. Följ alla tillämpliga lagar, regler och förordningar vid kassering av förorenade sköjlösningar.
3. Följ noggrant kemikalietillverkarens försiktighetsanvisningar.

Fylla tanken

1. Se till att tömningsspak och munstycksspaken är stängda.
2. Innan du använder fläktsprutan med kemikalier, fyll tanken med färskvatten för att försäkra dig om att den är korrekt monterad och öva på att spruta. Kontrollera nu även efter läckage. Följ normala driftsprocedurer när du är väl förtrogen med användning av fläktsprutan.
3. Fyll tanken i välventilerade utrymmen eller utomhus.

4. Använd inte brandfarliga ämnen i fläktsprutan, vilka kan orsaka explosion som kan leda till allvarliga eller dödliga personskador.
5. Använd inte frätande material i fläktsprutan, vilka kan leda till skador på maskinen.
6. Använd inte på med vätska vars temperatur överstiger 50 °C (122 °F) för att minska risken för skällning och skador på maskinen.
7. Placera fläktsprutan på en jämn yta för att fylla tanken. För att minska risken för att förorena den omgivande miljön genom att vara noga med att inte överfylla tanken med kemisk lösning.
8. För att minska risken för skador genom att inte fylla tanken medan du bär maskinen på ryggen.
9. Om du fyller lösningsbehållaren med en slang ansluten till en central vattenförsörjning, se till att änden av slangen är ute ur lösningen för att minska risken för tillbakaflöde.
10. Beräkna rätt mängd kemisk lösning så att den förbrukas på en gång, utan att någon extra lösning blir över i tanken.
11. Dra åt tanklocket ordentligt efter fyllning.
12. Kontrollera efter läckage vid påfyllning och under drift. En läcka från tanken eller en lös koppling kan blöta dina kläder och komma i kontakt med huden.
13. Fyll tanken med vätska enligt användarens kroppsstorlek eller styrka.
13. Det rekommenderas att maskinen endast används vid lämpliga tidpunkter – inte tidigt på morgonen eller sent på kvällen då folk kan störas.
14. Stäng omedelbart av maskinen om den träffar ett främmande föremål, eller börjar låta eller vibrera konstigt. Ta ur batterikassetterna från maskinen och kontrollera maskinen efter skador innan du startar om och använder maskinen. Om maskinen är skadad, kontakta ett auktoriserat Makita-servicecenter för reparation.
15. För inte in fingrar eller andra föremål i sugintaget eller fläktsprutans utlopp.
16. Förhindra oavsiktlig start. Försäkra dig om att strömbrytaren står i avstängt läge innan du sätter i batterikassetterna, lyfter upp eller bär maskinen. Att bära maskinen med fingret på avtryckaren, eller strömsätta den när avtryckaren är intryckt, inbjuder till olyckor.
17. Använd inte maskinen i närheten av lättantändliga material.
18. Undvik att långvarigt använda maskinen i en omgivning med låg temperatur.
19. Använd inte maskinen när det finns risk för åska.
20. Var uppmärksam på var du har fötterna när du använder maskinen på lerig mark, i våta sluttningar eller hala ställen.
21. Använd inte maskinen under dåliga väderförhållanden där sikten är begränsad. Att inte följa detta kan leda till fall eller felaktig funktion p.g.a. dålig sikt.

Användning

1. Stäng av maskinen och ta ut batterikassetterna och se till att alla rörliga delar har stannat helt
 - när du lämnar maskinen.
 - innan du tar bort något som fastnat.
 - innan maskinen kontrolleras, rengörs eller något arbete utförs på den.
 - om maskinen börjar vibrera på ett onormalt sätt.
2. Använd endast maskinen i dagsljus eller i god belysning.
3. Sträck dig inte för långt och håll alltid god balans och bra fotfäste.
4. Se alltid till att ha bra fotfäste på sluttningar.
5. Gå, spring aldrig.
6. Håll alla kylluftintag fria från skräp.
7. Spruta aldrig i riktning mot åskådare.
8. Använd maskinen i rekommenderad position och på en stabil yta.
9. Använd inte maskinen på högt belägna ställen.
10. Rikta aldrig munstycket mot någon i omgivningen vid användning av maskinen.
11. Blockera aldrig sugintaget och/eller fläktsprutans utlopp.
 - Var noga med att inte blockera fläktsprutans sugintag eller utlopp med damm eller smuts vid användning i dammiga områden.
 - Använd inga andra munstycken än de som levereras av Makita.
12. Använd inte maskinen i närheten av öppna fönster osv.
22. Sänk inte ned maskinen i en vattenpöl.
23. Lämna inte maskinen obebakad utomhus i regn.
24. Använd inte maskinen i snö.
25. Håll sladden borta från hinder under användning. Om sladden fastnar i hinder kan det orsaka allvarlig skada.
26. Undvik att arbeta i minusgrader eftersom vätskan i tanken kan frysa.

Efter användning

1. Tvätta dig alltid noggrant med tvål och vatten efter sprutning eller hantering av kemikalier. Dusch omedelbart och tvätta alla skyddskläder separat från andra föremål. Följ eventuella ytterligare rekommendationer från kemikalietylverkaren.
2. Töm, skölj och rengör tanken och silen efter varje användning. Detta hjälper till att förhindra att lösningen kristalliserar, vilket senare kan orsaka igensättning och kemisk skada på maskinen. Dessutom kan resterande kemikalier ha oönskade effekter under efterföljande besprutning med en annan typ av kemikalie (t.ex. rester av ogräsmedel kan skada eller döda växter som besprutas med ett bekämpningsmedel).
3. Förvara inte maskinen med sprutlösning i tanken.

Underhåll och förvaring

1. Se till att alla muttrar, bultar och skruvar är åtdragna för att alltid bibehålla maskinen i säkert arbetsskick.
2. Om delarna blir slitna eller skadade, ska de ersättas med delar som tillhandahålls av Makita.
3. Förvara maskinen på en torr plats utom räckhåll för barn.
4. När du stoppar maskinen för inspektion, service, förvaring eller byte av tillbehör, ska du stänga av maskinen och se till att alla rörliga delar stannar helt, och ta bort batterikassetterna. Låt maskinen svalna innan något arbete utförs på maskinen. Underhåll maskinen med omsorg och håll den ren.
5. Låt alltid maskinen svalna innan förvaring.
6. Utsätt inte maskinen för regn. Förvara maskinen inomhus.
7. När du lyfter maskinen, se då till att böja knäna och var noga med att inte skada ryggen.
8. När maskinen tvättas, låt då inte vatten komma in i den elektriska mekanismen som t.ex. batteri, motor och terminaler.
9. När maskinen tas i förvar, undvik då direkt solljus och regn, och förvara den på en plats där det inte blir varmt eller fuktigt.
10. Håll maskinen stadigt när du bär den.
11. När du bär maskinen, var försiktig så att inte sladden fastnar i ett hinder.

Användning och underhåll av batteri

1. Ladda endast med den batteriladdare som angetts av tillverkaren. En laddare som passar en viss typ av batterier kan skapa risk för brand när den används tillsammans med annat batteri.
2. Använd endast maskiner tillsammans med tillhörande batterier. Om andra batterier används kan risken för personskada och brand öka.
3. När batteriet inte används bör det hållas borta från andra metallföremål som till exempel gem, mynt, nycklar, spik, skruv eller andra små metallföremål som kan skapa anslutning från en terminal till en annan. Kortslutning av batteripolerna kan orsaka brännskador eller brand.
4. Under hårda förhållande kan det komma vätska ur batteriet. Undvik kontakt. Spola med vatten om kontakt ändå råkar uppstå. Om vätskan kommer i kontakt med ögonen bör läkare uppsökas. Vätska från batteriet kan orsaka irritation på huden eller ge brännskador.
5. Använd inte ett batteripaket eller maskin som är skadat eller ändrat. Skadade eller ändrade batterier kan uppföra sig opålitligt, vilket kan leda till brand, explosion eller skaderisk.
6. Utsätt inte batteripaket eller maskiner för brand eller höga temperaturer. Exponering för brand eller temperaturer över 130 °C kan leda till explosion.
7. Följ alla laddningsinstruktioner och ladda inte batteripaketet eller maskinen utanför det temperaturintervall som anges i instruktionerna. Felaktig laddning, eller vid temperaturer utanför det angivna intervallet, kan skada batteriet och öka risken för brand.

EI- och batterisäkerhet

1. Släng inte batteriet/batterierna i öppen eld. Cellen kan explodera. Kontrollera de lokala reglerna för att se eventuell särskild avfallshantering.
2. Öppna inte eller förstör batteriet/batterierna. Elektrolyt som kommer ut är frätande och kan ge ögon- eller hudskador. Det kan vara giftigt vid förtäring.
3. Ladda inte batteriet i regn eller i fuktiga eller våta utrymmen.
4. Ladda inte batteriet utomhus.
5. Hantera inte laddaren, däribland laddarens stickpropp, och laddarens kopplingar med våta händer.
6. Byt inte ut batteriet med våta händer.
7. Byt inte ut batteriet i regn.
8. Låt inte batteripolen bli blöt av vätska som t.ex. vatten, och ha inte batteriet i vätska. Batteriet får inte lämnas i regn, och inte heller laddas, användas eller lagras på ett fuktigt eller vått ställe. Om polen blir våt eller vätska kommer in i batteriet, kan det kortsutas och det finns risk för överhettning, brand eller explosion.
9. När batteriet tagits bort från maskinen eller laddaren ska det förvaras på en torr plats.
10. Om batterikassetten blir våt, töm ut vattnet inuti den och torka sedan av den med en torr trasa. Torka batterikassetten helt och hållet på en torr plats före användning.

Service

1. Lämnna maskinen till en auktoriserad verkstad för service och underhåll med originalreservdelar. Detta garanterar fortsatt säker användning av maskinen.
2. Utför aldrig service av skadade batteripaket. Service av skadade batteripaket får endast utföras av tillverkaren eller auktoriserade serviceleverantörer.

SPARA DESSA ANVISNINGAR.

⚠ VARNING: GLÖM INTE att också fortsättningsvis strikt följa säkerhetsanvisningarna för maskinen även efter att du blivit van att använda den.

Vid FELAKTIG HANTERING av maskinen eller om inte säkerhetsanvisningarna i denna bruksanvisning följs kan följden bli allvarliga personskador.

Viktiga säkerhetsanvisningar för batterikassetten

1. Innan batterikassetten används ska alla instruktioner och varningsmärken på (1) batteriladdaren, (2) batteriet och (3) produkten läsas.
2. Montera inte isär eller mixtra med batterikassetten. Det kan leda till brand, överdriven värme eller explosion.
3. Om drifttiden blivit avsevärt kortare ska användningen avbrytas omedelbart. Det kan uppstå överhettning, brännskador och t o m en explosion.

4. Om du får elektrolyt i ögonen ska de sköljas med rent vatten och läkare uppsöks omedelbart. Det finns risk för att synen förloras.
5. Kortslut inte batterikassetten.
 - (1) Rör inte vid polerna med något strömförande material.
 - (2) Undvik att förvara batterikassetten tillsammans med andra metallobjekt som t.ex. spikar, mynt o.s.v.
 - (3) Skydda batteriet mot vatten och regn. En batterikortslutning kan orsaka ett stort strömflöde, överhettning, brand och maskinhaveri.
6. Förvara och använd inte verktyget och batterikassetten på platser där temperaturen kan nå eller överstiga 50 °C.
7. Bränn inte upp batterikassetten även om den är svårt skadad eller helt utsliten.
8. Spika inte i, krossa, kasta, tappa eller slå batterikassetten mot hårda föremål. Dylåka händelser kan leda till brand, överdriven värme eller explosion.
9. Använd inte ett skadat batteri.
10. De medföljande litiumjonbatterierna är föremål för kraven i gällande lagstiftning för farligt gods.

För kommersiella transporter (av t.ex. tredje parter som speditorsfirmor) måste de särskilda transportkrav som anges på emballaget och etiketter iakttagas.

För att förbereda den produkt som ska avsändas krävs att du konsulterar en expert på riskmaterial. Var också uppmärksam på att det i ditt land kan finnas ytterligare föreskrifter att följa.

Tejpa över eller maskera blottade kontakter och packa batteriet på sådant sätt att det inte kan röra sig fritt i förpackningen.
11. När batterikassetten ska kasseras måste den tas bort från maskinen och kasseras på ett säkert sätt. Följ lokala föreskrifter beträffande avfallshandtering av batteriet.
12. Använd endast batterierna med de produkter som specificerats av Makita. Att använda batterierna med ej godkända produkter kan leda till brand, överdriven värme, explosion eller utläckande elektrolyt.
13. Om maskinen inte används under en lång tid måste batteriet tas bort från maskinen.
14. Under och efter användning kan batterikassetten bli het vilket kan orsaka brännskador eller lättare brännskador. Var uppmärksam på hur du hanterar varma batterikassetter.
15. Vidrör inte verktygets kontakter direkt efter användning eftersom de kan bli heta och orsaka brännskador.
16. Låt inte flisor, damm eller smuts fastna i kontaktorna, i hål eller spår i batterikassetten. Det kan leda till att verktyget eller batterikassetten värms upp, fattar eld, går sönder eller inte fungerar som de ska, vilket kan orsaka brännskador eller personskador.
17. Såvida inte verktyget stöder arbeten i närheten av högspänningsledningar får batterikassetten inte användas i närheten av en högspänningsledning. Det kan leda till att verktyget eller batterikassetten går sönder eller inte fungerar korrekt.
18. Förvara batteriet utom räckhåll för barn.

SPARA DESSA ANVISNINGAR.

⚠ FÖRSIKTIGT: Använda endast äkta Makita-batterier. Användning av oäkta Makita-batterier eller batterier som har manipulerats kan leda till person- och utrustningsskador eller till att batteriet fattar eld. Det upphäver också Makitas garanti för verktyget och laddaren.

Tips för att uppnå batteriets maximala livslängd

1. Ladda batterikassetten innan den är helt urladdad. Stanna alltid maskinen och ladda batterikassetten när du märker att maskinen blir svagare.
2. Ladda aldrig en fulladdad batterikasset. Överladdning förkortar batteriets livslängd.
3. Ladda batterikassetten vid en rumstemperatur på 10 °C - 40 °C. Låt en varm batterikasset svalna innan den laddas.
4. När batterikassetten inte används ska den tas bort från verktyget eller laddaren.
5. Ladda batterikassetten om du inte har använt den på länge (mer än sex månader).

MONTERING

⚠ FÖRSIKTIGT: Se alltid till att ta alla batterikassetter har tagits bort innan någon form av arbete utförs på maskinen. Underlåtelse att ta bort alla batterikassetter kan leda till allvarlig personskada på grund av oavsiktlig start.

Montera blåsrör

1. Lossa spännskraven.

► **Fig.2:** 1. Spännskrav
2. Installera manöverhandtaget till svängröret och dra åt spännskraven.

► **Fig.3:** 1. Manöverhandtag 2. Svängrör 3. Spännskrav

OBSERVERA: Var försiktig så att du inte lindrar kabeln till manöverhandtaget när manöverhandtaget sätts fast på svängröret.

3. Lossa skruven på slangklämman och fäst sedan slangklämman till slutmunstycket. Rikta in skärorna på ändmunstycket med utsprången på svängröret, fäst ändmunstycket till svängröret och dra sedan åt skruven på slangklämman.

► **Fig.4:** 1. Ändmunstycke 2. Slangklämman 3. Svängrör 4. Skära 5. Utsprång 6. Skruv

4. Lossa skruven på slangklämman, fäst munstycks-spaken till slangklämman och fäst sedan slangklämman till det flexibla röret. Fäst svängröret till det flexibla röret och dra sedan åt skruven på slangklämman.

► **Fig.5:** 1. Svängrör 2. Munstycksspak
3. Slangklämman 4. Flexibelt rör 5. Skruv

5. Lossa skruven på slangklämman och sätt sedan fast slangklämman på det flexibla röret. Fäst det flexibla röret till vinkelröret och dra åt skruven på slangklämman.

► **Fig.6:** 1. Flexibelt rör 2. Slangklämman 3. Vinkelrör

OBSERVERA: Se till att skruven på slangklämman inte är vänd utåt enligt figuren.

► **Fig.7:** 1. Skruv

6. Kläm fast styrkabeln i kabelhållarna.

► **Fig.8:** 1. Kabelhållare 2. Styrkabel

OBSERVERA: Se till att styrkabeln är ordentligt fastsatt på kabelhållaren.

Justering av bältet och axelbanden

1. Ta på dig maskinen, lås spännet på midjebältet och justera sedan längden på midjebältet.

► **Fig.9:** 1. Spänne

2. Justera axelbandens längd.

► **Fig.10:** 1. Axelband

Justera styrhandtagets läge

Lossa spännskruven. Flytta manöverhandtaget längs svängröret till det bekvämaste läget, dra sedan åt spännskruven.

► **Fig.11:** 1. Manöverhandtag 2. Svängrör
3. Spännskruv

Fästa spridningsskyddet

Du kan sprida dimman genom att fästa spridningsskyddet till ändmunstycket enligt figuren.

► **Fig.12:** 1. Spridningsskydd

Fästa avledaren

Extra tillbehör

Du kan rikta dimman uppåt eller nedåt genom att fästa avledaren på ändmunstycket enligt figuren.

► **Fig.13:** 1. Avledare

FUNKTIONSBESKRIVNING

⚠FÖRSIKTIGT: Se alltid till att maskinen är avstängd och att alla batterikassetter är borttagna innan du justerar maskinen eller kontrollerar dess funktioner.

Montera eller demontera batterikassetten

⚠FÖRSIKTIGT: Stäng alltid av maskinen innan du monterar eller tar bort batterikassetten.

⚠FÖRSIKTIGT: Håll stadigt i maskinen och batterikassetten när du installerar eller tar bort batterikassetten. I annat fall kan det leda till att maskinen och batterikassetten glider ur händerna på dig och blir skadade och orsakar personskada.

⚠FÖRSIKTIGT: Se till att du läser batterikåpan före användning. I annat fall kan lera, smuts eller vatten orsaka skada på produkten eller batterikassetten.

⚠FÖRSIKTIGT: För alltid in batterikassetten helt tills den röda indikatorn inte längre syns. I annat fall kan den plötsligt lossna från maskinen och skada dig eller någon annan.

⚠FÖRSIKTIGT: Montera inte batterikassetten med våld. Om kassetten inte lätt glider på plats är den felaktigt insatt.

⚠FÖRSIKTIGT: Håll stadigt i batterikåpan när du monterar eller tar bort batterikassetten.

För att montera batterikassetten.

1. Dra upp säkerhetsspärren och öppna sedan batterikåpan.

► **Fig.14:** 1. Säkerhetsspärr 2. Batterikåpa

2. Rikta in batterikassetten tunga med öppningen på maskinen och skjut sedan in kassetten tills den låser fast med ett litet klick.

► **Fig.15:** 1. Batterikasset

3. Stäng batterikåpan och tryck på den tills den sitter fast med läsreglaget.

Ta bort batterikassetten:

1. Dra upp säkerhetsspärren och öppna batterikåpan.

2. Dra ur batterikassetten från maskinen samtidigt som du skjuter på knappen på kassetten framsida.

► **Fig.16:** 1. Batterikasset

3. Stäng batterikåpan.

Knapp för batterikontroll

Du kan kontrollera återstående batterikapacitet genom att trycka på knappen för batterikontroll.

► **Fig.17:** 1. Batteriindikator 2. Knapp för batterikontroll

Batteriindikatorstatus			Kvarvarande batterikapacitet
På	Av	Blinkar	
			50 % till 100 %
			20 % till 50 %
			0 % till 20 %

OBS: Indikatorlampan för kvarvarande batterikapacitet är bara som referens. Den faktiska batterikapaciteten kan skilja sig beroende på användningsförhållandena eller omgivningstemperatur.

OBS: När maskinen används tänds inte indikatorlampan även om du trycker på kontrollknappen.

OBS: Lampan släcks automatiskt efter några sekunder.

OBS: Om två batterikassetter installeras används batteriet på den högra sidan först.

OBS: Om två batterikassetter installeras växlar maskinen automatiskt batteri när batteriet som används blir tomt.

Indikerar kvarvarande batterikapacitet

Tryck på kontrollknappen på batterikassetten för att se kvarvarande batterikapacitet. Indikatorlamporna lyser i ett par sekunder.

► **Fig.18:** 1. Indikatorlampor 2. Kontrollknapp

Indikatorlampan			Kvarvarande kapacitet
Upplyst	Av	Blinkar	
			75% till 100%
			50% till 75%
			25% till 50%
			0% till 25%
			Ladda batteriet.
			Batteriet kan ha skadats.

OBS: Beroende på användningsförhållanden och den omgivande temperaturen kan indikationen skilja sig lätt från den faktiska batterikapaciteten.

OBS: Den första (längst till vänster) indikatorlampan kommer att blinka när batteriskyddssystemet fungerar.

Skyddssystem för maskinen/batteriet

Maskinen är utrustad med ett skyddssystem för maskinen/batteriet. Detta system bryter automatiskt strömmen till motorn för att förlänga maskinens och batteriets livslängd. Maskinen stannar automatiskt under användningen om maskinen eller batteriet hamnar i en av följande situationer:

Överbelastningsskydd

När maskinen eller batteriet används på ett sätt som gör att den drar onormalt mycket ström, stannar maskinen automatiskt och lampan för nätspänning blinkar grönt. Om detta sker stänger du av maskinen och upphör med arbetet som gjorde att maskinen överbelastades. Slå sedan på maskinen för att starta igen.

Överhettningsskydd

När maskinen överhettas stoppas maskinen automatiskt och lampan för nätspänning lyser rött. I sådana fall ska du låta maskinen och batteriet svalna innan du slår på maskinen igen.

OBS: Lampan för nätspänning blinkar rött när batteriet är överhettat.

Överurladdningsskydd

När batterikapaciteten inte är tillräcklig stannar maskinen automatiskt och lampan för nätspänning börjar blinka rött. Ta i så fall bort batteriet från maskinen och ladda batteriet eller byt ut batteriet mot ett fulladdat.

Skydd mot andra orsaker

Skyddssystemet är också utvecklat för att hantera andra orsaker som skulle kunna skada maskinen och tillåter maskinen att stanna automatiskt. Ta följande steg för att åtgärda felen när maskinen stannat temporärt eller stannat helt.

1. Stäng av maskinen och starta sedan upp den igen.
2. Laddning av batteriet/batterierna och ersätt dem/ dem med laddade batteri(er).
3. Låt maskinen och batteriet/batterierna svalna.

Om ingen förbättring kan hittas genom att återställa skyddssystemet, kontakta ditt lokala Makita Service Center.

OBSERVERA: Om verktyget stannar av en orsak som inte är angiven ovan, se avsnittet Felsökning.

Strömbrytare

⚠ VARNING: Stäng alltid av strömbrytaren när verktyget inte används.

Tryck på huvudströmbrytaren för att slå på maskinen. Lampan lyser grönt. Stäng av genom att trycka och hålla inne huvudströmbrytaren tills lampan släcks.

► **Fig.19:** 1. Hastighetsindikator 2. Huvudströmbrytare

Hastigheten kan ändras i tre nivåer. Tryck på huvudströmbrytaren för att ändra hastighetsläge. När du ändrar hastighetsläge tänds motsvarande hastighetsindikator.

OBS: Maskinen har en automatisk avstängningsfunktion. För att undvika oavsiktlig start kommer huvudströmbrytaren automatiskt att stängas av om maskinen inte används under en viss tid efter det att huvudströmbrytaren slagits på.

OBS: Om lampan för nätspänning börjar lysa rött eller blinkar i rött eller grönt, se instruktionerna för skyddssystemet för maskinen/batteriet.

Avtryckarens funktion

⚠ VARNING: Innan du monterar batterikassetten i maskinen ska du alltid kontrollera att avtryckaren fungerar och återgår till läget "OFF" när du släpper den.

Starta maskinen genom att trycka in avtryckaren samtidigt som du trycker in aktiveringsspaken. Hastigheten ökar genom att du trycker hårdare på avtryckaren. Släpp avtryckaren för att stoppa.

► **Fig.20:** 1. Avtryckare 2. Aktiveringsspak

Öppna och stänga spakarna

Maskinen är utrustad med tre spakar.

Munstycksspak

Munstycksspaken används för att spruta dimma. Normalt munstycksspaken vara stängd och endast öppnas när du sprutar dimma.

► **Fig.21:** 1. Stängd 2. Öppen

Tömningsspak

Tömningsspaken används för att tappa ur vätskan i tanken. Stäng alltid spaken vid användning av maskinen.

► **Fig.22:** 1. Stängd 2. Öppen

Tankspak

Tankspaken används vid byte av filter. Öppna alltid spaken vid användning av maskinen.

► **Fig.23:** 1. Stängd 2. Öppen

Justeringsvred för matningsmängd

Du kan justera mängden vätska som matas till ändmunstycket. Mata den maximala mängden vätska genom att vrida vredet så att "4" är i linje med det triangulära märket. Mata den minsta mängden vätska genom att vrida vredet så att "1" är i linje med det triangulära märket.

► **Fig.24:** 1. Justeringsvred för matningsmängd
2. Triangulärt märke

Elektronisk funktion

Maskinen är utrustad med en elektronisk funktion för enkel användning.

- Konstant hastighetskontroll
Hastighetskontrollfunktionen ger en konstant rotationshastighet oavsett belastningsförhållanden.
- Funktion för matningsventil
Maskinen är utrustad med en matningsventil. Matarventilen öppnas automatiskt för att mata vätskan i tanken när avtryckaren trycks in, och stängs automatiskt när avtryckaren släpps.

Funktion för att förhindra oavsiktlig omstart

När du slår på maskinen samtidigt som du trycker in aktiveringsspaken och avtryckaren startar inte maskinen och lampan för nätspänning blinkar grönt. Starta maskinen genom att först släppa avtryckaren och sedan slå på maskinen.

ANVÄNDNING

⚠ FÖRSIKTIGT: När du sätter på dig maskinen ska du se till att sätta axelbanden över båda axlarna. Annars kan maskinen falla ned när du sätter på dig eller använder maskinen, och orsaka en personskada.

⚠ FÖRSIKTIGT: När du sätter på dig maskinen ska du se till att du placerar den på ryggen. Annars kan maskinen falla ned under användning och orsaka en personskada.

⚠ FÖRSIKTIGT: Placera inte maskinen på marken när den är påslagen. Sand eller damm kan tränga in genom sugintaget och orsaka funktionsfel eller personsador.

Justera längden på axelbandet och midjebältet innan du använder maskinen.

1. Placera maskinen på en plan och stabil yta.

2. Se till att spakarna är i följande lägen.

- Tömningsspaken är i det stängda läget.

► **Fig.25:** 1. Tömningsspak

- Tankspaken är i det öppna läget.

► **Fig.26:** 1. Tankspak

- Munstycksspaken är i det stängda läget.

► **Fig.27:** 1. Munstycksspak

3. Öppna tanklocket och sätt i silen.

► **Fig.28:** 1. Tanklock 2. Sil

4. Häll i vätska i tanken och dra åt tanklocket.

► **Fig.29**

5. Sätt på dig maskinen och lås spännet på midjebället.

6. Vrid munstycksspaken så att munstycksspaken är i det öppna läget.

► **Fig.30:** 1. Munstycksspak

7. Slå på maskinen och håll ordentligt i manöverhandtaget och utför dimsprutningen.

Efter användning, vrid munstycksspaken så att munstycksspaken är i det stängda läget.

När du sätter ner maskinen ska du låsa upp midjebältets spänne och sedan sätta ner maskinen långsamt.

► **Fig.31:** 1. Spänne

OBS: Du kan röra om vätskan i tanken genom att vrida på silen enligt figuren.

► **Fig.32:** 1. Sil

UNDERHÅLL

⚠FÖRSIKTIGT: Se alltid till att batterikassetterna tas bort från maskinen innan du tar den i förvar, bär den eller försöker utföra kontroll eller underhåll på den.

För att upprätthålla produktens SÄKERHET och TILLFÖRLITLIGHET bör allt underhålls- och justeringsarbete utföras av ett auktoriserat Makita servicecenter och med reservdelar från Makita.

Tömma vätskan

När du tömmer vätskan från tanken, ta bort slangen från huvudenheten och töm sedan vätskan i tanken i behållaren genom att öppna tömningsspaken. När du har tömt vätskan, se till att stänga tömningsspaken och ansluta slangen till huvudenheten.

► **Fig.33:** 1. Tömningsspak 2. Slang

OBS: Töm tanken helt genom att luta huvudenheten något mot slangutloppet.

Rengöring av maskinen

OBSERVERA: Använd inte bensin, förtunningsmedel, alkohol eller liknande. Missfärgning, deformation eller sprickor kan uppstå.

Rengör maskinen genom att torka av damm med en torr trasa, eller en urvriden trasa fuktad med såpvatten.

Ta bort damm eller smuts från sugintaget.

► **Fig.34:** 1. Sugintag

Rengöra filtret

Rengör filtret regelbundet. Följ stegen nedan för att rengöra filtret.

1. Ta bort batterikassetterna och stäng sedan tankspaken.

2. Ta bort filterlocket genom att vrida det moturs och ta sedan bort filtret.

► **Fig.35:** 1. Filterlock 2. Filter

3. Rengör filtret under rinnande vatten.

4. Fäst filtret till huvudenheten och dra sedan åt filterlocket.

5. Öppna tankspaken.

Förvaring

Utför fullständigt underhåll före förvaring av maskinen. Förvara maskinen på en plats utom räckhåll för barn och där den inte är utsatt för fukt, regn eller direkt solljus.

Du kan ansluta rörets band till maskinen enligt bilden för att ställa upp röret.

► **Fig.36:** 1. Band

Rengöra munstycket

Du kan byta standardmunstycket till ULV-munstycket (ultralåg volym). ULV-munstycket kan sprida finare dimma än standardmunstycket. Följ stegen nedan för att byta munstycke.

1. Lossa skruven och ta bort den och ta sedan bort framsidan av ändmunstycket.

► **Fig.37:** 1. Skruv 2. Ändmunstycke

2. Ta bort standardmunstycket genom att vrida munstycket moturs med skiftnyckeln.

► **Fig.38:** 1. Skiftnyckel 2. Standardmunstycke

3. Ta bort O-ringen från standardmunstycket och fäst den till ULV-munstycket.

► **Fig.39:** 1. O-ring 2. Standardmunstycke
3. ULV-munstycke

4. Fäst ULV-munstycket genom att vrida munstycket medurs med skiftnyckeln.

► **Fig.40:** 1. Skiftnyckel 2. ULV-munstycke

OBSERVERA: Dra inte åt munstycket för mycket. Rekommenderat åtdragningsmoment är cirka 1,0 N•m. Om munstycket dras åt för mycket kan monteringsdelen på munstycket skadas.

5. Fäst ändmunstycket och dra åt skruven.

► **Fig.41:** 1. Skruv 2. Ändmunstycke

FELSÖKNING

Innan du ber om reparation ska du först utföra en egen kontroll. Om du hittar ett problem som inte finns förklarat i bruksanvisningen ska du inte försöka att ta isär maskinen. Fråga istället ett auktoriserad servicecenter för Makita, och använd alltid reservdelar från Makita för reparationer.

Feltillstånd	Trolig orsak (felfunktion)	Åtgärd
Motorn går inte.	Batteriet är inte installerat.	Installera batteriet.
	Batteriproblem (underspänning)	Ladda upp batteriet. Om det inte hjälper att ladda batteriet byter du ut det.
	Drivsystelet fungerar inte som det ska.	Lämna in till ditt lokala auktoriserade servicecenter för reparation.
Motorn stannar efter en kort stunds användning.	Batterinivån är låg.	Ladda upp batteriet. Om det inte hjälper att ladda batteriet byter du ut det.
	Överhettning.	Sluta använda maskinen så att den kan få svalna.
Dimman sprutas inte ut.	Tanken är tom.	Fyll tanken med vätska.
	Munstycksspaken eller tankspaken är stängd.	Öppna munstycksspaken och tankspaken.
	Munstycket är igensatt.	Ta bort standardmunstycket eller ULV-munstycket och rengör munstycket med rinnande vatten för att ta bort det igensatta materialet.
	Filtret är igensatt.	Ta bort filtret och rengör sedan filtret med rinnande vatten för att ta bort det igensatta materialet.
Maskinen når inte det maximala varvtalet.	Batteriet är felaktigt isatt.	Installera batteriet enligt beskrivningen i denna bruksanvisning.
	Batterinivån sjunker.	Ladda upp batteriet. Om det inte hjälper att ladda batteriet byter du ut det.
	Drivsystelet fungerar inte som det ska.	Lämna in till ditt lokala auktoriserade servicecenter för reparation.
Onormal vibration: ⇒ Stoppa maskinen omedelbart!	Drivsystelet fungerar inte som det ska.	Lämna in till ditt lokala auktoriserade servicecenter för reparation.
Motorn kan inte stanna: ⇒ Ta omedelbart ur batteriet!	Elektriska eller elektroniska fel.	Ta ur batteriet och lämna in till ditt lokala auktoriserade servicecenter för reparation.

VALFRIA TILLBEHÖR

⚠ FÖRSIKTIGT: Följande tillbehör eller tillsatser rekommenderas för användning med den Makita-produkt som denna bruksanvisning avser. Om andra tillbehör eller tillsatser används kan det uppstå risk för personskador. Använd endast tillbehören eller tillsatserna för de syften de är avsedda för.

Kontakta ditt lokala Makita servicecenter om du behöver ytterligare information om dessa tillbehör.

- Avledare
- Makitas originalbatteri och -laddare

OBS: Några av tillbehören i listan kan vara inkluderade i produktpaketet som standardtillbehör. De kan variera mellan olika länder.

TEKNISKE DATA

Modell:		PM001G
Kapasitet	Luftvolum	7,4–14,3 m ³ /min *1
	Lufthastighet (gjennomsnitt)	28,0–53,0 m/s
	Lufthastighet (maks.)	34,0–64,0 m/s
Tankkapasitet		15 l
Totalt restvolum		50 ml eller mindre
Mål (L × B × H) (med munnstykke)		320 mm × 600 mm × 690 mm
Nominell spenning		DC 36 V - 40 V maks
Nettovekt	*2	11,9 kg
	*3	13,2 - 15,7 kg
Beskyttelsesgrad		IPX4

- På grunn av vårt kontinuerlige forsknings- og utviklingsprogram kan spesifikasjonene som oppgis i dette dokumentet endres uten varsel.
- Spesifikasjonene kan variere fra land til land.

*1: Maksimum luftstrømhastighet er 858 m³/t.

*2: Vekt når tanken er tom, uten batterier, med rør, dyse og seletøy.

*3: Den letteste og tyngste vektkombinasjonen i henhold til EPTA-prosedyre 01/2014. Vekten kan variere avhengig av tilbehøret/tilbehørene, inkludert batteriet/batteriene.

Passende batteri og lader

Batteriinnsats	BL4050F / BL4080F
Lader	DC40RA / DC40RB / DC40RC

- Noen av batteriene og laderne som er opplistet ovenfor er kanskje ikke tilgjengelige, avhengig av hvor du bor.

⚠ ADVARSEL: Bruk kun de batteriene og laderne som er opplistet ovenfor. Bruk av andre batterier og ladere kan føre til personskader og/eller brann.

⚠ ADVARSEL: Ikke bruk strømforsyning med ledning, f.eks. bærbar lader, med denne maskinen.

Spesifikasjoner for sprøyting

Horisontalt sprøyteområde

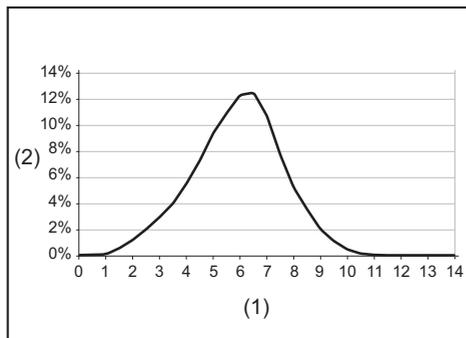

(1) Avstand fra strømningsutløp (m) (2) Prosentandel middel som avsettes på bakken

Dråpestørrelse

Dråpestørrelse med standardmunnstykke

Innstilling på justeringsknott	Dv 0.1	Dv 0.5	Dv 0.9
1	22 µm	57 µm	112 µm
2	37 µm	102 µm	251 µm
3	40 µm	111 µm	267 µm
4	42 µm	115 µm	280 µm

Dråpestørrelse med ULV-munnstykke

Innstilling på justeringsknott	Dv 0.1	Dv 0.5	Dv 0.9
1-4	14 µm	41 µm	85 µm

Utløpsmengde for arbeidsposisjoner

► Fig.1

Utløpsmengde med standardmunnstykke

Innstilling på justeringsknott	Munnstykkevinkel		
	-30°	0°	30°
1	0,23 l/min	0,19 l/min	0,12 l/min
2	1,13 l/min	0,71 l/min	0,34 l/min
3	1,37 l/min	0,95 l/min	0,49 l/min
4	1,55 l/min	1,21 l/min	0,51 l/min

Utløpsmengde med ULV-munnstykke

Innstilling på justeringsknott	Munnstykkevinkel		
	-30°	0°	30°
1-4	0,05 l/min	0,04 l/min	0,03 l/min

MERK: Verdiene i disse sprøytespesifikasjonene kan variere avhengig av arbeidsforholdene eller omgivelsestemperaturen.

Symboler

Nedenfor ser du symbolene som kan brukes for dette utstyret. Forviss deg om at du forstår hva de betyr, før du begynner å bruke maskinen.

	Vær spesielt forsiktig og oppmerksom.
	Les bruksanvisningen.
	Bruk syn- og hørselsvern.
	Bruk åndedrettsvern.
	Må ikke utsettes for fuktighet.
	Bruk robust føttøy med såler som gir godt feste. Vernesko med stålkappe anbefales.
	Bruk vernehansker.
	Bruk vernehansker.
	Hold tilskuere på avstand når du sprøyter.
	Hold hendene unna roterende deler.
	Langt hår kan medføre ulykke.
	Pass på at ingen personer befinner seg i nærheten.
	Vekt når tanken er tom.
	Vekt når tanken er full.



Kun for EU-land

På grunn av forekomst av farlige komponenter i utstyret, kan avfall fra elektrisk og elektronisk utstyr, akkumulatører og batterier ha en negativ innvirkning på miljøet og menneskers helse.

Ikke kast elektriske og elektroniske apparater eller batterier sammen med husholdningsavfall!

I samsvar med det europeiske direktivet om avfall fra elektrisk og elektronisk utstyr og om akkumulatører og batterier samt akkumulatører og batterier som skal kastes, samt deres tilpasning til nasjonal lovgivning, skal brukt elektrisk utstyr samt brukte batterier og akkumulatører samles inn separat og leveres til et eget innsamlingssted for kommunalt avfall, som driver virksomhet i samsvar med miljøvernforordningene.

Dette er angitt av symbolet med den overkryssede avfallsbeholderen som er plassert på utstyret.



Garantert lydeffektivitet i henhold til EU-direktivet om støy fra utstyr til utendørs bruk.



Lydeffektivitet i henhold til Australia NSW støykontrollforskrift

Riktig bruk

Denne maskinen er laget for å sprøyte tåke.

Støy

Typisk A-vektet lydtryknivå er bestemt i henhold til ISO22868:

Lydtryknivå (L_{pA}): 84,5 dB (A)

Lydeffektivitet (L_{WA}): 103,3 dB (A)

Usikkerhet (K): 2,3 dB (A)

MERK: Den/de oppgitte verdien(e) for genererte vibrasjoner har blitt målt i henhold til standard testmetoder, og kan bli brukt til å sammenligne ett verktøy med et annet.

MERK: Den/de angitte verdien(e) for de genererte vibrasjonene kan også brukes til en foreløpig vurdering av eksponeringen.

⚠ ADVARSEL: Bruk hørselsvern.

⚠ ADVARSEL: De genererte vibrasjonene ved faktisk bruk av elektroverktøyet kan avvike fra den/de angitte vibrasjonsverdien(e), avhengig av hvordan verktøyet brukes.

⚠ ADVARSEL: Sørg for å identifisere vernetiltak for å beskytte operatøren, som er basert på et estimat av eksponeringen under de faktiske bruksforholdene (idet det tas hensyn til alle deler av driftssyklusen, dvs. hvor lenge verktøyet er slått av, hvor lenge det går på tomgang og hvor lenge startbryteren faktisk holdes trykket).

Vibrasjoner

Den totale vibrasjonsverdien (triaksial vektorsum) bestemt i henhold ISO22867:

Arbeidsmodus: drift uten belastning

Genererte vibrasjoner (a_h): 2,5 m/s² eller mindre

Usikkerhet (K): 1,5 m/s²

MERK: Den/de oppgitte verdien(e) for totalt genererte vibrasjoner har blitt målt i henhold til standard testmetoder, og kan bli brukt til å sammenligne ett verktøy med et annet.

MERK: Den/de angitte verdien(e) for totalt genererte vibrasjoner kan også brukes til en foreløpig vurdering av eksponeringen.

⚠ADVARSEL: De genererte vibrasjonene ved faktisk bruk av elektroverktøyet kan avvike fra den/de angitte vibrasjonsverdien(e), avhengig av hvordan verktøyet brukes og spesielt i forhold til arbeidsstykket som blir behandlet.

⚠ADVARSEL: Sørg for å identifisere vernetiltak for å beskytte operatøren, som er basert på et estimat av eksponeringen under de faktiske bruksforholdene (idet det tas hensyn til alle deler av driftssyklusen, dvs. hvor lenge verktøyet er slått av, hvor lenge det går på tomgang og hvor lenge startbryteren faktisk holdes trykket).

Samsvarserklæringer

Gjelder kun for land i Europa

Samsvarserklæringerne er lagt til som vedlegg A i denne bruksanvisningen.

SIKKERHETSADVARSEL

Generelle advarsler angående sikkerhet for elektroverktøy

⚠ADVARSEL Les alle sikkerhetsadvarsler, instruksjoner, illustrasjoner og spesifikasjoner som følger med dette elektroverktøyet. Hvis ikke alle instruksjonene nedenfor følges, kan det føre til elektrisk støt, brann og/eller alvorlig personskade.

Oppbevar alle advarsler og instruksjoner for senere bruk.

Uttrykket «elektrisk verktøy» i advarslene refererer både til elektriske verktøy (med ledning) tilkoblet strømmettet, og batteridrevne verktøy (uten ledning).

Sikkerhetsanvisninger for batteridrevet forstøver med ryggsekk tank

⚠ADVARSEL: Les alle sikkerhetsadvarslene og alle instruksjonene. Hvis du ikke følger alle advarslene og instruksjonene som er oppført nedenfor, kan det føre til elektriske støt, brann og/eller alvorlige helseskader.

Oppbevar alle advarsler og instruksjoner for senere bruk.

Generelle anvisninger

1. For å sikre riktig og trygg bruk må brukeren lese, forstå og følge denne bruksanvisningen for å gjøre seg kjent med håndteringen av maskinen. Utilstrekkelige kunnskaper kan føre til at brukeren utsetter seg selv og andre personer for fare ved uforsiktig håndtering.
2. Det anbefales å kun låne bort maskinen til personer som har vist seg å ha erfaring med forstøvere.
3. Barn og unge under 18 år må ikke få lov til å bruke maskinen. Personer over 16 år kan imidlertid bruke maskinen for å bli opplært under direkte oppsyn av en kvalifisert opplæringsleder.
4. Bruk bare plantevernprodukter som er spesifikt godkjent for bruk med forstøvere av produsenten, og som oppfyller alle gjeldende sikkerhetsforskrifter, -standarder og -vedtekter.
5. Alt drifts- og servicepersonell skal være opplært i og fortrolig med riktig håndtering av de kjemiske produktene som brukes, samt med forskriftene for avhending av flytende kjemikalier.
6. For å redusere faren for personskade under bruk av kjemiske produkter, må det benyttes riktig verneutstyr under påfylling, bruk og rengjøring av forstøveren. Følg alltid alle anvisningene fra kjemikalieprodusenten med hensyn til riktig øye-, hud- og åndedrettsvern.
7. Når giftige kjemikalier brukes, må brukeren og eventuelle tilskuere bruke riktig tilpasset respirator for kjemikalienes bruk. Se produktetiketten for kjemikalienes. Innånding av giftige kjemikalier kan føre til alvorlige personskader eller død.

Tiltenkt bruk av maskinen

1. Maskinen er tiltenkt kun for spraying av flytende kjemikalier og andre væsker for å bekjempe skadedyr og ugress i frukt-, blomster- og grønnsakshager, på trær og busker og på andre planter som kaffe, tobakk og bomull. Den er også nyttig for stell av unge trær å kontrollere barkbiller og andre skadedyr og plantesykdommer. Bruk den aldri til noe annet formål.

Opplæring

1. Les nøye gjennom bruksanvisningen. Gjør deg kjent med kontrollene og riktig bruk av maskinen.
2. Du må ikke la maskinen brukes av barn, personer med nedsatte fysiske evner, sanssevner eller mentale evner, personer som mangler erfaring og kunnskap, eller personer som ikke er kjent med disse instruksjonene for bruk av maskinen. Lokale bestemmelser kan omfatte operatørens alder.
3. Aldri bruk maskinen mens det er personer, særlig barn, eller kjæledyr i nærheten.
4. Vær oppmerksom på at operatøren eller brukeren er ansvarlig for ulykker eller farer som berører andre personer eller deres eiendom.

Klargjøring

1. Du må alltid ha på solid fottøy og lange benklær når du bruker maskinen.
2. Ikke bruk løstsittende klær eller smykker som kan bli trukket inn i luftinntaket. Hold langt hår borte fra luftinntakene.
3. Vi anbefaler bruk av ansiktsmaske for å unngå støvrritasjon.
4. Bruk alltid sklisikkert vernefottøy når du bruker maskinen. Sklisikre vernestøvler og -sko med lukket tå reduserer faren for skade.
5. Bruk alltid gummi-/kjemikaliebestandige hansker og gummi-/kjemikaliebestandige støvler når du arbeider med maskinen.

Kjemikaliehåndtering

1. Enkelte kjemikalier kan inneholde giftige og/eller kaustiske stoffer. Slike kjemikalier kan være farlige og føre til alvorlige skader eller død hos personer og dyr og/eller alvorlig skade på planter og miljøet. Unngå direkte kontakt med kjemikalier. Følg kjemikalieproduzentens anvisninger med hensyn til kontakt med produktet.
2. Les alltid produsentens etikett og bruksanvisning før du blander eller bruker kjemikalie, og før oppbevaring eller avhending. Uforsvarlig eller uriktig bruk kan føre til alvorlig personskade eller død.
3. Les etikettene på kjemikaliebeholderne nøye før bruk. Kjemikalier klassifiseres i kategorier etter toksisitetsgrad. Hver kategori har unike håndteringskarakteristikker. Gjør deg kjent med karakteristikkene for kategorien til kjemikalie du bruker. Kjemikalier skal bare brukes av personer som er opplært i håndteringen av dem og i riktige førstehjelpstiltak.
4. Kjemikalier kan være skadelige for personer, dyr og miljøet dersom de brukes feil. Det tilrådes å ikke bruke enkelte kjemikalier som er kaustiske, korroderende eller giftige, med denne maskinen.
5. Bland bare kompatible insektmidler. Feil blandinger kan danne giftige gasser. Når du håndterer og sprayer kjemikalier, må du forvise deg om at du arbeider i samsvar med lokale regler og retningslinjer for miljøvern. Ikke spray når det er vind. For å bidra til å beskytte miljøet må du bare bruke den anbefalte doseringen.
6. Unngå å åpne munnen, som ved å spise, drikke eller røyke når du håndterer kjemikalier eller mens du sprøyter. Blås aldri gjennom munnstykker, rør eller noen annen komponent med munnen. Hånder alltid kjemikalie på et godt ventilert område mens du bruker egnet vernetøy og sikkerhetsutstyr.
7. Ikke oppbevar eller transporter kjemikalier sammen med mat, drikke eller medisiner, og bruk aldri en kjemikaliebeholder på nytt til noe annet formål. Ikke overfør flytende kjemikalier til andre beholdere, spesielt beholdere for mat og/eller drikkevarer.

8. Hold produktetiketten klar for å lese eller vise til personer du konsulterer. Rengjør alt kjemikaliesøl umiddelbart. Hvis det forekommer utilsiktet kontakt eller inntak av kjemikalier eller hvis klærne blir kontaminert, må du avslutte arbeidet og umiddelbart se anvisningene fra kjemikalieproduzentens. Hvis du er i tvil om hva du skal gjøre, må du med en gang spørre en lege eller giftinformasjonen om råd.
9. Avhend eventuelle rester i samsvar med lover og forskrifter for ditt område.
10. Hold kjemikalier utenfor rekkevidden til barn, andre uautoriserte personer og dyr. Når de ikke er i bruk, skal kjemikalier oppbevares på et trygt og låst sted. Følg produsentens anbefalinger for riktig oppbevaring.

Klargjøre kjemikalier

1. Klargjør kjemiske løsninger ifølge anvisningene fra kjemikalieproduzentens.
2. Klargjør kun løsning som er tilstrekkelig for jobben, slik at det ikke blir igjen noen rester.
3. Bland kjemikalier kun ifølge anvisningene. Feil blandinger kan danne giftige gasser eller eksplosive blandinger.
4. Sprøyt aldri med uforynnede kjemikalier.
5. Klargjør kun løsningen og fyll på beholderen utendørs på et godt ventilert sted.

Oppbevare kjemikalier

1. Ikke oppbevar sprayløsning i beholderen i mer enn én dag.
2. Alltid oppbevar og transporter sprayløsning i godkjente beholdere.
3. Aldri oppbevar og transporter sprayløsning i beholdere som er beregnet på mat, drikke eller dyrefôr.
4. Ikke oppbevar eller transporter sprayløsning sammen med mat, drikke eller dyrefôr.
5. Hold sprayløsning utenfor rekkevidden til barn, andre uautoriserte personer og dyr.
6. Oppbevar sprayløsningen på et låst sted som er sikret mot uautorisert bruk.

Avhende kjemikalier

1. Aldri avhend kjemikalierester eller kontaminerte skylleløsninger i vannveier, avløp, kloakk, rennesteiner, kummer eller lignende.
2. Når du avhender kontaminert skylling, må du overholde alle relevante lover, forskrifter og vedtekter.
3. Følg forholdsreglene fra kjemikalieproduzentens nøye.

Fylle tanken

1. Påse at tapphendelen og munnstykkehendelen er lukket.
2. Før du bruker forstøveren med kjemikalier, må du fylle tanken med ferskvann for å forvise deg om at du har montert den riktig, og øv på å sprøyte. Kontroller også om det finnes lekkasjer. Når du har gjort deg godt kjent med bruken av forstøveren, følger du normale driftsprosedyrer.
3. Fyll tanken i et godt ventilert område eller utendørs.

4. Ikke bruk antennbare stoffer i forstøveren. Dette kan forårsake eksplosjon som fører til alvorlig personskade eller død.
5. Ikke bruk kaustiske eller korroderende materialer i forstøveren, noe som kan føre til skade på maskinen.
6. Ikke bruk væsker med temperaturer som overstiger 50 °C (122 °F), for å redusere faren for brannskade og skade på maskinen.
7. For å fylle tanken setter du forstøveren på et jevnt underlag. For å redusere faren for å forurense miljøet rundt må du være forsiktig så du ikke overfyller tanken med kjemikalieløsning.
8. For å redusere faren for personskade må du ikke fylle tanken mens du har maskinen på ryggen.
9. Hvis du fyller løsningsbeholderen med en slange som er tilkoblet en sentral vannforsyning, må du forvise deg om at enden på slangen er ute av løsningen for å redusere faren for tilbakestrømning.
10. Beregn riktig mengde kjemikalieløsning slik at alt brukes opp på én gang, uten at det er igjen noe ekstra løsning i tanken.
11. Stram tankhetten godt etter påfylling.
12. Se etter lekkasje ved etterfylling og under bruk. En lekkasje fra tanken eller en løs tilkobling kan trenge gjennom klærne dine og komme i berøring med huden.
13. Fyll tanken med væske i henhold til brukerens kroppsstørrelse eller styrke.
13. Maskinen skal kun brukes på rimelige tider av døgnet for å unngå å forstyrre naboene – ikke tidlig om morgenen eller sent på kvelden.
14. Hvis maskinen treffer fremmedlegemer eller begynner å lage uvanlig støy eller vibrasjoner, må du straks slå av maskinen slik at den stopper. Ta batteriene ut av maskinen, og inspiser den med tanke på skade før du starter maskinen og begynner å bruke den igjen. Hvis maskinen er skadet, be et autorisert Makita-servicecenter om reparasjon.
15. Ikke stikk fingre eller andre gjenstander inn i sugeinngangen eller forstøverutløpet.
16. Unngå utilsiktet start. Pass på at bryteren er i av-stillingen før du setter i batterier, løfter opp maskinen eller bærer den. Hvis du bærer maskinen med fingeren på bryteren eller kobler strøm til maskinen med bryteren i på-stillingen, kan det lett oppstå ulykker.
17. Ikke bruk maskinen nær brennbare materialer.
18. Unngå å bruke maskinen over lengre tid ved lave temperaturer.
19. Ikke bruk maskinen når det er fare for lyn.
20. Når du bruker maskinen på gjørmete underlag, i våte bakker eller på glatte steder, må du passe på at du ikke mister fotfestet.
21. Ikke bruk maskinen i dårlig vær med begrenset sikt. Det kan føre til feil bruk eller at du faller på grunn av dårlig sikt.
22. Ikke senk maskinen ned i en vannpytt.
23. Ikke etterlat maskinen uten tilsyn utendørs når det regner.
24. Ikke bruk maskinen i snøen.
25. Under arbeidet må kablen holdes unna hindringer. En ledning som sitter fast i en hindring kan forårsake til alvorlig personskade.
26. Unngå å arbeide i kuldegrader, da væsken i tanken kan fryse.

Bruk

1. Slå av maskinen og ta ut batteriene, og kontroller at alle bevegelige deler har stoppet helt
 - når du forlater maskinen.
 - før du fjerner blokkeringer.
 - før du kontrollerer, rengjør eller arbeider på maskinen.
 - hvis maskinen begynner å vibrere unormalt.
2. Bruk maskinen bare i dagslys eller under god kunstig belysning.
3. Ikke strekk deg for langt, og hold balansen og fotfestet til enhver tid.
4. Pass på at du har godt fotfeste i skråninger.
5. Gå, aldri løp.
6. Hold alle kjøleluftinntak frie for avfall.
7. Sprøyt aldri i retning av personer i nærheten.
8. Bruk maskinen i en anbefalt stilling og på fast underlag.
9. Ikke bruk maskinen på høye steder.
10. Pek aldri med munnstykket mot personer i nærheten mens maskinen er i bruk.
11. Ikke blokker sugeinngangen og/eller forstøverutløpet.
 - Pass på at du ikke blokkerer sugeinngangen eller forstøverutløpet med støv eller skitt når du arbeider på støvete steder.
 - Ikke bruk andre munnstykker enn munnstykkene som er levert av Makita.
12. Ikke bruk maskinen nær et åpent vindu e.l.
13. Vedlikehold og oppbevaring
 1. Hold alle mutre, bolter og skruer strammet for å sikre at maskinen er i sikker driftsmessig stand.
 2. Hvis deler er utslitt eller skadet, skal de erstattes med deler levert av Makita.
 3. Oppbevar maskinen på et tørt sted som er utilgjengelig for barn.

4. Når du stopper maskinen for inspeksjon, service, oppbevaring eller bytte av tilbehør, slår du av maskinen og kontrollerer at alle bevegelige deler stanser helt opp. Deretter tar du ut batteriene. La maskinen kjøle seg av før du utfører arbeid på den. Vedlikehold maskinen nøye, og hold den ren.
5. Maskinen må alltid få kjøle seg av før den settes til oppbevaring.
6. Ikke utsett maskinen for regn. Oppbevar maskinen innendørs.
7. Når du løfter maskinen, må du passe på å bøye knærne og være forsiktig så du unngår å skade ryggen.
8. Når du vasker maskinen, må du ikke la det komme vann inn i de elektriske mekanismene, som batteri, motor og terminaler.
9. Ved oppbevaring av maskinen skal du unngå direkte sollys og regn, og den skal oppbevares på et sted som ikke blir varmt eller fuktig.
10. Når du bærer maskinen, må du passe på å ha godt tak i den.
11. Når du bærer maskinen, må du være forsiktig så ikke ledningen hektes i hindringer.

Bruk og vedlikehold av batteridrevne maskiner

1. **Batteriet må kun lades opp igjen med en lader spesifisert av produsenten.** En lader som passer til én batteritype, kan være brannfarlig når den brukes med en annen batteritype.
2. **Bruk elektroverktøy kun med spesifikt angitte batterier.** Hvis det brukes et hvilket som helst annet batteri, kan dette utgjøre en fare for helse-skader og brann.
3. **Når batteriet ikke er i bruk, må du holde verktøyet unna metallgjenstander som f.eks. binders, mynter, nøkler, spiker, skruer og andre små metallgjenstander som kan skape forbindelse mellom de to polene.** Hvis batteripolene kortsluttes, kan du få brannskader, eller det kan begynne å brenne.
4. **Hvis batteriet utsettes for hardhendt bruk, kan det lekke væske fra batteriet. Unngå kontakt med væsken.** Hvis du kommer i kontakt med batterivæsken, må du skylle med vann. Hvis du får batterivæske i øynene, må du i tillegg oppsøke lege. Væske som kommer ut av batteriet, kan forårsake irritasjon eller forbrenninger.
5. **Ikke bruk et batteri eller verktøy som er skadet eller endret på.** Batterier som er skadet eller endret på kan oppføre seg upålitelig og medføre brann, eksplosjon eller fare for personskader.
6. **Et batteri eller verktøy må ikke utsettes for brann eller for høy temperatur.** Brann eller en temperatur over 130 °C kan forårsake eksplosjon.
7. **Følg alle ladeinstruksjoner, og ikke lad batteriet eller verktøyet utenfor temperaturområdet som er angitt i instruksjonene.** Feil lading eller ved temperaturer utenfor det angitte området, kan skadet batteriet og øke faren for brann.

Elektrisk sikkerhet og batterisikkerhet

1. **Ikke kast batteriet (batteriene) på åpen ild.** Cellen kan eksplodere. Batterier skal leveres til en forhandler av elektroutstyr eller til et kommunalt avfallsmottak.

2. **Ikke åpne eller ødelegg batteriet (batteriene).** Elektrolytt som lekker ut er korroderende, og kan forårsake skader på øyne og hud. Den kan være giftig hvis den svelges.
3. **Ikke skift batteri når det regner, eller i fuktige omgivelser.**
4. **Ikke lad batteriet utendørs.**
5. **Ikke håndter laderen, inkludert laderstøpset og laderterminalene, med våte hender.**
6. **Ikke skift ut batteriet med våte hender.**
7. **Ikke skift ut batteriet når det regner.**
8. **Ikke la batteriklemmen komme i kontakt med væske som f.eks. vann, og batteriet må heller ikke senkes ned i vann.** Ikke la batteriet stå ute i regnet, og du må heller ikke lade, bruke eller oppbevare batteriet på et fuktig eller vått sted. Hvis klemmen blir våt, eller hvis væske trenger inn i batteriet, kan batteriet kortslutte, og det er fare for overoppheting, brann eller eksplosjon.
9. **Når du har tatt batteriet ut av maskinen eller laderen, må du sørge for å oppbevare det på et tørt sted.**
10. **Hvis batteriinnsetsen blir våt, tøm ut vannet på innsiden og tørk av med en tørr klut. Tørk batteriinnsetsen helt på et tørt sted før bruk.**

Service

1. **La en kvalifisert reparatør utføre service på det elektriske verktøyet ditt, og se til at vedkommende kun bruker originale reservedeler.** Dette vil opprettholde sikkerheten til det elektriske verktøyet.
2. **Aldri foreta service på skadde batterier.** Service på batterier skal kun utføres av produsenten eller godkjente serviceleverandører.

TA VARE PÅ DISSE INSTRUKSENE.

⚠ ADVARSEL: IKKE LA hensynet til hva som er "behagelig" eller det faktum at du kjenner produktet godt (etter mange gangers bruk) gjøre deg mindre oppmerksom på sikkerhetsreglene for bruken av det aktuelle produktet.

Ved MISBRUK eller hvis ikke sikkerhetsreglene i denne bruksanvisningen følges, kan det oppstå alvorlig personskade.

Viktige sikkerhetsanvisninger for batteriinnsetts

1. **Før du begynner å bruke batteriet, må du lese alle anvisninger og forsiktighetsregler på (1) batteriladeren, (2) batteriet og (3) det produktet batteriet skal brukes i.**
2. **Ikke demonter eller tukle batteriet.** Det kan føre til brann, overoppheting eller eksplosjon.
3. **Hvis driftstiden er blitt vesentlig kortere, må du omgående slutte å bruke maskinen.** Hvis ikke kan resultatet bli overoppheting, mulige forbrenninger eller til og med en eksplosjon.
4. **Hvis du får elektrolytt i øynene, må du skylle dem med store mengder rennende vann og oppsøke lege med én gang.** Denne typen uhell kan føre til varig blindhet.

5. **Ikke kortslutt batteriet:**
 - (1) De kan være ekstremt varme og du kan brenne deg.
 - (2) Ikke lagre batteriet i samme beholder som andre metallgjenstander, som for eksempel spiker, mynter osv.
 - (3) Ikke la batteriet komme i kontakt med vann eller regn.

En kortslutning av batteriet kan føre til et kraftig strømstøt, overoppvarming, mulige forbrenninger og til og med til at batteriet går i stykker.

6. Ikke oppbevar og bruk verktøyet og batteriet på steder hvor temperaturen kan komme opp i eller overskride 50 °C.
7. Ikke sett fyr på batteriet, ikke engang om det er sterkt skadet eller helt utslitt. Batteriet kan eksplodere hvis det begynner å brenne.
8. Du må ikke spikre, skjære, klemme, kaste eller miste batteriet, og heller ikke slå en hard gjenstand mot batteriet. En slik oppførsel kan føre til brann, overoppheting eller eksplosjon.
9. Ikke bruk batterier som er skadet.
10. **Lithium-ion-batteriene som medfølger er gjenstand for krav om spesialavfall.**
For kommersiell transport, f.eks av tredjeparter eller speditorer, må spesielle krav om pakking og merking følges.
Før varen blir sendt, må du forhøre deg med en ekspert på farlig materiale. Ta også hensyn til muligheten for mer detaljerte nasjonale bestemmelser. Bruk teip eller maskeringsteip for å skjule åpne kontakter og pakk inn batteriet på en slik måte at den ikke kan bevege seg rundt i emballasjen.
11. Når du kasserer batteriinnsetsen, må du ta den ut av verktøyet og avhende den på et sikkert sted. Følg lokale bestemmelser for avhending av batterier.
12. **Bruk batteriene kun med produkter spesifisert av Makita.** Montere batteriene i produkter som ikke er konforme kan føre til brann, overheting eller elektrolyttlekkasje.
13. Hvis verktøyet ikke skal brukes over en lengre periode, må batteriet tas ut av verktøyet. Under og etter bruk kan batteriet bli varmt og før til brannskader. Vær forsiktig med håndteringen av varme batterier.
15. Ikke berører terminalen på verktøyet rett etter bruk, da den kan bli varm og forårsake brannskader.
16. Ikke la spon, støv eller jord sette seg fast i terminalene, hullene og sporene i batteriet. Det kan føre til at batteriet eller verktøyet blir overopphetet, begynner å brenne, sprekker eller ikke fungerer som det skal, og forårsake brannskader eller personskaade.
17. Med mindre verktøyet støtter bruk nær en høyspent strømlinje, skal ikke batteriet brukes nær en høyspent strømlinje. Det kan føre til en funksjonsfeil eller at verktøyet eller batteriet slutter å fungere.
18. Oppbevar batteriet utilgjengelig for barn.

TA VARE PÅ DISSE INSTRUKSENE.

⚠FORSIKTIG: Bruk kun originale Makita-batterier. Bruk av batterier som har endret seg, eller som ikke er originale Makita-batterier, kan føre til at batteriet sprekker og forårsaker brann, personskaade og andre skader. Det vil også ugyldiggjøre garantien for Makita-verktøyet og -laderen.

Tips for å opprettholde maksimal batterilevetid

1. Lad batteriinnsetsen før den er helt utladet. Stopp alltid driften av verktøyet og lad batteriinnsetsen når du merker at effekten reduseres.
2. Lad aldri en batteriinnsets som er fulladet. Overopplading forkorter batteriets levetid.
3. Lad batteriet i romtemperatur ved 10 °C - 40 °C. Et varmt batteri må kjøles ned før lading.
4. Når batteriet ikke er bruk, skal det tas ut av verktøyet eller laderen.
5. Lad batteriet hvis det ikke har vært brukt på en lang stund (over seks måneder).

MONTERING

⚠FORSIKTIG: Påse alltid at batteriene er fjernet før det utføres arbeid på maskinen. Hvis ikke batteriene fjernes, kan det føre til alvorlig personskaade ved utilsiktet oppstart.

Montere blåserør

1. Løsne klemskruen.
▶ **Fig.2:** 1. Klemmeskrue
2. Monter styrehåndtaket på svingrøret og stram klemskruen.
▶ **Fig.3:** 1. Styrehåndtak 2. Svingrør 3. Klemmeskrue

OBS: Vær forsiktig så du ikke vrir kabelaen til styrehåndtaket når du fester styrehåndtaket på svingrøret.

3. Løsne skruen på slangeklemmen, og fest deretter slangeklemmen på endemunnstykket. Rett inn sporene på endemunnstykket med fremspringene på svingrøret, og fest deretter endemunnstykket på svingrøret og stram skruen på slangeklemmen.
▶ **Fig.4:** 1. Endemunnstykke 2. Slangeklemme 3. Svingrør 4. Spor 5. Fremspring 6. Skruer
4. Løsne skruen på slangeklemmen, og fest deretter munnstykkehendelen på slangeklemmen og fest slangeklemmen på det fleksible røret. Fest svingrøret på det fleksible røret, og stram deretter skruen på slangeklemmen.
▶ **Fig.5:** 1. Svingrør 2. Munnstykkehendel 3. Slangeklemme 4. Bøyleg rør 5. Skruer

5. Løsne skruen på slangeklemmen, og fest deretter slangeklemmen på det fleksible røret. Fest det fleksible røret på albuen, og stram skruen på slangeklemmen.

► **Fig.6:** 1. Fleksibelt rør 2. Slangeklemme 3. Albue

OBS: Påse at skruen på slangeklemmen ikke vender utover som vist i figuren.

► **Fig.7:** 1. Skruer

6. Klem styrekabelen på kabelfestene.

► **Fig.8:** 1. Kabelholder 2. Kontrollkabel

OBS: Påse at styrekabelen er godt festet til kabelholderen.

Justere beltet og skuldarselen

1. Ta på deg maskinen, lås spennen på magebeltet, og juster så lengden på magebeltet.

► **Fig.9:** 1. Spenne

2. Juster lengden på skuldarselen.

► **Fig.10:** 1. Skuldersele

Juster kontrollspakens posisjon

Løsne klemmskruen. Flytt styrehåndtaket langs svingrøret til den mest bekvemmelige posisjonen, og stram så klemmskruen.

► **Fig.11:** 1. Styrehåndtak 2. Svingrør
3. Klemmeskrue

Feste spredningsdekselet

Du kan spre tåken ved å feste spredningsdekselet på endemunnstykket som vist i figuren.

► **Fig.12:** 1. Spredningsdeksel

Feste deflektoren

Valgfritt tilbehør

Du kan sprøyte tåken oppover eller nedover ved å feste deflektoren på endemunnstykket som vist i figuren.

► **Fig.13:** 1. Deflektor

FUNKSJONS BESKRIVELSE

⚠FORSIKTIG: Kontroller at maskinen er slått av og at batteriene er tatt ut før du justerer eller kontrollerer maskinens funksjoner.

Sette inn eller ta ut batteri

⚠FORSIKTIG: Slå alltid av maskinen før du setter inn eller fjerner batteriet.

⚠FORSIKTIG: Hold maskinen og batteriet i et fast grep når du monterer eller fjerner batteriet. Hvis du ikke maskinen verktøyet og batteriet godt fast, kan du miste grepet, og dette kan føre til skader på maskinen og batteriet samt personskaade.

⚠FORSIKTIG: Sørg for at du lukker batterilokket før bruk. Ellers kan søle, skitt eller vann påføre skader på produktet eller batteripatronen.

⚠FORSIKTIG: Batteriet må alltid settes helt inn, så langt at den røde indikatoren ikke lenger er synlig. Hvis dette ikke gjøres, kan batteriet falle ut av maskinen og skade deg eller andre som oppholder seg i nærheten.

⚠FORSIKTIG: Ikke bruk makt når du setter i batteriet. Hvis batteriet ikke glir lett inn, er det fordi det ikke settes inn på riktig måte.

⚠FORSIKTIG: Hold batteridekselet i et fast grep når du setter i eller tar ut batteriet.

Installering av batteriet;

1. Trekk låsehendelen oppover, og åpne batteridekselet.

► **Fig.14:** 1. Låsehendel 2. Batterideksel

2. Rett inn batterituppen med sporet på maskinen, og skyv inn batteriet til det låses på plass med et lite klikk.

► **Fig.15:** 1. Batteriinnsetts

3. Lukk batteridekselet og trykk på det inntil det låses sammen med låsespaken.

Ta ut batteriet;

1. Dra opp låsehendelen, og åpne batteridekselet.

2. Trekk batteriet ut av maskinen mens du skyver på knappen foran på batteriet og trekker det ut.

► **Fig.16:** 1. Batteriinnsetts

3. Lukk batteridekselet.

Batterikontrollknapp

Du kan kontrollere gjenværende batterikapasitet ved å trykke på batterikontrollknappen.

► **Fig.17:** 1. Batteriindikator 2. Batterikontrollknapp

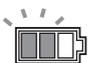
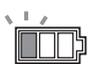
Batteriindikatorstatus			Gjenværende batterikapasitet
På	Av	Blinker	
			
			
			
			0 % til 20 %

MERK: Indikatorlampen for gjenværende batterikapasitet gjelder bare som referanse. Den faktiske batterikapasiteten kan variere avhengig av bruksforholdene eller omgivelsestemperaturen.

MERK: Indikatorlampen lyser ikke mens maskinen er i bruk, selv om du trykker på kontrollknappen.

MERK: Lampen slukkes automatisk etter noen sekunder.

MERK: Hvis det er montert to batterier, brukes batteriet som er montert på høyre side først.

MERK: Hvis det er montert to batterier, bytter maskinen batteri automatisk når batteriet som brukes går tomt for batteristrøm.

Indikere gjenværende batterikapasitet

Trykk på sjekk-knappen på batteriet for vise gjenværende batterikapasitet. Indikatorlampene lyser i et par sekunder.

► **Fig.18:** 1. Indikatorlamper 2. Kontrollknapp

Indikatorlamper			Gjenværende batterinivå
Tent	Av	Blinker	
			
			
			
			0 % til 25 %
			Lad batteriet.
			Batteriet kan ha en feil.

MERK: Det angitte nivået kan avvike noe fra den faktiske kapasiteten alt etter bruksforholdene og den omgivende temperaturen.

MERK: Den første (helt til venstre) indikatorlampen vil blinke når batterivernsystemet fungerer.

Vernesystem for maskin/batteri

Maskinen er utstyrt med et vernesystem for maskin/batteri. Dette systemet slår automatisk av strømmen til motoren for å forlenge maskinens og batteriets levetid. Maskinen stopper automatisk under drift hvis maskinen eller batteriet utsettes for en av følgende tilstander:

Overlastsikring

Når maskinen eller batteriet brukes på en måte som gjør at de bruker unormalt mye strøm, stopper maskinen automatisk og strømlampen blinker grønt. I denne situasjonen må du slå av maskinen og stånse bruken som forårsaket at maskinen ble overbelastet. Slå deretter maskinen på for å starte den igjen.

Overopphetingsvern

Når maskinen blir overopphetet, stopper maskinen automatisk og strømlampen lyser rødt. I dette tilfellet lar du maskinen og batteriet avkjøles før du starter maskinen på nytt.

MERK: Strømlampen blinker rødt når batteriet er overopphetet.

Overutladingsvern

Når ikke batterikapasiteten er tilstrekkelig, stopper maskinen automatisk og strømlampen blinker rødt. I dette tilfellet tar du batteriet ut av maskinen og lader batteriet, eller skifter ut batteriet med et fulladet batteri.

Vern mot andre årsaker

Vernesystemet er også laget for beskyttelse av andre grunner som kan skade maskinen og gjøre at den stanser automatisk. Ta alle følgende forholdsreglene for å fjerne årsakene til at maskinen har stanset midlertidig mens den er i drift.

1. Skru av maskinen, og så skru du den på igjen for å starte på nytt.
2. Lad opp batteriet/batteriene eller skift det/dem ut med oppladde batteri(er).
3. La maskinen og batteriet/batteriene kjøle seg ned.

Hvis det ikke blir noen forbedring ved at vernesystemet gjenopprettes, ta kontakt med det lokale Makita-servicesenteret.

OBS: Hvis verktøyet stopper av en årsak som ikke er beskrevet ovenfor, kan du se under avsnittet for feilsøking.

Strømbryter

⚠ ADVARSEL: Pass på å slå av strømbryteren når den ikke er i bruk.

Slå på maskinen ved å trykke på strømbryteren. Lampen lyser grønt. For å slå av, trykker og holder du inne strømbryteren til lampen slukkes.

► **Fig.19:** 1. Hastighetsindikator 2. Strømbryter

Hastigheten kan endres i tre trinn. For å endre hastighetsmodus trykker du på strømbryteren. Når du endrer hastighetsmodus, lyser de korresponderende hastighetsindikatorene.

MERK: Maskinen bruker automatisk utkobling. For å unngå utilsikket oppstart, vil strømbryteren slås av automatisk når maskinen ikke er i bruk i løpet av en viss tidsperiode etter at strømbryteren er slått på.

MERK: Hvis strømlampen lyser rødt eller blinker rødt eller grønt, må du se instruksjonene for verne-systemet for maskin/batteri.

Bryterfunksjon

⚠ ADVARSEL: Før du setter batteriet inn i maskinen, må du alltid kontrollere om startbryteren aktiverer maskinen på riktig måte og går tilbake til "AV"-stilling når den slippes.

Du starter maskinen ved å trekke i startbryteren mens du trekker i aktiveringshendelen. Hastigheten økes når du trykker hardere på startbryteren. Slipp startbryteren for å stoppe.

► **Fig.20:** 1. Startbryter 2. Aktiveringshendel

Åpne og lukke hendlene

Maskinen er utstyrt med tre hendler.

Munnstykkehendel

Munnstykkehendelen brukes til å sprøyte tåke. Normalt lukkes munnstykkehendelen, og åpnes bare når det sprøytes tåke.

► **Fig.21:** 1. Lukket 2. Åpen

Tapphendel

Tapphendelen brukes til å tappe væske fra tanken. Hendelen skal alltid lukkes når maskinen brukes.

► **Fig.22:** 1. Lukket 2. Åpen

Tankhendel

Tankhendelen brukes når filteret byttes ut. Hendelen skal alltid åpnes når maskinen brukes.

► **Fig.23:** 1. Lukket 2. Åpen

Justeringsknott for matemengde

Du kan justere hvor mye væske som mates til endemunnstykket. For å mate maksimum væske, dreier du knotten slik at "4" er på linje med trekantmerket. For å mate minimum væske, dreier du knotten slik at "1" er på linje med trekantmerket.

► **Fig.24:** 1. Justeringsknott for matemengde
2. Trekantmerke

Elektronisk funksjon

Maskinen er utstyrt med den elektroniske funksjonen for å gjøre den enklere å bruke.

- Konstant hastighetskontroll
Hastighetskontrollfunksjonen sørger for konstant rotasjons-hastighet uavhengig av belastningsforhold.
- Mateventilfunksjon
Maskinen er utstyrt med mateventil. Mateventilen åpnes automatisk for å mate væsken i tanken når startbryteren trykkes, og den lukkes automatisk når startbryteren slippes.

Funksjon som forhindrer utilsikket start

Når du slår på maskinen mens du trekker i aktiveringshendelen og startbryteren, starter ikke maskinen og strømlampen blinker grønt. Hvis du skal starte maskinen, må du først slippe startbryteren og deretter slå på maskinen.

BRUK

⚠ FORSIKTIG: Når du setter på deg maskinen, må du ha skuldere på begge skuldrene. Ellers kan maskinen falle når du setter på deg eller bruker maskinen, og føre til personskade.

⚠ FORSIKTIG: Når du setter på deg maskinen, må du passe på at du har maskinen på ryggen. Ellers kan maskinen falle under bruk og føre til personskader.

⚠ FORSIKTIG: Ikke plasser maskinen på bakken mens den er i gang. Sand eller støv kan komme inn gjennom sugeinngangen og forårsake en funksjonsfeil eller personskade.

Før du bruker maskinen må du justere lengden på skuldere og magebeltet.

1. Sett maskinen på et flatt og stabilt underlag.
2. Påse at hendlene er i følgende stilling.

• Tapphendelen er i lukket stilling.

► **Fig.25:** 1. Tapphendel

• Tankhendelen er i åpen stilling.

► **Fig.26:** 1. Tankhendel

• Munnstykkehendelen er i lukket stilling.

► **Fig.27:** 1. Munnstykkehendel

3. Åpne tankhetten og still inn silen.

► **Fig.28:** 1. Tanklokk 2. Sil

4. Fyll væske i tanken, og stram deretter til tanklokket.

► **Fig.29**

5. Ta på deg maskinen og lås spennen på magebeltet.

6. Drei munnstykkehendelen slik at den er i åpen stilling.

► **Fig.30:** 1. Munnstykkehendel

7. Slå på maskinen, ta godt tak i styrehåndtaket og utfør tåkesprøytingen.

Etter bruk, drei munnstykkehendelen slik at den er i lukket stilling.

Når du setter ned maskinen, låser du opp spennen på magebeltet, og deretter setter du maskinen sakte ned.

► **Fig.31:** 1. Spenne

MERK: Du kan røre rundt i væsken i tanken ved å dreie silen som vist i figuren.

► **Fig.32:** 1. Sil

VEDLIKEHOLD

⚠FORSIKTIG: Sørg alltid for at alle batterier er tatt ut av gressklipperen før oppbevaring eller bæring av maskinen, eller forsøk på inspeksjon eller vedlikehold.

For å opprettholde produktets SIKKERHET og PÅLITELIGHET, må reparasjoner, vedlikehold og justeringer utføres av autoriserte Makita servicesentre eller fabrikkservicesentre, og det må alltid brukes reservedeler fra Makita.

Tappe væsken

Når du taper væsken fra tanken, må du fjerne slangen fra hovedenheten og deretter tappe væsken i tanken på beholderen ved å åpne tappehendelen. Etter at du har tappet væsken, må du passe på å lukke tappehendelen og feste slangen på hovedenheten.

► **Fig.33:** 1. Tappehendel 2. Slange

MERK: For å tømme tanken helt, vipper du hovedenheten litt mot slangeutløpet.

Rengjøre maskinen

OBS: Aldri bruk gasolin, bensin, tynner alkohol eller lignende. Det kan føre til misfarging, deformering eller sprekkdannelse.

Rengjør maskinen ved å tørke bort støv med en tørr klut eller en klut som er dyppet i såpevann og vridd opp.

Fjern støv eller smuss fra sugeinngangen.

► **Fig.34:** 1. Sugeinngang

Rengjøre filteret

Rengjør filteret jevnlig. For å rengjøre filteret følger du trinnene nedenfor.

1. Ta ut batteriene og lukk tankhendelen.

2. Ta av filterhetten ved å dreie den mot klokken, og ta deretter ut filteret.

► **Fig.35:** 1. Filterhette 2. Filter

3. Rengjør filteret med rennende vann.

4. Fest filteret på hovedenheten og stram deretter filterhetten.

5. Åpne tankhendelen.

Lagring

Utfør fullstendig vedlikehold av maskinen før den settes til oppbevaring. Oppbevar maskinen på et sted som er utilgjengelig for barn og der den ikke er utsatt for fuktighet, regn eller direkte sollys.

Du kan koble båndet på røret til maskinen som vist på figuren, slik at røret står opp.

► **Fig.36:** 1. Bånd

Bytte munnstykket

Du kan bytte standardmunestykket til ULV-munnstykket (ultralavt volum). ULV-munnstykket kan sprøyte en finere tåke enn standardmunestykket. For å bytte munnstykket følger du trinnene nedenfor.

1. Løsne skruen og ta den ut, og ta deretter av forsiden av endemunnstykket.

► **Fig.37:** 1. Skru 2. Endemunnstykke

2. Ta av standardmunestykket ved å dreie munnstykket mot klokken ved hjelp av skiftenøkkelen.

► **Fig.38:** 1. Skiftenøkkel 2. Standardmunestykke

3. Ta av O-ringene fra standardmunestykket og fest den deretter på ULV-munnstykket.

► **Fig.39:** 1. O-ring 2. Standardmunestykke
3. ULV-munnstykke

4. Fest ULV-munnstykket ved å dreie munnstykket med klokken ved hjelp av skiftenøkkelen.

► **Fig.40:** 1. Skiftenøkkel 2. ULV-munnstykke

OBS: Ikke stram munnstykket for hardt. Anbefalt tiltrekkingsmoment er ca. 1,0 N•m. Hvis munnstykket strammes for mye, kan monteringsdelen på munnstykket bli ødelagt.

5. Fest endemunnstykket og stram deretter skruen.

► **Fig.41:** 1. Skru 2. Endemunnstykke

FEILSØKING

Inspiser utstyret selv før du bestiller reparasjon. Ikke prøv å demontere maskinen hvis du finner et problem som ikke er forklart i brukerveiledningen. I stedet bør du ta kontakt med et av Makitas autoriserte servicesentre, som alltid bruker reservedeler fra Makita til reparasjoner.

Unormal tilstand	Sannsynlig årsak (feil)	Løsning
Motoren går ikke.	Det står ikke batteri i.	Sett i batteriet.
	Batteriproblem (med spenning)	Lad batteriet. Hvis ladingen ikke virker, må batteriet skiftes ut.
	Drivsystemet virker ikke slik det skal.	Kontakt ditt nærmeste autoriserte servicesentre hvis det oppstår behov for reparasjon.
Motoren slutter å gå etter kort tids bruk.	Batteriets ladenivå er lavt.	Lad batteriet. Hvis ladingen ikke virker, må batteriet skiftes ut.
	Overoppheting.	Slutt å bruke maskinen slik at den kan kjøle seg ned.
Tåke sprøytes ikke ut.	Tanken er tom.	Fyll tanken med væske.
	Munnstykkehendelen eller tankhendelen er lukket.	Åpne munnstykkehendelen og tankhendelen.
	Munnstykket er tilstoppet.	Ta av standardmunnstykket eller ULV-munnstykket, og rengjør deretter munnstykket med rennende vann for å fjerne tilstoppingen.
	Filteret er tilstoppet.	Ta ut filteret og rengjør det med rennende vann for å fjerne tilstoppingen.
Maskinen når ikke maksimalt turtall.	Batteriet er ikke riktig satt inn.	Sett i batteriet som beskrevet i denne håndboken.
	Batterieffekten minsker.	Lad batteriet. Hvis ladingen ikke virker, må batteriet skiftes ut.
	Drivsystemet virker ikke slik det skal.	Kontakt ditt nærmeste autoriserte servicesentre hvis det oppstår behov for reparasjon.
Unormale vibrasjoner: ⇒ stans maskinen umiddelbart!	Drivsystemet virker ikke slik det skal.	Kontakt ditt nærmeste autoriserte servicesentre hvis det oppstår behov for reparasjon.
Det er umulig å stoppe motoren: ⇒ Fjern batteriet umiddelbart!	Elektrisk eller elektronisk funksjonsfeil.	Fjern batteriet og kontakt ditt nærmeste autoriserte servicesentre for reparasjon.

VALGFRITT TILBEHØR

⚠ FORSIKTIG: Det anbefales at du bruker dette tilbehøret eller verktøyet sammen med Makita-produktet som er spesifisert i denne håndboken. Bruk av annet tilbehør eller verktøy kan forårsake personskader. Tilbehør og verktøy må kun brukes til det formålet det er beregnet på.

Ta kontakt med ditt lokale Makita-servicesentre hvis du trenger mer informasjon om dette tilbehøret.

- Deflektor
- Makita originalbatteri og lader

MERK: Enkelte artikler på listen kan være inkludert som standardtilbehør i produktpakken. Artiklene kan variere fra land til land.

TEKNISET TIEDOT

Malli:		PM001G
Kapasiteetti	Ilmantuotto	7,4–14,3 m ³ /min *1
	Puhallusnopeus (keskiarvo)	28,0 - 53,0 m/s
	Puhallusnopeus (maksimi)	34,0 - 64,0 m/s
Säiliön kapasiteetti		15 l
Jäännöksen kokonaistilavuus		Enintään 50 ml
Mitat (P x L x K) (mukana päätysuutin)		320 mm x 600 mm x 690 mm
Nimellisjännite		DC 36 V – 40 V maks.
Nettopaino	*2	11,9 kg
	*3	13,2 - 15,7 kg
Suojausluokka		IPX4

- Jatkuvasta tutkimus- ja kehitystyöstämme johtuen esitetyt tekniset tiedot saattavat muuttua ilman erillistä ilmoitusta.
- Tekniset tiedot voivat vaihdella maittain.

*1: Suurin ilman virtausnopeus on 858 m³/h.

*2: Paino säiliö tyhjänä ilman akkuja putkien, suuttimen ja valjaiden kanssa.

*3: Kevyin ja painavin yhdistelmä EPTA-menetellytavan 01/2014 mukaisesti. Paino saattaa vaihdella lisävarusteiden, mm. akkupakettien, mukaan.

Käytettävä akkupaketti ja laturi

Akkupaketti	BL4050F / BL4080F
Laturi	DC40RA / DC40RB / DC40RC

- Tiettyjä yläpuolella kuvattuja akkuja ja latureita ei ehkä ole saatavana asuinalueestasi johtuen.

VAROITUS: Käytä vain edellä eriteltyjä akkupaketteja ja latureita. Muiden akkupakettien ja laturien käyttäminen voi aiheuttaa loukkaantumisen ja/tai tulipalon.

VAROITUS: Älä käytä koneen kanssa johdollista virtälähdettä, kuten kannettavaa tehoyksikköä.

Ruiskuttamisen tekniset tiedot

Vaakasuntainen suihkutusalue

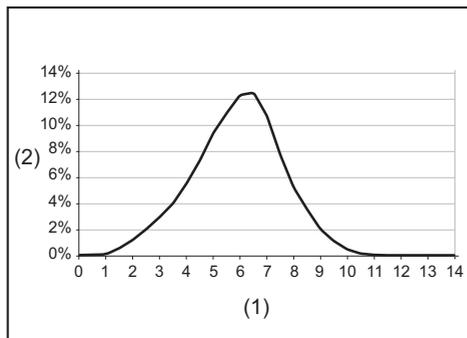

(1) Etäisyys virtauksen syötöstä (m) (2) Maahan laskeutuvan aineen prosenttiosuus

Pisaran koko

Pisaran koko vakiosuuttimen kanssa

Säätönupin asetus	Dv 0.1	Dv 0.5	Dv 0.9
1	22 µm	57 µm	112 µm
2	37 µm	102 µm	251 µm
3	40 µm	111 µm	267 µm
4	42 µm	115 µm	280 µm

Pisaran koko ULV-suuttimen kanssa

Säätönupin asetus	Dv 0.1	Dv 0.5	Dv 0.9
1–4	14 µm	41 µm	85 µm

Purkautumisnopeus työasentoja varten

► Kuva1

Purkautumisnopeus vakiosuuttimen kanssa

Säätönupin asetus	Suuttimen kulma		
	-30°	0°	30°
1	0,23 l/min	0,19 l/min	0,12 l/min
2	1,13 l/min	0,71 l/min	0,34 l/min
3	1,37 l/min	0,95 l/min	0,49 l/min
4	1,55 l/min	1,21 l/min	0,51 l/min

Purkautumisnopeus ULV-suuttimen kanssa

Säätönupin asetus	Suuttimen kulma		
	-30°	0°	30°
1–4	0,05 l/min	0,04 l/min	0,03 l/min

HUOMAA: Ruiskuttamisen teknisten tietojen arvot saattavat vaihdella työskentelyolosuhteiden ja ympäristön lämpötilan mukaan.

Symbolit

Laitteessa on mahdollisesti käytetty seuraavia symboleja. Opettele niiden merkitys ennen käyttöä.



Noudata erityistä varovaisuutta ja kiinnitä huomiota.



Lue käyttöohje.



Käytä suojalaseja ja kuulosuojaimia.



Käytä hengityssuojainta.



Älä altista kosteudelle.



Käytä tukevia saappaita, joissa on luis-tamaton pohja. On suositeltavaa käyttää teräskärkisiä turvasaappaita.



Käytä suojakäsineitä.



Käytä suojavaatteita.



Pidä sivulliset etäällä ruiskutuksen aikana.



Pidä kädet kaukana pyörivistä osista.



Pitkät hiukset voivat aiheuttaa takertumis- ja onnettomuuden.



Pidä sivulliset kaukana työalueelta.



Paino säiliö tyhjänä.



Paino säiliö täynnä.



Koske vain EU-maita Käytetyillä sähkö- ja elektroniikkalaitteilla, paristoilla ja akuilla voi olla negatiivisia ympäristö- ja terveysvaikutuksia niissä käytettyjen haitallisten osien takia. Älä hävitä sähkö- ja elektroniikkalaitteita tai akkuja kotitalousjätteen mukana! Vanhoja sähkö- ja elektroniikkalaitteita, paristoja ja akkuja koskevan EU-direktiivin ja sen perusteella laadittujen kansallisten lakien mukaan käytetyt sähkö- ja elektroniikkalaitteet, paristot ja akut on kierrätettävä toimittamalla ne erilliseen, ympäristönsuojelusäädösten mukaisesti toimivaan kierrätyspisteeseen. Tämä on ilmaistu laitteessa olevalla ylive-detytyn roska-astian symbolilla.



EU:n ulkona käytettävien laitteiden melu-päästöjä koskevan direktiivin mukainen taattu äänitehotaso.



Australian Uuden Etelä-Walesin osavaltion melutasolainsäädännön mukainen äänitehotaso

Käyttötarkoitus

Kone on tarkoitettu sumun puhallukseen.

Melutaso

Tyypillinen A-painotettu melutaso määräytyy standardin ISO22868 mukaan:

Äänenpainetaso (L_{pA}) : 84,5 dB (A)

Äänen voiman taso (L_{WA}) : 103,3 dB (A)

Virhemarginaali (K): 2,3 dB (A)

HUOMAA: Ilmoitetut melutasoarvot on mitattu standarditestausten mukaisesti ja niiden avulla voidaan vertailla työkaluja keskenään.

HUOMAA: Ilmoitettuja melutasoarvoja voidaan käyttää myös altistumisen alustavaan arviointiin.

VAROITUS: Käytä kuulosuojaimia.

VAROITUS: Sähkötyökalun käytön aikana mitattu melutasoarvo voi poiketa ilmoitetuista arvoista laitteen käyttötavan ja erityisesti käsiteltävän työkalun mukaan.

VAROITUS: Selvitä käyttäjän suojaamiseksi tarvittavat varoimet todellisissa käyttöolosuhteissa tapahtuvan arvioitun altistumisen mukaisesti (ottaen huomioon käyttöjako kokonaisuudessaan, myös jaksot, joiden aikana laite on sammutettuna tai käy tyhjäkäynnillä).

Tärinä

Kokonaistärinä (kolmen akselin vektorien summa)

määräytyy standardin ISO22867 mukaan:

Työtila: käyttö ilman kuormitusta

Tärinäpäästö (a_h) : 2,5 m/s² tai alhaisempi

Virhemarginaali (K): 1,5 m/s²

HUOMAA: Ilmoitetut kokonaistärinäarvot on mitattu standarditestausten mukaisesti ja niiden avulla voidaan vertailla työkaluja keskenään.

HUOMAA: Ilmoitettuja kokonaistärinäarvoja voidaan käyttää myös altistumisen alustavaan arviointiin.

VAROITUS: Sähkötyökalun käytön aikana mitattu todellinen tärinäpäästöarvo voi poiketa ilmoitetuista arvoista laitteen käyttötavan ja erityisesti käsiteltävän työkappaleen mukaan.

VAROITUS: Selvitä käyttäjän suojaamiseksi tarvittavat varoimet todellisissa käyttöolosuhteissa tapahtuvan arvioidun altistumisen mukaisesti (ottaen huomioon käyttäjäksi kokonaisuudessaan, myös jaksot, joiden aikana laite on sammutettuna tai käy tyhjäkäynnillä).

Vaatumustenmukaisuusvaatimukset

Koskee vain Euroopan maita

Vaatumustenmukaisuusvaatimukset on liitetty tähän käyttöoppaaseen liitteeksi A.

TURVAVAROITUKSET

Sähkötyökalujen käyttöä koskevat yleiset varoitukset

VAROITUS Tutustu kaikkiin tämän sähkötyökalun mukana toimitettuihin turvavaroituksiin, ohjeisiin, kuviin ja teknisiin tietoihin. Seuraavassa esitettyjen ohjeiden noudattamatta jättäminen voi aiheuttaa sähköiskun, tulipalon ja/tai vakavan vamman.

Säilytä varoitukset ja ohjeet tulevaa käyttöä varten.

Varoituksissa käytettävällä termillä "sähkötyökalu" tarkoitetaan joko verkkovirtaa käyttävää (johdollista) työkalua tai akkukäyttöistä (johdotonta) työkalua.

Akkukäyttöisen reppuruiskun turvaohjeet

VAROITUS: Lue huolellisesti kaikki turvallisuusvaroitukset ja käyttöohjeet. Jos varoitusten ja ohjeiden noudattaminen laiminlyödään, seurauksena voi olla sähköisku, tulipalo ja/tai vakava vammautuminen.

Säilytä varoitukset ja ohjeet tulevaa käyttöä varten.

Yleisiä ohjeita

1. Oikean ja turvallisen käytön varmistamiseksi käyttäjän tulee lukea ja ymmärtää tämä käyttöohje ja noudattaa sitä laitteen käsittelyyn perehtymiseksi. Kouluttamattomat ja kokemattomat käyttäjät asettavat itsensä sekä sivulliset vaaratilanteeseen virheellisestä laitteen käsittelystä johtuen.
2. Suosittelemme, että lainaat laitetta vain käyttäjälle, jolla on kokemusta reppuruiskuista.
3. Lapset ja alle 18-vuotiaat henkilöt eivät saa käyttää laitetta. Yli 16-vuotiaat saavat kuitenkin käyttää laitetta vain koulutustarkoitukseen pätevän kouluttajan suorassa valvonnassa.

4. Käytä vain kasvinuojelutuotteita, jotka valmistaja on erikseen hyväksynyt käytettäväksi reppuruiskun kanssa ja jotka täyttävät kaikki soveltuvat turvallisuusmääräykset, -standardit ja -säädökset.
5. Kaikkien käyttö- ja huoltohenkilöiden tulee saada koulutusta ja perehdyä käytettävien kemiallisten tuotteiden asianmukaiseen käsittelyyn sekä nestemäisten kemikaalien hävittämistä koskeviin määräyksiin.
6. Kemiallisten tuotteiden käytöstä aiheutuvien henkilövahinkojen välttämiseksi käytä asianmukaisia suojavarusteita, kun täytät, käytät ja puhdistat reppuruiskua. Noudata aina kemikaalin valmistajan silmien, ihon ja hengityksen asianmukaista suojausta koskevia ohjeita.
7. Myrkyllisiä kemikaaleja käytettäessä käyttäjän ja sivullisten täytyy ehkä käyttää käytettävälle kemikaalille tarkoitettua asianmukaisesti sovitettua hengityssuojainta. Katso kemikaalin tuote-etiketti. Myrkyllisten kemikaalien hengittäminen voi johtaa vakaviin vammoihin tai hengenvaaraan.

Laitteen käyttötarkoitus

1. Laite on tarkoitettu ainoastaan nestemäisten kemikaalien ja muiden nesteiden ruiskuttamiseen hedelmä-, kukka- ja vihannestarhojen, puiden ja pensaiden sekä muiden kasvien, kuten kahvin, tupakan ja puuvillan, tuholaisten ja rikkakasvien torjumiseksi. Siitä on hyötävä myös puuntaimien hoidossa kaarnakuoriaisen ja muiden tuholaisten ja kasvitautien torjumiseksi. Älä koskaan käytä mihinkään muuhun tarkoitukseen.

Koulutus

1. Lue ohjeet huolellisesti. Perehdy laitteen säätömiin ja asianmukaiseen käyttöön.
2. Älä koskaan anna lasten, henkilöiden, joiden fyysiset, sensoriset tai henkiset kyvyt ovat rajoittuneet tai joilla ei ole kokemusta tai tietoa laitteen käytöstä, tai henkilöiden, jotka eivät ole perehtyneet näihin käyttöohjeisiin, käyttää laitetta. Paikallisissa määräyksissä saatetaan asettaa laitteen käytölle vähimmäisikäraja.
3. Laitetta ei saa koskaan käyttää, kun lähistöllä on muita henkilöitä, erityisesti lapsia, tai lemmikkieläimiä.
4. Muista, että käyttäjä vastaa tapaturmista tai vahingoista, jotka hän aiheuttaa muille ihmisille tai heidän omaisuudelleen.

Valmistelu

1. Käytä laitetta käyttäessäsi aina tukevia jalkineita ja pitkiä housuja.
2. Älä käytä löysiä vaatteita tai koruja, jotka voivat imeytyä ilmanottoaukkoon. Pidä pitkät hiukset etäällä ilmanottoaukoista.
3. Pölyärsytyksen välttämiseksi on suositeltavaa käyttää kasvosuojusta.
4. Käytä laitetta käyttäessäsi aina luistamattomia turvajalkineita. Luistamattomat turvakärjellä varustetut turvasaappaat ja -kengät vähentävät tapaturmavaaraa.
5. Käytä aina kumisia tai kemikaaleja kestäviä käsineitä ja saappaita, kun käytät laitetta.

Kemikaalien käsittely

1. Eräät kemikaalit saattavat sisältää myrkyllisiä ja/tai emäksisiä aineita. Tällaiset kemikaalit voivat olla vaarallisia ja aiheuttaa vakavia vammoja tai hengenvaaran ihmisille ja eläimille ja/ tai vakavaa vahinkoa kasveille ja ympäristölle. Älä kosketa kemikaaleja suoraan. Noudata kemikaalin valmistajan ohjeita, jotka koskevat kosketusta valmistamiseen.
2. Lue aina valmistajan etiketti ja käyttöopas ennen kemikaalin sekoittamista ja käyttämistä ja ennen sen säilytystä ja hävittämistä. Huolimaton tai virheellinen käyttö voi aiheuttaa vakavia vammoja tai hengenvaaran.
3. Lue kemikaaliastioiden etiketit huolellisesti ennen käyttöä. Kemikaalit luokitellaan myrkyllisyyskategorioihin. Jokaisella kategoriolla on omat käsittelyominaisuutensa. Perehdy käytettävän kemikaalin kategorian ominaisuuksiin. Kemikaaleja saavat käyttää vain henkilöt, jotka ovat saaneet koulutuksen niiden käsittelyyn ja asianmukaisiin ensiaputoimenpiteisiin.
4. Väärin käytettyinä kemikaalit voivat olla haitallisia ihmisille, eläimille ja ympäristölle. Eräiden emäksisten, syövyttävien tai myrkyllisten kemikaalien käyttämistä laitteella ei suositella.
5. Sekoita vain yhteensopivia torjunta-aineita. Väärät seokset voivat synnyttää myrkyllisiä höyryjä. Kun käsittelet ja ruiskutat kemikaaleja, huolehdi siitä, että noudatat paikallisia ympäristönsuojelumääräyksiä ja -ohjeita. Älä ruiskuta tuulisella säällä. Käytä vain suositeltua annostusta ympäristön suojelemiseksi.
6. Vältä suun avaamista esimerkiksi syömistä, juomista tai tupakointia varten, kun käsittelet kemikaaleja tai ruiskutat. Älä koskaan puhalla suulla suuttimiin, letkuihin, putkiin tai muihin komponentteihin. Käsittele aina kemikaaleja paikassa, jossa on hyvä ilmanvaihto, ja käytä asianmukaisia suojavarusteita.
7. Älä säilytä tai kuljeta kemikaaleja yhdessä ruokien, juomien tai lääkkeiden kanssa äläkä koskaan käytä kemikaaliastioita mihinkään muuhun tarkoitukseen. Älä siirrä nestemäisiä kemikaaleja muihin astioihin, etenkin ruokajajaijuoma-astioihin.
8. Pidä tuotteen etiketti valmiina, jotta voit lukea tai näyttää sen henkilöille, joilta kysyt neuvoa. Puhdistä välittömästi kaikki kemikaalivuodot. Jos kemikaalia kosketetaan tai niellään vahingossa tai jos vaatteet saastuvat, lopeta työskentely ja tarkista välittömästi kemikaalin valmistajan ohjeet. Jos et tiedä, miten toimia, kysy välittömästi neuvoa lääkäriltä tai myrkytystietokeskuksesta.
9. Hävitä jäämät noudattamalla asuinalueesi lakeja ja asetuksia.
10. Pidä kemikaalit poissa lasten, muiden asiattomien henkilöiden ja eläinten ulottuvilta. Kun kemikaaleja ei käytetä, säilytä niitä turvallisessa, lukitussa paikassa. Noudata valmistajan säilytysohjeita.

Kemikaalin valmistelu

1. Valmistele kemikaaliliuokset kemikaalin valmistajan ohjeiden mukaisesti.

2. Valmistele liuosta vain kuhunkin työhön tarvittava määrä, jotta sitä ei jää yli.
3. Sekoita kemikaaleja vain ohjeiden mukaisesti. Väärät seokset voivat synnyttää myrkyllisiä höyryjä tai räjähtäviä seoksia.
4. Älä koskaan ruiskuta laimentamattomia kemikaaleja.
5. Valmistele liuos ja täytä astia vain ulkona paikassa, jossa on hyvä ilmanvaihto.

Kemikaalien säilytys

1. Älä säilytä ruiskutusliuosta astiassa yhtä päivää pidempään.
2. Säilytä ja kuljeta ruiskutusliuosta aina vain hyväksytyissä astioissa.
3. Älä koskaan säilytä tai kuljeta ruiskutusliuosta ruoalle, juomalle tai rehulle tarkoitetuissa astioissa.
4. Älä säilytä tai kuljeta ruiskutusliuosta ruokien, juomien tai rehun kanssa.
5. Pidä ruiskutusliuos poissa lasten, muiden asiattomien henkilöiden ja eläinten ulottuvilta.
6. Säilytä ruiskutusliuosta lukitussa paikassa, joka on suojattu luvattomalta kytöltä.

Kemikaalien hävittäminen

1. Älä koskaan kaada jäännöskemikaaleja tai saastuneita huuhteluliukuksia vesistöön, viemäriin, katujoaan, tarkastuskaivoon tms.
2. Kun hävität saastunutta huuhteluliuosta, noudata kaikkia soveltuvia lakeja, asetuksia ja määräyksiä.
3. Noudata tarkasti kemikaalin valmistajan varoimia koskevia ohjeita.

Säiliön täyttäminen

1. Varmista, että tyhjennysvipu ja suuttimen vipu on suljettu.
2. Täytä säiliö makealla vedellä ennen reppuruiskun käyttämistä kemikaalien kanssa varmistaaksesi, että olet koonnut sen oikein, ja voidaksesi harjoitella ruiskutusta. Tarkista tässä vaiheessa myös, esiintyykö vuotoja. Kun olet perehtynyt kunnolla reppuruiskun toimintaan, noudata normaaleja toimintaohjeita.
3. Täytä säiliö paikassa, jossa on hyvä ilmanvaihto, tai ulkona.
4. Älä käytä reppuruiskussa syttyviä aineita, sillä ne voivat aiheuttaa räjähdyksen, josta seuraa vakavia vammoja tai hengenvaara.
5. Älä käytä reppuruiskussa emäksisiä tai syövyttäviä materiaaleja, sillä ne voivat vaurioittaa laitetta.
6. Älä käytä nestettä, jonka lämpötila on yli 50 °C (122 °F), palovammojen ja laitteen vaurioitumisen välttämiseksi.
7. Kun täytät säiliötä, aseta reppuruisku tasaiselle pinnalle. Ympäristön saastumisen välttämiseksi älä ylitäytä säiliötä kemikaaliliuoksella.
8. Vammojen välttämiseksi älä täytä säiliötä, kun laite on selässäsi.
9. Jos täytät liuosastiaa keskusvedensyöttöön kiinnitetyllä letkulla, varmista takaisinvirtauksen estämiseksi, että letkun pää ei ole liuoksessa.

10. Laske kemikaaliliuoksen oikea määrä niin, että se käytetään loppuun kerralla eikä säiliöön jää ylimääräistä liuosta.
11. Kiristä säiliön korkki kunnolla täyttämisen jälkeen.
12. Tarkista täyttämisen ja käytön aikana, esiintyykö vuotoja. Vuoto säiliöstä tai löysästä liittimestä voi kastella vaatteesi ja joutua kosketuksiin ihosi kanssa.
13. Täytä säiliö nesteellä käyttäjän koon tai voimien mukaan.
17. Älä käytä laitetta tulenarkojen materiaalien lähellä.
18. Vältä laitteen pitkäaikaista käyttämistä alhaisissa lämpötiloissa.
19. Älä käytä konetta, kun on salamaniskun vaara.
20. Kun käytät laitetta mutaisessa maastossa, määrässä rinteessä tai liukkaassa paikassa, kiinnitä erityistä huomiota hyvän tasapainon säilyttämiseen.

Käyttö

1. Sammuta laite ja irrota akkupaketit. Varmista, että kaikki liikkuvat osat ovat täysin pysähtyneet
 - aina, kun poistut laitteen luota.
 - ennen tukosten selvittämistä.
 - ennen laitteen tarkistamista, puhdistamista tai kunnossapitoa.
 - jos laite alkaa täristä epänormaalisti.
2. Käytä laitetta vain päivänvalossa tai kirkkaassa keinovalossa.
3. Säilytä aina tasapainosi, äläkä kurkottele liian pitkälle.
4. Varmista aina tukeva jalansija rinteessä työskennellessäsi.
5. Kävele, älä koskaan juokse.
6. Älä päästä roskaa jäähdytysilma-aukkoihin.
7. Älä koskaan ruiskuta ihmisiä päin.
8. Käytä laitetta suositellussa käyttöasennossa ja tukevalla pinnalla.
9. Älä käytä laitetta korkeissa paikoissa.
10. Älä koskaan suuntaa suutinta ketään lähellä olevaa kohti, kun käytät laitetta.
11. Älä koskaan tuki imuaukkoa ja/tai reppuruiskun ulostuloa.
 - Varo, etteivät pöly tai lika tuki imuaukkoa tai reppuruiskun ulostuloa pölyisillä alueilla työskennellessä.
 - Älä käytä muita kuin Makitan toimittamia suuttimia.
12. Älä käytä laitetta avoimen ikkunan tms. läheisyydessä.
13. Laitetta suositellaan käytettäväksi vain silloin, kun sen käytöstä ei aiheudu kohtuutonta häiriötä – ei aikaisin aamulla tai myöhään illalla.
14. Sammuta laite välittömästi, jos siihen kohdistuu ulkopuolisia iskuja tai siinä on epätavallista melua tai värinää. Irrota akkupaketit laitteesta ja tarkista laite vaurioiden varalta ennen sen uudelleen käynnistämistä ja käyttöä. Jos laite on vaurioitunut, korjauta se valtuutetussa Makita-huoltoliikkeessä.
15. Älä työnnä sormia tai mitään esineitä imuaukkoon tai reppuruiskun ulostuloon.
16. Estä tahaton käynnistyminen. Varmista ennen akkupakettien asentamista tai reppuruiskun nostamista tai kantamista, että kytkin on asetettu off-asentoon. Laitteen kantaminen sormi kytkimellä tai sen kytkeminen virtalähteeseen kytkimen ollessa päällä kasvattaa tapaturmariskejä.

21. Älä käytä laitetta huonoissa sääoloissa, kun näkyvyys on heikko. Muuten seurauksena voi olla heikentyneestä näkyvyydestä johtuva kaatuminen tai virhekäyttö.
22. Älä upota laitetta lammikkoon.
23. Älä jätä laitetta ulos sateeseen ja valvomatta.
24. Älä käytä laitetta lumessa.
25. Pidä johto pois esteiden tieltä käytön aikana. Johto voi tarttua esteisiin, mikä voi johtaa vakaviin henkilövammoihin.
26. Vältä työskentelemistä pakkasella, sillä säiliössä oleva neste saattaa jäätyä.

Käytön jälkeen

1. Pese itsesi aina huolellisesti vedellä ja saippualla ruiskuttamisen ja kemikaalien käsittelemisen jälkeen. Käy välittömästi suihkussa ja pese kaikki suojavaatteet erillään muista vaatteista. Noudata kaikkia muita kemikaalin valmistajan lisäsuosituksia.
2. Tyhjennä, huuhtele ja puhdista säiliö ja sihti jokaisen käyttökerran jälkeen. Tämä estää liuosta kiteytymästä, joka voi myöhemmin aiheuttaa laitteen tukkeutumista ja kemiallisia vaurioita. Lisäksi kemikaalijäämillä voi olla ei-toivottuja vaikutuksia, kun myöhemmin ruiskutetaan erityyppisellä kemikaalilla (esim. kasvimyrkyn jäämät voivat vahingoittaa tai tappa kasveja, kun niitä ruiskutetaan tuholaismyrkylä).
3. Älä säilytä laitetta niin, että säiliössä on ruiskutusliuosta.

Kunnossapito ja säilytys

1. Varmista laitteen käyttöturvallinen kunto tarkistamalla, että kaikki mutterit, puittit ja ruuvit ovat tiukasti kiinni.
2. Jos jokin osa on kulunut tai vaurioitunut, vaihda se Makitan varaosaan.
3. Säilytä laitetta turvallisessa paikassa poissa lasten ulottuvilta.
4. Kun pysäytät laitteen tarkastusta, huoltoa, varastointia tai lisävarusteen vaihtamista varten, kytke laitteen virta pois päältä, varmista, että kaikki liikkuvat osat pysähtyvät täysin, ja irrota sitten akkupaketit. Anna laitteen jäähtyä ennen sen käsittelemistä. Pidä laitteesta hyvin huolta ja pidä se puhtaana.
5. Anna aina laitteen jäähtyä ennen sen asettamista säilytykseen.
6. Älä altista laitetta sateelle. Säilytä laitetta sisätiloissa.
7. Kun nostat laitetta, nosta jaloillasi ja varo vahingoittamasta selkääsi.
8. Kun peset laitetta, älä päästä vettä sähköosiin, kuten moottoriin ja liittimiin.

- Kun varastoit laitteen, vältä sijoittamasta sitä paikkaan, jossa se altistuu suoralle auringonpaisteelle, sateelle, kuumuudelle tai kosteudelle.
- Kun kannat laitetta, pidä siitä tukevasti kiinni.
- Kun kuljetat laitetta, varo, ettei johto takerru esteisiin.

Akkukäyttöisen työkalun käyttö ja hoito

- Lataa akkua vain valmistajan määrittämällä laturilla. Tietyille akkupaketille sopiva laturi voi aiheuttaa tulipalovaaran, jos sitä käytetään muuntypisten akkupaketin yhteydessä.
- Käytä sähkötyökaluja vain määritysten mukaisten akkujen kanssa. Muuntypisten akkujen käyttäminen voi aiheuttaa loukkaantumista tulipalovaaraan.
- Kun akku ei ole käytössä, säilytä se erillään metalliesineistä, kuten paperiliittimistä, kolikoista, avaimista, nauloista, ruuveista ja muista pienistä metalliesineistä, jotka voivat yhdistää akun navat. Akun napojen oikosulkeminen voi aiheuttaa palovamman tai tulipalon.
- Akusta voi vuotaa nestettä, jos sitä käsitellään väärin. Vältä kosketusta. Jos nestettä pääsee iholle vahingossa, huuhtele iho vedellä. Jos nestettä pääsee silmiin, hakeudu lääkärin hoitoon. Ulos purkautunut akkuneste voi ärsyttää ihoa tai aiheuttaa palovammoja.
- Älä käytä viallista tai muunneltua akkua tai työkalua. Vialliset tai muunnellut akut voivat toimia odottamattomasti aiheuttamalla tulipalo-, räjähdys- tai tapaturmavaaran.
- Älä altista akkua tai työkalua tulelle tai äärimmäisille lämpötiloille. Altistus tulelle tai yli 130 °C lämpötiloille voi aiheuttaa räjähdyksen.
- Noudata kaikkia latausohjeita, äläkä lataa akkua tai työkalua ohjeissa määritettyjen lämpötilarajojen ulkopuolella. Väärin tai ohjeissa määritettyjen lämpötilarajojen ulkopuolella suoritettu lataus voi aiheuttaa akkuvaurion ja kasvattaa tapaturmavaaraa.

Sähköturvallisuus ja akku

- Älä hävitä akkua polttamalla. Akkukenko voi räjähtää. Tarkista, onko paikallisissa määräyksissä erityisiä laitteita koskevia hävitysohjeita.
- Älä avaa tai riko akkuja. Akusta mahdollisesti vuotava elektrolyytti on syövyttävää ja saattaa vaurioittaa ihoa tai silmiä. Se saattaa olla myrkyllistä nieltynä.
- Älä lataa akkua sateessa tai kosteissa olosuhteissa.
- Älä lataa akkua ulkona.
- Älä käsittele laturia tai sen liitinosaa ja latausliittimiä märin käsin.
- Älä vaihda akkua märin käsin.
- Älä vaihda akkua sateessa.
- Älä kastele akun liittimiä nesteellä, kuten vedellä, äläkä upota akkua nesteeseen. Älä jätä akkua sateeseen, äläkä lataa tai käytä akkua kosteassa tai märässä paikassa tai varastoi sitä tällaiseen paikkaan. Jos liitin kastuu tai akun sisälle pääsee nestettä, akku voi mennä oikosulkuun, mikä aiheuttaa ylikuumentumisen, tulipalon tai räjähdyksen vaaran.

- Kun olet irrottanut akun laitteesta tai laturista, muista säilyttää akku kuivassa paikassa.
- Jos akkupaketti kastuu, valuta vesi pois sen sisältä ja kuivaa se sitten kuivalla kankaalla. Kuivaa akkupaketti kokonaan kuivassa paikassa ennen käyttöä.

Huolto

- Anna pätevän korjaajan huoltaa sähkötyökalusi käyttäen vain identtisiä varaosia. Näin varmistetaan, että sähkötyökalun turvallisuus säilyy.
- Älä koskaan huolla viallisia akkuja. Akkujen huolto on suoritettava ainoastaan valmistajan tai valtuutetun huoltoliikkeen toimesta.

SÄILYTÄ NÄMÄ OHJEET.

VAROITUS: ÄLÄ anna työkalun helppokäyttöisyyden (toistuvan käytön aikaansaama) johtaa sinua väärään turvallisuudentunteeseen niin, että laiminlyöt työkalun turvaohjeiden noudattamisen. VÄÄRINKÄYTTÖ tai tässä käyttöohjeessa ilmoitettujen turvamääräysten laiminlyönti voi aiheuttaa vakavia henkilövahinkoja.

Akkupakettia koskevia tärkeitä turvaohjeita

- Ennen akun käyttöönottoa tutustu kaikkiin laturissa (1), akussa (2) ja akkukäyttöisessä tuotteessa (3) oleviin varoitusteksteihin.
- Älä pura tai peukaloi imuria akkupakettia. Se voi johtaa tulipaloon, ylikuumentumiseen tai räjähdykseen.
- Jos akun toiminta-aika lyhenee merkittävästi, lopeta akun käyttö. Seurauksena voi olla ylikuumentuminen, palovammoja tai jopa räjähdys.
- Jos akkunestettä pääsee silmiin, huuhtele puhtaalla vedellä ja hakeudu välittömästi lääkärin hoitoon. Akkuneste voi aiheuttaa näön menetyksen.
- Älä oikosulje akkua.
 - Älä koske akun napoihin millään sähköä johtavalla materiaalilla.
 - Vältä akun oikosulkemista äläkä säilytä akkua yhdessä muiden metalliesineiden, kuten naulojen, kolikoiden ja niin edelleen kanssa.
 - Älä aseta akkua alttiiksi vedelle tai sateelle.
- Oikosulku voi aiheuttaa virtapiikin, ylikuumentumista, palovammoja tai laitteen rikkoontumisen.
- Älä säilytä ja käytä työkalua ja akkupakettia paikassa, jossa lämpötila voi nousta 50 °C:een (122 °F) tai korkeammaksi.
- Älä hävitä akkua polttamalla, vaikka se olisi pahoin vaurioitunut tai täysin loppuun kulunut. Avotuli voi aiheuttaa akun räjähtämisen.
- Älä naulaa, leikkaa, purista, heitä tai pudota akkupakettia tai iske sitä kovia esineitä vasten. Tällaiset toimet voivat johtaa tulipaloon, ylikuumentumiseen tai räjähdykseen.

9. Älä käytä viallista akkua.
10. Sisältyviä litium-ioni-akkuja koskevat vaarallisten aineiden lainsäädännön vaatimukset.

Esimerkiksi kolmansien osapuolten huolintaliikkeen tulee kaupallisissa kuljetuksissa noudattaa pakkaamista ja merkintöjä koskevia erityisvaatimuksia. Lähetettävän tuotteen valmistelu edellyttää vaarallisten aineiden asiantuntijan neuvontaa. Huomioi myös mahdollisesti yksityiskohtaisemmat kansalliset määräykset

- Akun avoimet liittimet tulee suojata teipillä tai suojuksella ja pakkaaminen tulee tehdä niin, ettei akku voi liikkua pakkauksessa.
11. Kun akkupaketti on hävitettävä, poista se laitteesta ja hävitä se turvallisesti. Hävitä akku paikallisten määräysten mukaisesti.
12. Käytä akkuja vain Makitan ilmoittamien tuotteiden kanssa. Akkujen asentaminen yhteensopimattomiin tuotteisiin voi aiheuttaa tulipalon, liiallisen ylikuumentumisen, räjähdyksen tai akkuneuvuotoja.
13. Jos laitetta ei käytetä pitkään aikaan, akku on poistettava laitteesta.
14. Akkupaketin lämpötila voi käytön aikana ja sen jälkeen nousta niin kuumaksi, että se voi aiheuttaa palovammoja tai lieviä palovammoja. Käsittele kuumia akkupaketteja huolellisesti.
15. Älä kosketa työkalun liittintä välittömästi käytön jälkeen, sillä se voi olla riittävän kuuma aiheuttamaan palovammoja.
16. Älä päästä lastuja, pölyä tai maata akkupaketin liittimiin, aukkoihin ja uriin. Se voi johtaa työkalun tai akkupaketin lämpenemiseen, syttymiseen, purkautumiseen tai toimintahäiriöön, mikä voi aiheuttaa palovammoja tai vammoja.
17. Ellei työkalu tue käyttöä korkeajännitelinjojen lähellä, älä käytä akkupakettia korkeajännitelinjojen lähellä. Se voi johtaa työkalun tai akkupaketin toimintahäiriöön tai rikkoutumiseen.
18. Pidä akku poissa lasten ulottuvilta.

SÄILYTÄ NÄMÄ OHJEET.

▲HUOMIO: Käytä vain alkuperäisiä Makita-akkuja. Muiden kuin aitojen Makita-akkujen, tai mahdollisesti muutettujen akkujen käyttö voi johtaa akun murtumiseen ja aiheuttaa tulipaloja, henkilö- ja omaisuusvahinkoja. Se mitätöi myös Makita-työkalun ja -laturin Makita-takuun.

Vihjeitä akun käyttöön pidentämiseksi

- Lataa akku ennen kuin se purkautuu täysin. Lopeta aina työkalun käyttö ja lataa akku, jos huomaat työkalun tehon vähenevän.
- Älä koskaan lataa uudestaan täysin ladattua akkua. Yliilataaminen lyhentää akun käyttöaikää.
- Lataa akku huoneen lämpötilassa välillä 10 °C - 40 °C. Anna kuumen akkun jäähtyä ennen lataamista.
- Irrota akkupaketti työkalusta tai laturista, kun sitä ei käytetä.
- Lataa akkupaketti, jos et käytä sitä pitkään aikaan (yli kuusi kuukautta).

KOKOONPANO

▲HUOMIO: Varmista aina, että kaikki akkupakit on poistettu, ennen kuin teet koneelle mitään. Ellei kaikkia akkupaketteja ole poistettu, tahaton käynnistyminen voi aiheuttaa vakavan vamman.

Puhaltimen putkien kokoaminen

- Löysää kiristysruuvi.
▶ **Kuva2:** 1. Kiristysruuvi
- Asenna ohjauskahva saranaputkeen ja kiristä kiristysruuvi.
▶ **Kuva3:** 1. Ohjauskahva 2. Saranaputki 3. Kiristysruuvi

HUOMAUTUS: Varo vääntämästä ohjauskahvan johtoa, kun kiinnität ohjauskahvan saranaputkeen.

- Avaa letkusiteen ruuvia ja kiinnitä sitten letkuside päätysuuttimeen. Kohdista päätysuuttimen urat saranaputken ulokkeisiin, kiinnitä päätysuutin saranaputkeen ja kiristä sitten letkusiteen ruuvi.
▶ **Kuva4:** 1. Päätysuutin 2. Letkuside 3. Saranaputki 4. Ura 5. Ulkonema 6. Ruuvi
- Avaa letkusiteen ruuvia, kiinnitä suuttimen vipu letkusiteeseen ja kiinnitä sitten letkuside joustavaan putkeen. Kiinnitä saranaputki joustavaan putkeen ja kiristä sitten letkusiteen ruuvi.
▶ **Kuva5:** 1. Saranaputki 2. Suuttimen vipu 3. Letkuside 4. Joustava putki 5. Ruuvi
- Löysää letkusiteen ruuvi ja kiinnitä sitten letkuside joustavaan putkeen. Kiinnitä joustava putki polvikappaleeseen ja kiristä sitten letkusiteen ruuvi.
▶ **Kuva6:** 1. Joustava putki 2. Letkuside 3. Polvikappale

HUOMAUTUS: Varmista kuvan mukaisesti, ettei letkusiteen ruuvi osoita ulospäin.

- ▶ **Kuva7:** 1. Ruuvi
- Kiinnitä ohjauskaapeli johdonpidikkeisiin.
▶ **Kuva8:** 1. Johdonpidike 2. Ohjauskaapeli

HUOMAUTUS: Varmista, että ohjauskaapeli on kiinnitetty kunnolla johdonpidikkeeseen.

Hihnan tai olkahihnan säätäminen

- Pue laite päällesi, lukitse lantiovyön solki ja säädä sitten lantiovyö sopivan pituiseksi.
▶ **Kuva9:** 1. Solki
- Säädä olkaimien pituus.
▶ **Kuva10:** 1. Olkaimet

Ohjausvivun asennon säätö

Löysää kiristysruuvi. Siirrä ohjauskahva saranaputkea myöten mukavimpaan asentoon ja kiristä sitten kiristysruuvi.

- ▶ **Kuva11:** 1. Ohjauskahva 2. Saranaputki 3. Kiristysruuvi

Levityskannen kiinnittäminen

Voit levittää sumua kiinnittämällä levityskannen päätyosuuttimeen kuvan mukaisesti.

► **Kuva12:** 1. Levityskansi

Ohjaimen kiinnittäminen

Lisävaruste

Voit suunnata sumun ylös- tai alaspäin kiinnittämällä ohjaimen päätyosuuttimeen kuvan mukaisesti.

► **Kuva13:** 1. Ohjain

TOIMINTOJEN KUVAUS

▲HUOMIO: Varmista aina, että koneesta on katkaistu virta ja kaikki akkupaketit on poistettu, ennen kuin säädät tai tarkistat laitteen toimintaa.

Akun asentaminen tai irrottaminen

▲HUOMIO: Sammuta kone aina ennen akun kiinnittämistä tai irrottamista.

▲HUOMIO: Pidä koneesta ja akkupaketista tiukasti kiinni, kun irrotat tai kiinnität akkupakettia. Jos kone tai akkupaketti putoaa käsistäsi, ne voivat vaurioitua tai aiheuttaa henkilövamman.

▲HUOMIO: Varmista ennen käyttöä, että akun suojus on lukittu. Muuten muta, hiekka tai vesi voisi vaurioittaa tuotetta tai akkua.

▲HUOMIO: Työnnä akkupaketti aina pohjaan asti, niin että punainen ilmajais ei enää näy. Jos akku ei ole kunnolla paikallaan, se voi pudota koneesta ja aiheuttaa vammoja joko sinulle tai sivullisille.

▲HUOMIO: Älä käytä voimaa akun asennuksessa. Jos akku ei liu'u paikalleen helposti, se on väärässä asennossa.

▲HUOMIO: Pidä akun suojakannesta tiukasti kiinni, kun asennat tai irrotat akkupakettia.

Akun kiinnittäminen paikalleen;

1. Vedä lukitusvipua ylöspäin ja avaa sitten akun suojus.

► **Kuva14:** 1. Lukitusvipu 2. Akun suojus

2. Kohdista akkupaketin kieleke koneen rakoön ja liu'uta sitten akkupakettia, kunnes se lukittuu paikalleen naksahaen.

► **Kuva15:** 1. Akkupaketti

3. Sulje akun kansi ja työnnä sitä, kunnes se lukittuu lukitusvivulla.

Akkupaketin irrottaminen;

1. Vedä lukitusvipu ylös ja avaa akun suojus.

2. Vedä akkupaketti ulos koneesta painamalla samalla akkupaketin etupuolella olevaa painiketta.

► **Kuva16:** 1. Akkupaketti

3. Sulje akun suojus.

Akun tarkistuspainike

Voit tarkistaa jäljellä olevan akkukapasiteetin painamalla akun tarkistuspainiketta.

► **Kuva17:** 1. Akun merkkivalo 2. Akun tarkistuspainike

Akun merkkivalon tila			Akussa jäljellä oleva varaus
 Päällä	 Pois päältä	 Viikkuu	
			50 % - 100 %
			20 % - 50 %
			0 % - 20 %

HUOMAA: Jäljellä olevan varaustason merkkivalo on vain viitteellinen. Todellinen akkukapasiteetti voi vaihdella käytön tai ympäristön lämpötilan mukaan.

HUOMAA: Kun laite on käynnissä, merkkivalo ei syty, vaikka tarkistuspainiketta painetaan.

HUOMAA: Valo sammuu automaattisesti muutaman sekunnin kuluttua.

HUOMAA: Jos on asennettu kaksi akkupakettia, oikealle puolelle asennettua akkua käytetään ensin.

HUOMAA: Jos on asennettu kaksi akkupakettia, laite vaihtaa automaattisesti akkua, kun käytössä oleva akku tyhjenee.

Akun jäljellä olevan varaustason ilmaisimien

Painamalla tarkistuspainiketta saat näkyviin akun jäljellä olevan varauksen. Merkkivalot palavat muutaman sekunnin ajan.

► **Kuva18:** 1. Merkkivalot 2. Tarkistuspainike

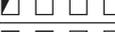
Merkkivalot			Akussa jäljellä olevan varaus
 Palaa	 Pois päältä	 Viikkuu	
			75% - 100%
			50% - 75%
			25% - 50%
			0% - 25%
			Lataa akku.
			Akussa on saatantun olla toimintahäiriö.

HUOMAA: Ilmoitettu varaustaso voi erota hieman todellisesta varaustasosta sen mukaan, millaisissa oloissa ja missä lämpötilassa laitetta käytetään.

HUOMAA: Ensimmäinen (vasemmanpuoleisin) merkkivalo vilkkuu, kun akun suojausjärjestelmä on toiminnassa.

Laitteen/akun suojausjärjestelmä

Laitte on varustettu laitteen/akun suojausjärjestelmällä. Tämä järjestelmä pidentää laitteen ja akun käyttöaikaa katkaisemalla automaattisesti moottorin virran. Laitte pysähtyy automaattisesti kesken käytön, jos siinä tai akussa ilmenee jokin seuraavista tilanteista:

Ylikuormitussuoja

Kun laitetta tai akkua käytetään tavalla, joka saa sen kuluttamaan epätavallisen suuren määrän virtaa, laite pysähtyy automaattisesti ja päävirran merkkivalo vilkkuu vihreänä. Katkaise tällöin koneen virta ja lopeta ylikuormitustilan aiheuttanut käyttö. Käynnistä sitten laite uudelleen kytkemällä siihen virta.

Ylikuumenemissuoja

Laitteen ylikuumentuessa se pysähtyy automaattisesti ja päävirran merkkivalo syttyy punaisena. Anna tällöin laitteen ja akun jäähtyä, ennen kuin kytket virran uudelleen päälle.

HUOMAA: Jos akkupaketti on kuumentunut liikaa, päävirran merkkivalo vilkkuu punaisena.

Ylipurkautumissuoja

Jos akkukapasiteetti ei riitä, laite pysähtyy automaattisesti ja päävirran merkkivalo alkaa vilkkuu punaisena. Irrota tällöin akku laitteesta ja lataa akku tai vaihda akku täyteen ladattuun.

Suojaus muilta haitallisilta tapahtumilta

Suojausjärjestelmä on suunniteltu suojaamaan kone myös muilta tapahtumilta, jotka voisivat vahingoittaa konetta, ja pysäyttämään kone automaattisesti tällaisissa tapauksissa. Kun kone tai sen toiminta on pysähtynyt tilapäisesti, poista pysäytyksen syyt seuraavien vaiheiden mukaisesti.

1. Käynnistä kone uudelleen sammuttamalla se ja kytkemällä se sitten uudelleen päälle.
2. Lataa akut tai vaihda ne ladattuihin akkuihin.
3. Anna koneen ja akkujen jäähtyä.

Jos suojausjärjestelmän nollaaminen ei korjaa tilannetta, ota yhteys paikalliseen Makita-huoltoon.

HUOMAUTUS: Jos kone pysähtyy jostakin muusta syystä kuin yllä ilmoitetuista, katso vianmääritysohjeita.

Päävirtakytkin

VAROITUS: Kytke aina päävirtakytkin pois päältä, kun työkalua ei käytetä.

Kun haluat kytkeä laitteen päälle, paina päävirtakytkintä. Merkkivalot syttyvät vihreinä. Kun haluat kytkeä laitteen pois päältä, pidä päävirtakytkintä painettuna, kunnes merkkivalot sammuvat.

► **Kuva19:** 1. Nopeuden ilmaisin 2. Päävirtakytkin

Nopeus voidaan asettaa kolmelle tasolle. Kun haluat vaihtaa nopeustilan, paina päävirtakytkintä. Kun nopeustila vaihdetaan, vastaavat nopeuden ilmaisimet syttyvät.

HUOMAA: Tämä laite sisältää automaattisen sammutustoiminnon. Tahattoman käynnistyksen välttämiseksi päävirtakytkin sammuu automaattisesti, kun laite on ollut käyttämättä tietyn ajan päävirtakytkimen ollessa kytkettynä päälle.

HUOMAA: Jos päävirran merkkivalo palaa punaisena tai vilkkuu punaisena tai vihreänä, lue laitteen/akun suojausjärjestelmää koskevat ohjeet.

Kytkimen käyttäminen

VAROITUS: Varmista ennen akkupaketin asentamista koneeseen, että liipaisinkytkin toimii oikein ja palautuu OFF-asentoon, kun se vapautetaan.

Käynnistä laite vetämällä liipaisinkytkintä samalla, kun vedät aktivointivipua. Nopeutta lisätään painamalla liipaisinkytkintä voimakkaammin. Pysäytä vapauttamalla liipaisinkytkin.

► **Kuva20:** 1. Liipaisinkytkin 2. Aktivointivipu

Vipujen avaaminen ja sulkeminen

Laitteessa on kolme vipua.

Suuttimen vipu

Suuttimen vipua käytetään sumun puhaltamiseen. Pidä suuttimen vipu normaalisti suljettuna ja avaa se vain, kun puhalletaan sumua.

► **Kuva21:** 1. Suljettu 2. Auki

Tyhjennysvipu

Tyhjennysvipua käytetään säiliössä olevan nesteen tyhjentämiseen. Sulje aina vipu, kun käytät laitetta.

► **Kuva22:** 1. Suljettu 2. Auki

Säiliön vipu

Säiliön vipua käytetään suodatinta vaihdettaessa. Avaa aina vipu, kun käytät laitetta.

► **Kuva23:** 1. Suljettu 2. Auki

Syöttömäärän säätönuppi

Voit säätää päätysuuttimeen syötettävän nesteen määrää. Jos haluat syöttää maksimimäärän nestettä, kierrä nuppia niin, että "4" on kolmiomerkin kohdalla. Jos haluat syöttää minimimäärän nestettä, kierrä nuppia niin, että "1" on kolmiomerkin kohdalla.

- **Kuva24:** 1. Syöttömäärän säätönuppi
2. Kolmiomerkki

Sähköinen toiminta

Kone on varustettu sähköisillä toiminnoilla helppokäyttöisyyttä ajatellen.

- Vakionopeuden säätö
Vakionopeuden säätö mahdollistaa vakiopyörimisnopeuden kuormitusolosuhteista riippumatta.
- Syöttöventtiilin toiminta
Laitteessa on syöttöventtiili. Syöttöventtiili avautuu automaattisesti ja syöttää säiliössä olevaa nestettä, kun liipaisinkytkintä vedetään, ja se sulkeutuu automaattisesti, kun liipaisinkytkin vapautetaan.

Vahinkokäynnistyksen estotoiminto

Kun kytket laitetta päälle samalla, kun vedät aktivointivipua ja liipaisinkytkintä, laite ei käynnisty ja päävirran merkkivalo vilkkuu vihreänä. Käynnistä laite vapauttamalla ensin liipaisinkytkin ja kytkemällä sitten laite päälle.

TYÖSKENTELY

▲HUOMIO: Kun puet laitteen päällesi, aseta olkaimet molempien olkapäiden yli. Muuten laite voi pudota kytkiessäsi virran tai käyttäessäsi laitetta ja aiheuttaa vamman.

▲HUOMIO: Kun puet laitteen päällesi, muista asettaa laite selkääsi. Muuten laite voi pudota käytön aikana ja aiheuttaa vammoja.

▲HUOMIO: Älä aseta laitetta maahan, kun se on käynnissä. Hiekkaa tai pölyä voi päästä sisään imuaukon kautta, mikä voi aiheuttaa toimintahäiriön tai henkilövamman.

Sääda olkaimien ja lantiovyön pituus ennen laitteen käyttämistä.

1. Aseta laite tasaiselle ja vakaalle alustalle.
 2. Varmista, että vivut ovat seuraavissa asennoissa.
 - Tyhjennysvipu on suljettu-asennossa.► **Kuva25:** 1. Tyhjennysvipu
 - Säiliön vipu on auki-asennossa.
- **Kuva26:** 1. Säiliön vipu
- Suuttimen vipu on suljettu-asennossa.
- **Kuva27:** 1. Suuttimen vipu
3. Avaa säiliön korkki ja aseta sihti.
- **Kuva28:** 1. Säiliön korkki 2. Sihti

4. Kaada neste säiliöön ja kiristä sitten säiliön korkki.
► **Kuva29**
5. Pue laite päälle ja lukitse lantiovyön solki.
6. Käännä suuttimen vipu auki-asentoon.
► **Kuva30:** 1. Suuttimen vipu
7. Kytke laite päälle, pidä ohjauskahvasta tukevasti kiinni ja suorita sumun puhallus.

Käännä käytön jälkeen suuttimen vipu suljettu-asentoon.

Kun asetat laitteen maahan, avaa lantiovyön solki ja aseta sitten laite alas rauhallisesti.

- **Kuva31:** 1. Solki

HUOMAA: Voit sekoittaa säiliössä olevaa nestettä kiertämällä sihtiä kuvan mukaisesti.

- **Kuva32:** 1. Sihti

KUNNOSSAPITO

▲HUOMIO: Varmista aina ennen koneen varastoimista tai kantamista tai sen tarkastus- tai huoltotoimien aloittamista, että kaikki akkupaketit on irrotettu koneesta.

Tuotteen TURVALLISUUDEN ja LUOTETTAVUUDEN takaamiseksi korjaukset, muut huoltotyöt ja säädöt on teetettävä Makitan valtuutetussa huoltopisteessä Makitan varaosia käyttäen.

Nesteen tyhjentäminen

Kun tyhjennät nestettä säiliöstä, irrota letku pääyksiköstä ja tyhjennä sitten säiliössä oleva neste astiaan avaamalla tyhjennysvipu. Kun neste on tyhjenetty, sulje tyhjennysvipu ja kiinnitä letku pääyksikköön.

- **Kuva33:** 1. Tyhjennysvipu 2. Letku

HUOMAA: Voit tyhjentää säiliön kokonaan kallistamalla pääyksikköä hieman letkun poistoaukkoa kohti.

Laitteen puhdistus

HUOMAUTUS: Älä koskaan käytä bensiniä, ohenteita, alkoholia tai tms. aineita. Muutoin pinta voi halkeilla tai sen värit ja muoto voivat muuttua. Muutoin laitteeseen voi tulla värjäytyksiä, muodon vääristymiä tai halkeamia.

Puhdista laite pyyhkimällä pölyt kuivalla liinalla tai kostuta liina saippuaveteen ja rutista kuivaksi.

Poista pöly ja lika imuaukosta.

- **Kuva34:** 1. Imuaukko

Suodattimen puhdistaminen

Puhdista suodatin säännöllisesti. Puhdista suodatin noudattamalla alla olevia ohjeita.

1. Irrota akkupaketit ja sulje sitten säiliön vipu.
2. Irrota suodattimen kupu kiertämällä sitä vastapäivään ja irrota sitten suodatin.
► **Kuva35:** 1. Suodattimen kupu 2. Suodatin
3. Puhdista suodatin juoksevalla vedellä.
4. Kiinnitä suodatin pääyksikköön ja kiristä sitten suodattimen kupu.
5. Avaa säiliön vipu.

Säilytys

Ennen kuin asetat laitteen säilytykseen, huolla se perusteellisesti. Varastoi kone pois lasten ulottuvilta ja suojaan kosteudelta, sateelta ja suoralta auringonvalolta.

Voit kytkeä putken hinnan laitteeseen kuvan mukaisesti, jotta putki pysyy pystyssä.

- **Kuva36:** 1. Hihna

Suuttimen vaihtaminen

Voit vaihtaa vakiosuuttimen ULV-suuttimeksi (Ultra Low Volume). ULV-suutin voi tuottaa hienojakoisempaa sumua kuin vakiosuutin. Vaihda suutin noudattamalla alla olevia ohjeita.

1. Avaa ruuvia ja irrota se ja irrota sitten päätysuuttimen etuosa.
► **Kuva37:** 1. Ruuvi 2. Päätysuutin
2. Irrota vakiosuutin kiertämällä sitä vastapäivään kiintoavaimella.
► **Kuva38:** 1. Kiintoavain 2. Vakiosuutin
3. Irrota O-rengas vakiosuuttimesta ja kiinnitä se ULV-suuttimeen.
► **Kuva39:** 1. O-rengas 2. Vakiosuutin 3. ULV-suutin
4. Kiinnitä ULV-suutin kiertämällä sitä myötäpäivään kiintoavaimella.
► **Kuva40:** 1. Kiintoavain 2. ULV-suutin

HUOMAUTUS: Älä kiristä suutinta liikaa. Suositeltu kiristysmomentti on 1,0 N•m. Jos suutinta kiristetään liikaa, sen kiinnitysosa saattaa vaurioitua.

5. Kiinnitä päätysuutin ja kiristä ruuvi.
► **Kuva41:** 1. Ruuvi 2. Päätysuutin

VIANMÄÄRITYS

Tarkista kone ensin itse, ennen kuin viet sen korjattavaksi. Jos havaitset ongelman, johon ei löydy ratkaisua ohjeista, älä yritä purkaa konetta. Vie se sen sijaan valtuutettuun Makita-huoltoon. Käytä korjaamiseen aina alkuperäisiä Makita-varaosia.

Epänormaali tila	Todennäköinen syy (toimintahäiriö)	Korjaus
Moottori ei käy.	Akkua ei asennettu.	Asenna akku paikalleen.
	Akkuongelma (alijännite)	Lataa akku. Jos lataaminen ei toimi tehokkaasti, vaihda akku.
	Vetojärjestelmä ei toimi oikein.	Pyydä valtuutettua huoltoliikettäsi korjaamaan laite.
Moottori pysähtyy lyhyen käytön jälkeen.	Akun varaustila on alhainen.	Lataa akku. Jos lataaminen ei toimi tehokkaasti, vaihda akku.
	Ylikuumentuminen.	Lopeta koneen käyttö, jotta se saa tilaisuuden jäähtyä.
Sumua ei tuoteta.	Säiliö on tyhjä.	Täytä säiliö nesteellä.
	Suuttimen vipu tai säiliön vipu on suljettu.	Avaa suuttimen vipu ja säiliön vipu.
	Suutin on tukkeutunut.	Irrota vakio- tai ULV-suutin ja poista tukkeutunut materiaali puhdistamalla suutin juoksevalla vedellä.
	Suodatin on tukkeutunut.	Irrota suodatin ja poista tukkeutunut materiaali puhdistamalla suodatin juoksevalla vedellä.
Kone ei saavuta maksiminopeutta.	Akkua ei ole asennettu oikein.	Asenna akku tämän käyttöohjeen ohjeiden mukaan.
	Akun teho laskee.	Lataa akku. Jos lataaminen ei toimi tehokkaasti, vaihda akku.
	Vetojärjestelmä ei toimi oikein.	Pyydä valtuutettua huoltoliikettäsi korjaamaan laite.
Epänormaali tärinä: ⇒ pysäytä kone välittömästi!	Vetojärjestelmä ei toimi oikein.	Pyydä valtuutettua huoltoliikettäsi korjaamaan laite.
Moottori ei pysähdy: ⇒ Poista akku välittömästi!	Sähköinen tai elektroninen toimintahäiriö.	Poista akku ja pyydä valtuutettua huoltoliikettäsi korjaamaan laite.

LISÄVARUSTEET

⚠HUOMIO: Seuraavia lisävarusteita tai -laitteita suositellaan käytettäväksi tässä ohjeessa kuvattun Makita-tuotteen kanssa. Muiden lisävarusteiden tai -laitteiden käyttö voi aiheuttaa henkilövahinkoja. Käytä lisävarusteita ja -laitteita vain niiden käyttötarcoituksen mukaisesti.

Jos tarvitset apua tai yksityiskohtaisempia tietoja seuraavista lisävarusteista, ota yhteys paikalliseen Makitan huoltoon.

- Ohjain
- Aito Makitan akku ja laturi

HUOMAA: Jotkin luettelossa mainitut varusteet voivat sisältyä laitetoimitukseen vakiovarusteina. Ne voivat vaihdella maittain.

SPECIFIKATIONER

Model:		PM001G
Kapacitet	Luftvolumen	7,4 - 14,3 m ³ /min *1
	Lufthastighed (gennemsnit)	28,0 - 53,0 m/s
	Lufthastighed (maks.)	34,0 - 64,0 m/s
Tankkapacitet		15 l
Volumen af den samlede restmængde		50 ml eller mindre
Dimensioner (L x B x H) (med endemundstykke)		320 mm x 600 mm x 690 mm
Mærkespænding		D.C. 36 V - 40 V maks.
Nettovægt	*2	11,9 kg
	*3	13,2 - 15,7 kg
Beskyttelsesgrad		IPX4

- På grund af vores kontinuerlige forsknings- og udviklingsprogrammer kan hosstående specifikationer blive ændret uden varsel.
- Specifikationer kan variere fra land til land.

*1: Den maksimale luftgennemstrømning er 858 m³/t.

*2: Vægt, når tanken er tom, uden batterierne, med rør, mundstykke og ledningsnet.

*3: Den letteste og tungeste kombination af vægt i henhold til EPTA-procedure 01/2014. Vægten kan variere afhængigt af tilbehøret, herunder akkuen/akkuerne.

Anvendelig akku og oplader

Akku	BL4050F / BL4080F
Oplader	DC40RA / DC40RB / DC40RC

- Nogle af de akkuer og opladere, der er angivet ovenfor, er muligvis ikke tilgængelige, afhængigt af hvilket område du bor i.

⚠ ADVARSEL: Brug kun de akkuer og opladere, der er angivet ovenfor. Brug af andre akkuer og opladere kan medføre personskaade og/eller brand.

⚠ ADVARSEL: Undlad at bruge en ledningsbaseret strømforsyning som f.eks. en bærbar strømforsyning med denne maskine.

Specifikationer for sprøjtning

Vandret sprøjteområde

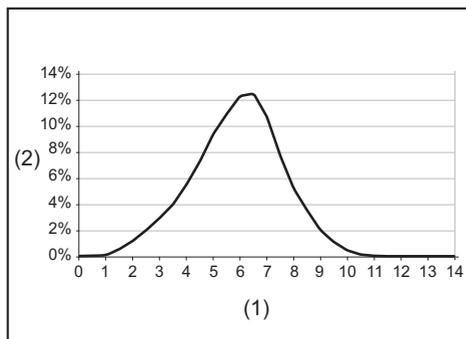

(1) Afstand fra strømningstilførsel (m) (2) Procentdel af mediet, der aflejres på jorden

Dråbestørrelse

Dråbestørrelse med standardmundstykke

Indstilling af justeringsknap	Dv 0.1	Dv 0.5	Dv 0.9
1	22 µm	57 µm	112 µm
2	37 µm	102 µm	251 µm
3	40 µm	111 µm	267 µm
4	42 µm	115 µm	280 µm

Dråbestørrelse med ULV-mundstykke

Indstilling af justeringsknap	Dv 0.1	Dv 0.5	Dv 0.9
1 - 4	14 µm	41 µm	85 µm

Udledningshastighed for arbejdsstillinger

► Fig.1

Udledningshastighed med standardmundstykke

Indstilling af justeringsknop	Mundstykkevinkel		
	- 30°	0°	30°
1	0,23 l/min	0,19 l/min	0,12 l/min
2	1,13 l/min	0,71 l/min	0,34 l/min
3	1,37 l/min	0,95 l/min	0,49 l/min
4	1,55 l/min	1,21 l/min	0,51 l/min

Udledningshastighed med ULV-mundstykke

Indstilling af justeringsknop	Mundstykkevinkel		
	- 30°	0°	30°
1 - 4	0,05 l/min	0,04 l/min	0,03 l/min

BEMÆRK: Værdierne i disse sprøjtespecifikationer kan variere afhængigt af arbejdsforholdene eller den omgivende temperatur.

Symboler

Følgende viser de symboler, der muligvis anvendes til udstyret. Sørg for, at du forstår deres betydning før brugen.

	Udvis særlig forsigtighed og opmærksomhed.
	Læs betjeningsvejledningen.
	Bær beskyttelsesbriller og høreværn.
	Bær åndedrætsværn.
	Udsæt ikke for fugt.
	Bær solide støvler med skridsikre såler. Sikkerhedsstøvler med stålspids anbefales.
	Brug arbejdshandsker.
	Bær beskyttelsestøj.
	Hold omkringstående væk under sprøjtning.
	Hold hænderne væk fra roterende dele.
	Langt hår kan medføre ulykker, da det kan vikles ind i maskineriet.
	Hold omkringstående personer væk.
	Vægt, når tanken er tom.



Vægt, når tanken er fuld.



Kun for lande inden for EU
På grund af tilstedeværelsen af farlige komponenter i udstyret kan affald af elektrisk og elektronisk udstyr, akkumulatører og batterier have en negativ indvirkning på miljøet og folkesundheden.

Bortskaf ikke elektriske og elektroniske apparater eller batterier sammen med husholdningsaffald!

I overensstemmelse med EF-direktiv om affaldshåndtering af elektrisk og elektronisk udstyr og om akkumulatører og batterier og affaldsakkumulatører og -batterier, og i overensstemmelse med national lovgivning, skal brugt elektrisk udstyr, batterier og akkumulatører opbevares separat og leveres til et separat indsamlingssted for kommunalt affald, der er etableret i henhold til bestemmelserne om miljøbeskyttelse. Dette er angivet ved symbolet på den krydsede skraldespand, der er placeret på udstyret.



Garanteret lydeffektniveau i henhold til EU-direktivet om maskiner til udendørs brug.



Lydeffektniveau i henhold til Australiens NSW forordning om støjemission

Tilsligtet anvendelse

Maskinen er beregnet til at blæse tåge.

Støj

Det typiske A-vægtede støjniveau bestemt i overensstemmelse med ISO22868:

Lydtrykniveau (L_{pA}): 84,5 dB (A)

Lydeffektniveau (L_{WA}): 103,3 dB (A)

Usikkerhed (K): 2,3 dB (A)

BEMÆRK: De(n) angivne støjemissionsværdi(er) er målt i overensstemmelse med en standardtestmetode og kan anvendes til at sammenligne en maskine med en anden.

BEMÆRK: De(n) angivne støjemissionsværdi(er) kan også anvendes i en præliminær eksponeringsvurdering.

ADVARSEL: Bær høreværn.

ADVARSEL: Støjemissionen under den faktiske anvendelse af maskinen kan være forskellig fra de(n) angivne værdi(er), afhængigt af den måde hvorpå maskinen anvendes, især den type arbejdsemne der behandles.

ADVARSEL: Sørg for at identificere de sikkerhedsforskrifter til beskyttelse af operatøren, som er baseret på en vurdering af eksponering under de faktiske brugsforhold (med hensyntagen til alle dele i brugscyklussen, f.eks. de gange, hvor maskinen er slukket, og når den kører i tomgang i tilgift til afbrydertiden).

Vibration

Vibrationens totalværdi (tre-aksial vektorsum) bestemt i overensstemmelse med ISO22867:

Arbejdstilstand: brug uden belastning

Vibrationsemission (a_{h1}): 2,5 m/s² eller mindre

Usikkerhed (K): 1,5 m/s²

BEMÆRK: De(n) angivne totalværdi(er) for vibration er målt i overensstemmelse med en standardtestmetode og kan anvendes til at sammenligne en maskine med en anden.

BEMÆRK: De(n) angivne totalværdi(er) for vibration kan også anvendes i en præliminær eksponeringsvurdering.

⚠ ADVARSEL: Vibrationsemissionen under den faktiske anvendelse af maskinen kan være forskellig fra de(n) angivne værdi(er), afhængigt af den måde hvorpå maskinen anvendes, især den type arbejdsemne der behandles.

⚠ ADVARSEL: Sørg for at identificere de sikkerhedsforskrifter til beskyttelse af operatøren, som er baseret på en vurdering af eksponering under de faktiske brugsforhold (med hensyntagen til alle dele i brugscyklussen, f.eks. de gange, hvor maskinen er slukket, og når den kører i tomgang i tilgift til afbrydertiden).

Overensstemmelseserklæringer

Kun for lande i Europa

Overensstemmelseserklæringerne er inkluderet i Bilag A i denne brugsanvisning.

SIKKERHEDSADVARSLER

Almindelige sikkerhedsregler for el-værktøj

⚠ ADVARSEL Læs alle sikkerhedsadvarsler, instruktioner, illustrationer og specifikationer, der følger med denne maskine. Hvis du ikke følger alle nedenstående instruktioner, kan det medføre elektrisk stød, brand og/eller alvorlig personskade.

Gem alle advarsler og instruktioner til fremtidig reference.

Ordet "el-værktøj" i advarslerne henviser til det netforsyede (netledning) el-værktøj eller batteriforsyede (akku) el-værktøj.

Sikkerhedsinstruktioner for akku rygsæk tågeblæser

⚠ ADVARSEL: Læs alle sikkerhedsadvarsler og alle sikkerhedsinstruktioner. Hvis nedenstående advarsler og instruktioner ikke overholdes, kan det medføre elektrisk stød, brand og/eller alvorlig personskade.

Gem alle advarsler og instruktioner til fremtidig reference.

Generelle instruktioner

1. For at sikre korrekt og sikker anvendelse skal brugeren læse, forstå og følge denne brugsanvisning for at sikre fortlørlighed med håndteringen af maskinen. Brugere, der ikke er tilstrækkeligt informeret, risikerer at bringe sig selv og andre i fare på grund af forkert håndtering.
2. Det anbefales kun at låne maskinen ud til personer, der har vist sig at have erfaring med tågeblæser.
3. Børn og unge under 18 år må ikke anvende maskinen. Personer over 16 år må dog gerne bruge maskinen med henblik på at blive oplært, mens de er under direkte opsyn af en kvalificeret instruktør.
4. Brug kun plantebeskyttelsesmidler, der er specifikt godkendt af producenten til brug med tågeblæsere, og som opfylder alle gældende sikkerhedsforskrifter, standarder og bekendtgørelser.
5. Alle drifts- og vedligeholdelsesmedarbejdere skal oplæres i og gøres bekendt med de korrekte håndteringsprocedurer for de anvendte kemiske produkter samt med reglerne for bortskaffelse af flydende kemikalier.
6. For at reducere risikoen for personskade ved brug af kemiske produkter skal du bære egnet beskyttelsesbeklædning ved påfyldning, brug og rengøring af tågeblæseren. Følg altid alle kemikalieprocentens instruktioner med hensyn til korrekt beskyttelse af øjne, hud og åndedræt.
7. Når der anvendes giftige kemikalier, kan operatøren og eventuelle omkringstående være nødt til at bære et korrekt monteret åndedrætsværn til det anvendte kemikalie. Se etiketten på det kemiske produkt. Indånding af giftige kemikalier kan medføre alvorlig eller fatal personskade.

Maskinens tilsigtede anvendelse

1. Maskinen er kun beregnet til sprøjtning af flydende kemikalier og andre væsker til bekæmpelse af skadedyr og ukrudt i frugt-, blomster- og køkkenhaver, på træer og buske og på andre planter såsom kaffe, tobak og bomuld. Den er også nyttig til vedligeholdelse af unge træer til bekæmpelse af barkbiller og andre skadedyr og plantesygdomme. Undlad at anvende maskinen til andre formål.

Oplæring

1. Læs instruktionerne omhyggeligt. Vær bekendt med betjeningselementerne og den korrekte anvendelse af maskinen.
2. Undlad at lade børn, personer med reducerede fysiske, sensoriske eller mentale evner eller manglende erfaring og viden eller personer, der ikke er bekendt med disse instruktioner, anvende maskinen. Lokale bestemmelser kan begrænse operatørens alder.

3. Undlad at bruge maskinen, mens der er mennesker, især børn, eller kæledyr, i nærheden.
4. Husk, at operatøren eller brugeren er ansvarlig for ulykker eller farer, der opstår for andre personer eller deres ejendom.

Forberedelse

1. Bær altid kraftigt fodtøj og lange bukser, når du anvender maskinen.
2. Undlad at bære løstsiddende tøj eller smykker, der kan trækkes ind i luftåbningen. Hold langt hår væk fra luftåbningerne.
3. For at forhindre støvgener anbefales det at bære ansigtsmaske.
4. Bær altid skridsikkert og beskyttende fodtøj ved brug af maskinen. Skridsikre lukkede sikkerhedsstøvler og -sko mindsker risikoen for personskade.
5. Bær altid gummi-/kemikalieresistente handsker og gummi-/kemikaliestøvler, når du arbejder med maskinen.

Håndtering af kemikalier

1. Nogle kemikalier kan indeholde giftige og/eller kaustiske stoffer. Sådanne kemikalier kan være farlige og forårsage alvorlig eller fatal personskade på personer og dyr og/eller alvorlige skader på planter og miljøet. Undgå direkte kontakt med kemikalier. Følg kemikalieproducentens instruktioner med hensyn til eventuel kontakt med produktet.
2. Læs producentens etiket og brugsanvisning hver gang, før du blander eller anvender kemikaliet, og før du opbevarer eller bortskaffer det. Uforsigtig eller forkert anvendelse kan medføre alvorlig eller fatal personskade.
3. Læs omhyggeligt etiketterne på kemikaliebeholdere før anvendelse. Kemikalier er klassificeret i toksicitetskategorier. Hver kategori har unikke håndteringsegenskaber. Gør dig bekendt med egenskaberne for den kategori af kemikaliet, du anvender. Kemikalier må kun anvendes af personer, der er oplært i deres håndtering og de relevante førstehjælpsforanstaltninger.
4. Kemikalier kan være skadelige for mennesker, dyr og miljøet, hvis de anvendes forkert. Det tilrådes ikke at bruge visse kemikalier, der er kaustiske, ætsende eller giftige med maskinen.
5. Bland kun compatible pesticider. Forkerte blandinger kan frembringe giftige dampe. Når du håndterer og sprøjter kemikalier, skal du sørge for, at du arbejder i overensstemmelse med de lokale miljøbeskyttelsesregler og -retningslinjer. Undlad at sprøjte, når det blæser. Brug kun den anbefalede dosering for at beskytte miljøet.
6. Undgå at åbne munden, f.eks. spise, drikke eller ryge, mens du håndterer kemikalier, eller mens du sprøjter. Undlad at blæse gennem mundstykker, slanger eller rør eller andre komponenter med munden. Håndtér altid kemikalier i et godt ventileret område, mens du bærer egnet beskyttelsesbeklædning og sikkerhedsudstyr.

7. Undlad at opbevare eller transportere kemikalier sammen med fødevarer, drikkevarer eller medicin, og undlad at genbruge en kemikaliebeholder til andre formål. Undlad at overføre flydende kemikalier til andre beholdere, især beholdere til fødevarer og/eller drikkevarer.
8. Hold etiketten på produktet klar til at læse eller vise de personer, du konsulterer. Rengør straks alle spild af kemikalier. I tilfælde af utilsigtet kontakt med eller indtagelse af kemikalier eller i tilfælde af forurening af tøj, skal du stoppe arbejdet og straks se kemikalieproducentens instruktioner. Hvis du er i tvivl om hvad du skal gøre, skal du straks spørge en læge eller et giftkontrolcenter til råds.
9. Bortskaf eventuelle rester under overholdelse af love og bekendtgørelser i dit bopælsland.
10. Opbevar kemikalier utilgængeligt for børn, andre uautoriserede personer og dyr. Når kemikalierne ikke er i brug, skal de opbevares på et sikkert og aflåst sted. Følg producentens anbefalinger for korrekt opbevaring.

Klargøring af kemikalier

1. Klargør kemiske opløsninger i overensstemmelse med kemikalieproducentens instruktioner.
2. Klargør kun en opløsning, der er nok til den aktuelle opgave, så der ikke er nogen opløsning til overs.
3. Bland kun kemikalier ved at følge instruktionerne. Forkerte blandinger kan frembringe giftige dampe eller eksplosive blandinger.
4. Undlad at sprøjte ufortyndede kemikalier.
5. Klargør opløsningen, og fyld kun beholderen udendørs på et godt ventileret sted.

Opbevaring af kemikalier

1. Undlad at opbevare sprøjteopløsningen i beholderen i mere end én dag.
2. Sprøjteopløsningen må kun opbevares og transporteres i godkendte beholdere.
3. Undlad at opbevare eller transportere sprøjteopløsningen i beholdere beregnet til fødevarer, drikkevarer eller dyrefoder.
4. Undlad at opbevare eller transportere sprøjteopløsningen sammen med fødevarer, drikkevarer eller dyrefoder.
5. Opbevar sprøjteopløsningen utilgængeligt for børn, andre uautoriserede personer og dyr.
6. Opbevar sprøjteopløsningen på et aflåst sted, der er sikret mod uautoriseret anvendelse.

Bortskaffelse af kemikalier

1. Undlad at bortskaffe rester af kemikalier eller forurenede skylleopløsninger i vandløb, afløb, kloakker, rendestene, mandehuller eller lignende.
2. Når du bortskaffer forurenede skylleopløsning, skal du overholde alle gældende love, bestemmelser og forordninger.
3. Overhold nøje kemikalieproducentens sikkerhedsinstruktioner.

Påfyldning af tanken

1. Sørg for, at aftapningshåndtaget og mundstykkekehåndtaget er lukket.
2. Før du anvender tågeblæseren med kemikalier, skal du fylde tanken med ferskvand for at sikre, at du har samlet den korrekt, og øve dig i at sprøjte. Kontrollér også for eventuelle lækager på dette tidspunkt. Følg de normale anvendelsesprocedurer, når du er helt fortrolig med anvendelsen af tågeblæseren.
3. Påfyld tanken i ventilerede områder eller udendørs.
4. Undlad at bruge brændbare stoffer i tågeblæseren, som kan forårsage en eksplosion, der medfører alvorlig eller fatal personskade.
5. Undlad at anvende kaustiske eller korroderende materialer i tågeblæseren, da dette kan medføre beskadigelse af maskinen.
6. Undlad at anvende væske med en temperatur på over 50° C (122° F) for at reducere risikoen for skoldning og beskadigelse af maskinen.
7. For at fylde tanken skal du anbringe tågeblæseren på en plan overflade. For at reducere risikoen for forurening af det omgivende miljø skal du være forsigtig med ikke at overfylde tanken med den kemiske opløsning.
8. For at reducere risikoen for personskade må du ikke fylde tanken, mens du bærer maskinen på ryggen.
9. Hvis du fylder opløsningsbeholderen med en slange, der er tilsluttet en central vandforsyning, skal du sørge for, at enden af slangen er uden for opløsningen for at reducere risikoen for tilbagestrømning.
10. Beregn den korrekte mængde kemikalieopløsning, så den bruges på én gang, uden at der er mere opløsning tilbage i tanken.
11. Efter påfyldning skal tankdækslet tilspændes forsvarligt.
12. Kontrollér for lækage under genopfyldning og under anvendelse. En lækage fra tanken eller en løs montering kan gennemvæde tøjet og komme i kontakt med huden.
13. Fyld tanken med væske i overensstemmelse med operatørens kropsstørrelse eller styrke.

Anvendelse

1. Sluk for maskinen, og afmontér akkuerne, og sørg for, at alle bevægelige dele er stoppet helt
 - , hver gang du lægger maskinen fra dig.
 - for fjernelse af blokeringer.
 - , før du efterser, rengør eller arbejder på maskinen.
 - , hvis maskinen begynder at vibrere unormalt.
2. Anvend kun maskinen i dagslys eller i godt kunstigt lys.
3. Undlad række for langt ud, og sørg for, at der altid er balance og fodfæste.
4. Sørg altid for at have fodfæste på skråninger.
5. Gå, løb aldrig.
6. Hold alle køleluftåbninger fri for snavs.
7. Undlad at sprøjte i retning af omkringstående.
8. Anvend maskinen i en anbefalet position og på en fast overflade.

9. Undlad at anvende maskinen på høje steder.
10. Undlad at pege mundstykket på personer i nærheden, når du anvender maskinen.
11. Undlad at blokere sugeåbningen og/eller tågeblæserens udløb.
 - Pas på ikke at blokere sugeåbningen eller tågeblæserens udløb med støv eller snavs, når du arbejder i støvede områder.
 - Undlad at bruge andre mundstykker end de mundstykker, der leveres af Makita.
12. Undlad at anvende maskinen i nærheden af åbne vinduer osv.
13. Det anbefales kun at anvende maskinen på rimelige tidspunkter - ikke tidligt om morgenen eller sent om aftenen, hvor folk kan blive forstyrret.
14. Hvis maskinen rammer nogen fremmedlegemer eller begynder at frembringe usædvanlig støj eller vibration, skal du straks slukke maskinen for at stoppe den. Afmontér akkuerne fra maskinen, og efterser maskinen for skader, før du genstarter og anvender maskinen. Hvis maskinen er beskadiget, skal du anmode et autoriseret Makita-servicecenter om reparation.
15. Undlad at stikke fingre eller andre genstande ind i sugeåbningen eller tågeblæserens udløb.
16. Forebyg utilsigtet start. Sørg for, at afbryderen er i fra-positionen, før du indsætter akkuerne, tætt maskinen op eller bærer den. Hvis du bærer maskinen med fingeren på afbryderen, eller hvis du sætter strøm til den maskine, der har afbryderen tændt, kan det medføre uheld.
17. Undlad at anvende maskinen i nærheden af brændbare materialer.
18. Undgå at anvende maskinen i lang tid i omgivelser med lav temperatur.
19. Undlad at bruge maskinen, hvis der er risiko for lynnedslag.
20. Når du bruger maskinen i mudret terræn, på våde skråninger eller på glatte steder, skal du være opmærksom på dit fodfæste.
21. Undlad at bruge maskinen i dårligt vejr, hvor sigtbarheden er begrænset. Hvis du ikke gør det, kan det medføre fald eller forkert anvendelse på grund af dårlig sigtbarhed.
22. Undlad at sænke maskinen ned i en vandpyt.
23. Undlad at efterlade maskinen uden opsyn udendørs i regnvejr.
24. Undlad at anvende maskinen i sneen.
25. Hold ledningen væk fra forhindringer under anvendelse. Ledningen fanget af forhindringer kan forårsage alvorlig personskade.
26. Undgå at arbejde i frostgrader, da væsken i tanken kan fryse.

Efter anvendelse

1. Vask altid grundigt med sæbe og vand efter sprøjtning eller håndtering af kemikalier. Tag et brusebad med det samme, og vask alt beskyttelsesbeklædning separat fra andre genstande. Følg eventuelle yderligere anbefalinger fra kemikalieproducenten.

2. **Tøm, skyl og rengør tanken og sien efter anvendelse.** Dette er med til at forhindre, at opløsningen krystalliserer, hvilket senere kan forårsage tilstopning og kemisk beskadigelse af maskinen. Desuden kan restkemikalier have uønskede virkninger under efterfølgende sprøjtning med en anden type kemikalie (f.eks. kan det resterende herbicid beskadige eller dræbe planter, der sprøjtes med et pesticid).
3. **Undlad at opbevare maskinen med sprøjteopløsningen i tanken.**
5. **Undlad at bruge en akku eller maskine, der er beskadiget eller ændret.** Beskadigede eller ændrede batterier kan fungere uforudsigeligt og medføre brand, eksplosion eller risiko for personskade.
6. **Undlad at udsætte en akku eller maskine for brand eller høje temperaturer.** Udsættelse for brand eller temperaturer på over 130 °C kan medføre eksplosion.
7. **Følg alle instruktioner vedrørende opladning, og undlad at oplade akkuen eller maskinen uden for det temperaturinterval, der er angivet i instruktionerne.** Opladning, der udføres forkert eller ved temperaturer uden for det angivne temperaturinterval, kan beskadige batteriet og medføre øget risiko for brand.

Vedligeholdelse og opbevaring

1. **Hold alle møtrikker, bolte og skruer tilspændt for at sikre, at maskinen er i sikker arbejdstilstand.**
2. **Hvis delene er slidte eller beskadiget, skal de udskiftes med dele leveret af Makita.**
3. **Opbevar maskinen på et tørt sted utilgængeligt for børn.**
4. **Når du stopper maskinen med henblik på eftersyn, vedligeholdelse, opbevaring eller udskiftning af tilbehør, skal du slukke maskinen og sørge for, at alle bevægelige dele er stoppet helt, og afmontere akkuerne. Lad maskinen køle af, før du udfører nogen form for arbejde på maskinen. Vedligehold maskinen med omhu, og hold den ren.**
5. **Lad altid maskinen køle af, før den opbevares.**
6. **Undlad at udsætte maskinen for regn. Opbevar maskinen indendørs.**
7. **Når du løfter maskinen, skal du sørge for at bøje knæene og passe på ikke at skade ryggen.**
8. **Når du vasker maskinen, må der ikke komme vand ind i den elektriske mekanisme såsom batteri, motor og terminaler.**
9. **Når du opbevarer maskinen, skal du undgå direkte sollys og regn, og opbevare den på et sted, hvor der ikke bliver varmt eller fugtigt.**
10. **Når du bærer maskinen, skal du sørge for at holde godt fast i maskinen.**
11. **Når du bærer maskinen, skal du passe på, at ledningen ikke bliver fanget af forhindringer.**

Brug og vedligeholdelse af batteriet

1. **Oplad kun med den oplader, som producenten angiver** En oplader, der passer til én type batteri, kan forårsage brand, hvis den anvendes med et andet batteri.
2. **Brug kun el-værktøjer sammen med de tilhørende batteripakker.** Brug af andre batteripakker kan forårsage personskade og brand.
3. **Når batteripakker ikke anvendes, skal de holdes borte fra andre metalgenstande som papirclips, mønter, nøgler, søm, skruer og andre små metalgenstande, der kan skabe forbindelse mellem terminalerne.** Hvis batteriets terminaler kortsluttes, kan det forårsage brand.
4. **I tilfælde af misbrug kan der sprøjte væske ud fra batteriet. Undgå kontakt. Skyl med vand, hvis De kommer i kontakt med væsken. Søg læge, hvis De får væske i øjet.** Væske, der sprøjter ud fra batteriet, kan medføre irritation eller forbrændinger.

Elektrisk sikkerhed og batterisikkerhed

1. **Undlad at kaste batterierne i åben ild.** Cellen kan eksplodere. Tjek de lokale regler for eventuelle særlige instruktioner vedrørende bortskaffelse.
2. **Undlad at åbne eller mishandle batterierne.** Lækket elektrolyt er ætsende og kan medføre skader på øjnene eller huden. Den kan være giftig, hvis den indtages.
3. **Undlad at oplade batteriet i regnvejrr eller under våde forhold.**
4. **Oplad ikke batteriet uden døre.**
5. **Undlad at håndtere opladeren, herunder opladerstik, og opladerterminaler med våde hænder.**
6. **Undlad at udskifte batteriet med våde hænder.**
7. **Undlad at udskifte batteriet i regnvejrr.**
8. **Undgå at gøre batteriets terminaler våd med væske såsom vand, eller nedsænk batteriet.** Undlad at lade batteriet ligge i regnvejrr eller at oplade, bruge eller opbevare batteriet på et fugtigt eller vådt sted. Hvis terminalen bliver våd, eller der kommer væske ind i batteriet, kan batteriet blive kortslettet, og der er risiko for overophedning, brand eller eksplosion.
9. **Når du har afmonteret batteriet fra maskinen eller opladeren, skal du sørge for at opbevare det på et tørt sted.**
10. **Hvis akkuen bliver våd, skal du tømme vandet ud og derefter tørre den med en tør klud. Tør akkuen helt på et tørt sted før brug.**

Service

1. **Få udført service på el-værktøjet hos en autoriseret mekaniker, og brug kun tilsvarende reservedele.** Derved vedligeholdes el-værktøjets sikkerhed.
2. **Udfør aldrig service på beskadigede akkuer.** Service på akkuer må kun udføres af producenten eller af autoriserede reparatører.

GEM DENNE BRUGSANVISNING.

⚠ ADVARSEL: LAD IKKE bekvemmelighed eller kendskab til produktet (opnået gennem gentagen brug) forhindre, at sikkerhedsforskrifterne for produktet nøje overholdes.

MISBRUG eller forsømmelse af at følge de i denne brugsvejledning givne sikkerhedsforskrifter kan føre til, at De kommer alvorligt til skade.

Vigtige sikkerhedsinstruktioner for akkuen

1. Læs alle instruktioner og advarselmærkater på (1) akku-opladeren, (2) akkuen og (3) produktet, som anvender akku.
2. Adskil eller ændr ikke akkuen. Det kan muligvis resultere i en brand, overdreven varme eller eksplosion.
3. Hold straks op med anvendelsen, hvis brugstiden er blevet stærkt affortet. Fortsat anvendelse kan resultere i risiko for overophedning, forbrændinger og endog eksplosion.
4. Hvis De har fået elektrolytvæske i øjnene, skal De straks skylle den ud med rent vand og derefter øjeblikkeligt søge lægehjælp. I modsat fald kan De miste synet.
5. Vær påpasselig med ikke at komme til at kortslutte akkuen:
 - (1) Rør ikke ved terminalerne med noget ledende materiale.
 - (2) Undgå at opbevare akkuen i en beholder sammen med andre genstande af metal, for eksempel søm, mønter og lignende.
 - (3) Udsæt ikke akkuen for vand eller regn. Kortslutning af akkuen kan forårsage en kraftig øgning af strømmen, overophedning, mulig forbrændinger og endog værktøjstop.
6. Opbevar og brug ikke maskinen og akkuen på steder, hvor temperaturen muligvis kan nå eller overstige 50 °C.
7. Lad være med at brænde akkuen, selv ikke i tilfælde, hvor den har lidt alvorlig skade eller er fuldstændig udtjent. Akkuen kan eksplodere, hvis man forsøger at brænde den.
8. Slå ikke søm i, skær ikke i, knus, kast, tab ikke akkuen og stød ikke akkuen mod en hård genstand. Sådan adfærd kan muligvis resultere i en brand, overdreven varme eller eksplosion.
9. Anvend ikke en beskadiget akku.
10. De indbyggede litium-ion-batterier er underlagt lovkrav vedrørende farligt gods. Ved kommerciel transport, f.eks. af tredjeparts transportselskaber, skal særlige krav til forpakning og mærkning overholdes. Ved forberedelse af udstyret til forsendelse skal du kontakte en ekspert i farligt gods. Overhold også eventuel mere detaljeret national lovgivning. Tape eller tildæk åbne kontakter, og pak batteriet på en måde, så det ikke kan flytte sig rundt i pakningen.
11. Når akkuen bortskaffes, skal du fjerne den fra maskinen og bortskaffe den på et sikkert sted. Følg de lokale love vedrørende bortskaffelsen af batterier.
12. Brug kun batterierne med de produkter, som Makita specificerer. Hvis batterierne installeres i ikke-kompatible produkter, kan det medføre brand, kraftig varme, eksplosion eller udsivning af elektrolyt.
13. Hvis maskinen ikke skal bruges i længere tid ad gangen, skal du fjerne batteriet fra maskinen.

14. Akkuen kan muligvis under og efter brug være varm, hvilket kan forårsage forbrændinger eller lavtemperaturforbrændinger. Vær påpasselig med håndtering af varme akkuer.
15. Rør ikke terminalen på maskinen straks efter brug, da den bliver varm nok til at forårsage forbrændinger.
16. Sørg for, at spåner, støv eller jord ikke sætter sig fast i akkuens terminaler, huller og riller. Det kan forårsage opvarmning, antændelse, sprængning og funktionsfejl i maskinen eller akkuen, hvilket kan medføre forbrændinger eller personskade.
17. Medmindre maskinen understøtter brugen i nærheden af elektriske højspændingsledninger, skal du ikke anvende akkuen i nærheden af elektriske højspændingsledninger. Det kan muligvis medføre funktionsfejl på eller nedbrud af maskinen eller akkuen.
18. Opbevar batteriet utilgængeligt for børn.

GEM DENNE BRUGSANVISNING.

⚠FORSIGTIG: Brug kun originale batterier fra Makita. Brug af uoriginale Makita-batterier, eller batterier som er blevet ændret, kan muligvis medføre brud på batteriet, hvilket kan forårsage brand, personskade eller beskadigelse. Det ugyldiggør også Makita-garantien for Makita-maskinen og opladeren.

Tips til opnåelse af maksimal akku-levetid

1. Oplad akkuen, inden den er helt afladet. Stop altid værktøjet, og oplad akkuen, hvis De bemærker, at værktøjeffekten er aftagende.
2. Genoplad aldrig en fuldt opladet akku. Overopladning vil afkorte akkuens levetid.
3. Oplad akkuen ved stuetemperatur ved 10 °C - 40 °C. Lad altid en varm akku få tid til at køle af, inden den oplades.
4. Når du ikke anvender akkuen, skal du fjerne den fra maskinen eller opladeren.
5. Oplad akkuen, hvis De ikke skal bruge den i længere tid (mere end seks måneder).

SAMLING

⚠FORSIGTIG: Sørg altid for, at alle akkuerne er afmonteret, før du udfører noget arbejde på maskinen. Hvis du ikke afmonterer alle akkuerne, kan det medføre alvorlig personskade som følge af utilsigtet start.

Samling af blæserrør

1. Løsn blokerings skruen.
▶ Fig.2: 1. Blokerings skrue
2. Montér styrehåndtaget på drejerøret, og tilspænd blokerings skruen.
▶ Fig.3: 1. Styrehåndtag 2. Drejerør
3. Blokerings skrue

BEMÆRKNING: Vær forsigtig med ikke at vride kablet på styrehåndtaget, når du fastgør styrehåndtaget til drejerøret.

3. Løsn skruen på slangeklemmen, og fastgør derefter slangeklemmen til endemundstykket. Justér rillerne på endemundstykket med fremspringene på drejerøret, fastgør derefter endemundstykket til drejerøret, og tilspænd derefter skruen på slangeklemmen.

► **Fig.4:** 1. Endemundestykke 2. Slangeklemme 3. Drejerør 4. Rille 5. Fremspring 6. Skrue

4. Løsn skruen på slangeklemmen, fastgør derefter mundstykkehåndtaget til slangeklemmen, og fastgør derefter slangeklemmen til det fleksible rør. Fastgør drejerøret til det fleksible rør, og tilspænd derefter skruen på slangeklemmen.

► **Fig.5:** 1. Drejerør 2. Mundstykkehåndtag 3. Slangeklemme 4. Flexibelt rør 5. Skrue

5. Løsn skruen på slangeklemmen, og fastgør derefter slangeklemmen til det fleksible rør. Fastgør det fleksible rør til albuen, og tilspænd derefter skruen på slangeklemmen.

► **Fig.6:** 1. Flexibel rør 2. Slangeklemme 3. Albue

BEMÆRKNING: Sørg for, at skruen på slangeklemmen ikke vender udad som vist på figuren.

► **Fig.7:** 1. Skrue

6. Klem kontrolkablet på kabelholderne.

► **Fig.8:** 1. Kabelholder 2. Kontrolkabel

BEMÆRKNING: Sørg for, at kontrolkablet er forsvarligt fastgjort til kabelholderen.

Justering af remmen og skulderselen

1. Tag maskinen på, lås derefter spændet på bæltet, og justér derefter længden på bæltet.

► **Fig.9:** 1. Spænde

2. Juster længden af skulderselen.

► **Fig.10:** 1. Skuldersel

Indstilling af kontrolarmens position

Løsn blokeringsskruen. Flyt styrehåndtaget langs drejerøret til den mest komfortable position, og tilspænd derefter blokeringsskruen.

► **Fig.11:** 1. Styrehåndtag 2. Drejerør 3. Blokeringsskrue

Fastgørelse af diffusionsdækslet

Du kan sprede tågen ved at fastgøre diffusionsdækslet til endemundstykket som vist på figuren.

► **Fig.12:** 1. Diffusionsdæksel

Fastgørelse af deflektoren

Ekstraudstyr

Du kan udlede tågen opad eller nedad ved at fastgøre deflektoren til endemundstykket som vist på figuren.

► **Fig.13:** 1. Deflektor

FUNKTIONSBESKRIVELSE

⚠FORSIGTIG: Sørg altid for, at maskinen er slukket, og alle akkuer er afmonteret, før du justerer eller kontrollerer funktionen på maskinen.

Isætning eller fjernelse af akkuen

⚠FORSIGTIG: Sluk altid for maskinen, før du monterer eller fjerner akkuen.

⚠FORSIGTIG: Hold maskinen og akkuen fast, når du monterer eller fjerner akkuen. Hvis du ikke holder maskinen og akkuen fast, kan de glide ud af dine hænder og resultere i skader på maskinen, akkuen og en personskaade.

⚠FORSIGTIG: Sørg for, at akku-dækslet er låst inden brugen. Ellers kan mudder, snavs eller vand øve skade på produktet eller akkuen.

⚠FORSIGTIG: Installer altid akkuen helt, så den røde indikator ikke kan ses. Ellers kan den falde ud af maskinen ved et uheld og forårsage personskaade på dig eller personer i nærheden.

⚠FORSIGTIG: Installer ikke akkuen med magt. Hvis akkuen ikke glider nemt ind, betyder det, at den ikke sættes korrekt ind.

⚠FORSIGTIG: Hold godt fast i akku-dækslet, når du monterer eller afmonterer akkuen.

Installation af akkuen:

1. Træk låsearmen opad, og åbn derefter batteridækslet.

► **Fig.14:** 1. Låsearm 2. Akku-dæksel

2. Justér tungen på akkuen med åbningen på maskinen, og skub derefter akkuen, indtil den låses på plads med et lille klik.

► **Fig.15:** 1. Akku

3. Luk akku-dækslet, og tryk på det, indtil det går i indgreb med låsearmen.

Sådan fjerner du akkuen;

1. Træk låsearmen op, og åbn akku-dækslet.

2. Træk akkuen ud fra maskinen, mens der skubbes på knappen på forsiden af akkuen.

► **Fig.16:** 1. Akku

3. Luk akku-dækslet.

Batterikontrolknop

Du kan kontrollere den resterende batteriladning ved at trykke på batterikontrolknappen.

► **Fig.17:** 1. Batteriindikator 2. Batterikontrolknop

Status på batteriindikator			Resterende batteriladning
Tændt	Slukket	Blinker	
			50% til 100%
			20% til 50%
			0% til 20%

BEMÆRK: Indikatorlampen for resterende batteriladning er kun til reference. Den faktiske batteriladning kan variere afhængigt af anvendelsesforholdene eller den omgivende temperatur.

BEMÆRK: Mens maskinen er i drift, lyser indikatorlampen ikke, selvom du trykker på kontrolknappen.

BEMÆRK: Lampen slukkes automatisk efter et par sekunder.

BEMÆRK: Hvis der er monteret to akkuer, skal batteriet, der er monteret i højre side, anvendes først.

BEMÆRK: Hvis der monteret to akkuer, skifter maskinen automatisk batteriet, når det anvendte batteri bliver tomt.

Indikation af den resterende batteriladning

Tryk på kontrolknappen på akkuen for at få vist den resterende batteriladning. Indikatorlampen lyser i nogle sekunder.

► **Fig.18:** 1. Indikatorlamper 2. Kontrolknop

Indikatorlamper			Resterende ladning
Tændt	Slukket	Blinker	
			75% til 100%
			50% til 75%
			25% til 50%
			0% til 25%
			Genoplad batteriet.
			Der er muligvis fejl i batteriet.

BEMÆRK: Afhængigt af brugsforholdene og den omgivende temperatur kan indikationen afvige en smule fra den faktiske ladning.

BEMÆRK: Den første indikatorlampe (længst mod venstre) vil blinke, når batteribeskyttelsessystemet aktiveres.

Beskyttelsessystem til maskinen/batteriet

Maskinen er udstyret med et beskyttelsessystem til maskinen/batteriet. Dette system afbryder automatisk strømmen til motoren for at forlænge maskinens og batteriets levetid. Maskinen stopper automatisk under anvendelse, hvis maskinen eller batteriet udsættes for et af følgende forhold:

Overbelastningsbeskyttelse

Når maskinen eller batteriet bruges på en måde, der får den/det til at forbruge en unormal mængde strøm, stopper maskinen automatisk, og strømindikatoren blinker grønt. Sluk i så fald for maskinen, og stop den anvendelse, der medførte, at maskinen blev overbelastet. Tænd derefter for maskinen for at starte den igen.

Beskyttelse mod overophedning

Når maskinen er overophedet, stopper maskinen automatisk, og strømindikatoren lyser rødt. Lad i så fald maskinen og batteriet køle af, før du tænder for maskinen igen.

BEMÆRK: Strømindikatoren blinker rødt, når batteriet er overophedet.

Beskyttelse mod overafledning

Når batteriladningen ikke er tilstrækkelig, stopper maskinen automatisk, og strømindikatoren blinker rødt. I dette tilfælde skal du afmontere batteriet fra maskinen og oplade batteriet eller udskifte batteriet til et fuld opladet batteri.

Beskyttelse mod andre årsager

Beskyttelsessystemet er også designet til andre årsager, der kan beskadige maskinen og gør det muligt for maskinen at stoppe automatisk. Benyt følgende fremgangsmåde for at fjerne årsagerne, når maskinen er blevet midlertidigt stoppet eller stoppet under betjening.

1. Sluk for maskinen, og tænd den igen for at genstarte.
2. Oplad batteriet/batterierne, eller udskift det/dem med genopladet/genopladede batteri/batterier.
3. Lad maskinen og batteriet/batterierne køle af.

Hvis der ikke kan findes nogen forbedring ved at genoprette beskyttelsessystemet, skal det lokale Makita-servicecenter kontaktes.

BEMÆRKNING: Hvis maskinen stopper på grund af en årsag, der ikke er beskrevet ovenfor, skal du se afsnittet om fejlfinding.

Hovedafbryder

⚠ ADVARSEL: Sluk altid for hovedafbryderen, når maskinen ikke bruges.

Tryk på hovedafbryderen for at tænde for maskinen. Lamperne lyser grønt. For at slukke den skal du trykke på hovedafbryderen og holde den nede, indtil lamperne slukker.

► **Fig.19:** 1. Hastighedsindikator 2. Hovedafbryder

Hastigheden kan ændres i tre niveauer. For at ændre hastighedstilstanden skal du trykke på hovedafbryderen. Når du skifter hastighedstilstand, lyser de tilsvarende hastighedsindikatorer.

BEMÆRK: Maskinen anvender den automatiske slukkefunktion. For at undgå utilsigtet start slukkes hovedafbryderen automatisk, når maskinen ikke anvendes i et bestemt tidsrum, efter at hovedafbryderen er slået til.

BEMÆRK: Hvis strømindikatoren lyser rødt eller blinker rødt eller grønt, skal du se instruktionerne til beskyttelsessystemet til maskinen/batteriet.

Afbryderbetjening

⚠ ADVARSEL: Før akkuen sættes i maskinen, skal du altid kontrollere, at afbryderknappen fungerer korrekt og vender tilbage til "FRA"-stillingen, når du slipper den.

For at starte maskinen skal du trykke på afbryderknappen, mens du trykker på aktiveringshåndtaget. Hastigheden øges ved at øge trykket på afbryderknappen. Slip afbryderknappen for at stoppe.

► **Fig.20:** 1. Afbryderknop 2. Aktiveringshåndtag

Abning og lukning af håndtagene

Maskinen er udstyret med tre håndtag.

Mundstykkehåndtag

Mundstykkehåndtaget bruges til at blæse tåge. Normalt skal du lukke mundstykkehåndtaget og kun åbne mundstykkehåndtaget, når du blæser tåge.

► **Fig.21:** 1. Lukket 2. Åbent

Aftapningshåndtag

Aftapningshåndtaget bruges til at aftappe væsken i tanken. Når du anvender maskinen, skal du altid lukke håndtaget.

► **Fig.22:** 1. Lukket 2. Åbent

Tankhåndtag

Tankhåndtaget bruges ved udskiftning af filteret. Når du anvender maskinen, skal håndtaget altid åbnes.

► **Fig.23:** 1. Lukket 2. Åbent

Justeringsknop til fødemængde

Du kan justere mængden af væske, der tilføres endemundstykket. For at tilføje den maksimale mængde væske skal du dreje knappen, så "4" flugter med trekantsmærket. For at tilføje den minimale mængde væske skal du dreje knappen, så "1" flugter med trekantsmærket.

► **Fig.24:** 1. Justeringsknop til fødemængde
2. Trekantsmærke

Elektronisk funktion

Maskinen er udstyret med en elektronisk funktion for nem betjening.

- **Konstant hastighedskontrol**
Funktionen til hastighedskontrol sørger for konstant rotationshastighed uanset belastningsforholdene.
- **Fødeventilens funktion**
Maskinen er udstyret med en fødeventil. Fødeventilen åbner automatisk for at tilføje væsken i tanken, når afbryderknappen trykkes ned, og den lukker automatisk, når afbryderknappen slippes.

Funktion til forhindring af utilsigtet genstart

Når du tænder for maskinen, mens du trykker på aktiveringshåndtaget og afbryderknappen, starter maskinen ikke, og strømindikatoren blinker grønt. For at starte maskinen skal du først slippe afbryderknappen og derefter tænde for maskinen.

ANVENDELSE

⚠ FORSIGTIG: Når du tager maskinen på, skal du sørge for at sætte skulderselen på begge skuldre. Ellers kan maskinen falde ned, når du tager maskinen på eller bruger den, og forårsage personskade.

⚠ FORSIGTIG: Når du tager maskinen på, skal du sørge for at sætte maskinen på ryggen. Ellers kan maskinen falde ned under anvendelse og forårsage personskade.

⚠ FORSIGTIG: Undlad at placere maskinen på jorden, mens den kører. Der kan trænge sand eller støv ind fra sugeåbningen, hvilket kan medføre fejlfunktion eller personskade.

Før du anvender maskinen, skal du justere længden på skulderselen og bæltet.

1. Anbring maskinen på en flad og stabil overflade.
2. Sørg for, at håndtagene er i følgende positioner.

• Aftapningshåndtaget er i lukket position.

► **Fig.25:** 1. Aftapningshåndtag

• Tankhåndtaget er i åben position.

► **Fig.26:** 1. Tankhåndtag

• Mundstykkehåndtaget er i lukket position.

► **Fig.27:** 1. Mundstykkehåndtag

3. Åbn tankdækslet, og indstil derefter sien.

► **Fig.28:** 1. Tankdæksel 2. Si

4. Hæld væsken ind i tanken, og tilspænd derefter tankdækslet.

► **Fig.29**

5. Tag maskinen på, og lås derefter spændet på bæltet.

6. Drej mundstykkehåndtaget, så mundstykkehåndtaget er i åben position.

► **Fig.30:** 1. Mundstykkehåndtag

7. Tænd for maskinen, og hold derefter godt fast i styrehåndtaget, og udfør tågeblæsningen.

Efter anvendelsen skal du dreje mundstykkehåndtaget, så mundstykkehåndtaget er i lukket position.

Når du sætter maskinen ned, skal du låse bæltets spænde op og derefter sætte maskinen langsomt ned.

► **Fig.31:** 1. Spænde

BEMÆRK: Du kan omrøre væsken i tanken ved at dreje sien som vist på figuren.

► **Fig.32:** 1. Si

VEDLIGEHOOLDELSE

⚠FORSIGTIG: Sørg altid for, at alle akkuer er afmonteret fra maskinen, før du opbevarer eller bærer maskinen eller forsøger at udføre inspektion eller vedligeholdelse.

For at opretholde produktets SIKKERHED og PÅLIDELIGHED må reparation, vedligeholdelse eller justering kun udføres af et autoriseret Makita servicecenter eller fabrikkerservicecenter med anvendelse af Makita reservedele.

Aftapning af væsken

Når du aftapper væsken i tanken, skal du fjerne slangen fra hovedenheden og derefter aftappe væsken i tanken ind i beholderen ved at åbne aftapningshåndtaget. Når du har aftappet væsken, skal du sørge for at lukke aftapningshåndtaget og fastgøre slangen til hovedenheden.

► **Fig.33:** 1. Aftapningshåndtag 2. Slange

BEMÆRK: For at tømme tanken helt skal du vippe hovedenheden en smule mod slangens udløb.

Rengøring af maskinen

BEMÆRKNING: Anvend aldrig benzin, rensebenzin, fortynder, alkohol og lignende. Det kan medføre misfarvning, deformering eller revner.

Rengør maskinen ved at aftørre støv med en tør klud eller en klud, der er dyppet i sæbevand og vredet op.

Fjern støv eller snavs fra sugeåbningen.

► **Fig.34:** 1. Sugeåbning

Rengøring af filteret

Rengør filteret regelmæssigt. Følg nedenstående trin for at rengøre filteret.

1. Afmonter akkuerne, og luk derefter tankhåndtaget.

2. Afmonter filterdækslet ved at dreje det mod uret, og afmonter derefter filteret.

► **Fig.35:** 1. Filterdæksel 2. Filter

3. Rengør filteret med rindende vand.

4. Fastgør filteret til hovedenheden, og tilspænd derefter filterdækslet.

5. Åbn tankhåndtaget.

Opbevaring

Før du opbevarer maskinen, skal du udføre fuld vedligeholdelse. Opbevar maskinen på et sted uden for børns rækkevidde, hvor den ikke udsættes for fugt, regn eller direkte sollys.

Du kan tilslutte båndet på røret til maskinen som vist på figuren for at rejse røret op.

► **Fig.36:** 1. Bånd

Udskiftning af mundstykket

Du kan ændre standardmundstykket til ULV-mundstykket (Ultra Low Volume). ULV-mundstykket kan udlede finere tåge end standardmundstykket. Følg nedenstående trin for at udskifte mundstykket.

1. Løsn skruen, og afmonter den, og afmonter derefter den forreste side af endemundstykket.

► **Fig.37:** 1. Skruer 2. Endemundstykke

2. Afmonter standardmundstykket ved at dreje mundstykket mod uret ved hjælp af skruenøglen.

► **Fig.38:** 1. Skruenøgle 2. Standardmundstykke

3. Afmonter O-ringen fra standardmundstykket, og fastgør den derefter til ULV-mundstykket.

► **Fig.39:** 1. O-ring 2. Standardmundstykke
3. ULV-mundstykke

4. Fastgør ULV-mundstykket ved at dreje mundstykket med uret ved hjælp af skruenøglen.

► **Fig.40:** 1. Skruenøgle 2. ULV-mundstykke

BEMÆRKNING: Undlad at tilspænde mundstykket for meget. Det anbefalede tilspændingsmoment er ca. 1,0 N•m. Hvis mundstykket tilspændes for meget, kan det beskadige monteringsdelen til mundstykket.

5. Fastgør endemundstykket, og tilspænd derefter skruen.

► **Fig.41:** 1. Skruer 2. Endemundstykke

FEJLFINDING

Inden du beder om reparation, skal du først udføre din egen inspektion. Hvis du opdager et problem, som ikke er forklaret i brugsanvisningen, må du ikke forsøge at skille maskinen ad. Henvend dig i stedet til et autoriseret Makita servicecenter, og brug altid Makita-reservedele til reparationer.

Unormal tilstand	Sandsynlig årsag (fejl)	Afhjælpning
Motoren kører ikke.	Batteri er ikke indsat.	Indsæt batteriet.
	Problem med batteriet (for lav spænding)	Genoplad batteriet. Udskift batteriet, hvis genopladning ikke er effektiv.
	Drevsystemet fungerer ikke korrekt.	Kontakt det lokale autoriserede servicecenter for reparation.
Motoren holder op med at køre efter kort tids brug.	Batteriets opladningsniveau er for lavt.	Genoplad batteriet. Udskift batteriet, hvis genopladning ikke er effektiv.
	Overophedning.	Hold op med at bruge maskinen, så den kan køle af.
Tågen udledes ikke.	Tanken er tom.	Fyld tanken med væske.
	Mundstykkehåndtaget eller tankhåndtaget er lukket.	Åbn mundstykkehåndtaget og tankhåndtaget.
	Mundstykket er tilstoppet.	Afmontér standardmundstykket eller ULV-mundstykket, og rengør derefter mundstykket med rindende vand for at fjerne det tilstoppede materiale.
	Filteret er tilstoppet.	Afmontér filteret, og rengør derefter filteret med rindende vand for at fjerne det tilstoppede materiale.
Maskinen når ikke den maksimale hastighed.	Batteriet er indsat forkert.	Indsæt batteriet som beskrevet i denne brugervejledning.
	Batteriladningen falder.	Genoplad batteriet. Udskift batteriet, hvis genopladning ikke er effektiv.
	Drevsystemet fungerer ikke korrekt.	Kontakt det lokale autoriserede servicecenter for reparation.
Unormal vibration: ⇒ Stop maskinen med det samme!	Drevsystemet fungerer ikke korrekt.	Kontakt det lokale autoriserede servicecenter for reparation.
Motor kan ikke stoppe: ⇒ Fjern batteriet med det samme!	Elektrisk eller elektronisk fejlfunktion.	Fjern batteriet, og kontakt det lokale autoriserede servicecenter for reparation.

EKSTRAUDSTYR

⚠ FORSIGTIG: Det følgende tilbehør og ekstraudstyr anbefales til brug med dit Makita-produkt, der er beskrevet i denne brugsanvisning. Brugen af andet tilbehør eller ekstraudstyr kan medføre risiko for personskade. Brug kun ekstraudstyr eller tilbehør til det formål, det er beregnet til.

Hvis De behøver hjælp ved valg af tilbehør eller ønsker yderligere informationer, bedes De kontakte Deres lokale Makita servicecenter.

- Deflektor
- Original Makita-akku og oplader

BEMÆRK: Nogle ting på denne liste kan være inkluderet i produktpakken som standardtilbehør. De kan være forskellige fra land til land.

SPECIFIKĀCIJAS

Modelis:		PM001G
Veiktspēja	Gaisa plūsma	7,4–14,3 m ³ /min *1
	Gaisa plūsmas ātrums (vidējais)	28,0–53,0 m/s
	Gaisa plūsmas ātrums (maksimālais)	34,0–64,0 m/s
Tvertnes ietilpība		15 l
Kopējais atlikuma tilpums		Ne vairāk par 50 ml
Izmēri (G x P x A) (ar gala uzgali)		320 mm x 600 mm x 690 mm
Nominālais spriegums		Līdzstrāva 36 V–40 V maks.
Neto svars	*2	11,9 kg
	*3	13,2–15,7 kg
Aizsardzības pakāpe		IPX4

- Nepārtrauktās izpētes un izstrādes programmas dēļ šeit uzrādītās specifikācijas var tikt mainītas bez brīdinājuma.
- Atkarībā no valsts specifikācijas var atšķirties.

*1: Maksimālais gaisa plūsmas ātrums ir 858 m³/h.

*2: Svars, kad tvertne ir tukša, bez akumulatoriem, ar caurulēm, sprauslu un siksnām.

*3: Vieglākā un smagākā svara kombinācija saskaņā ar EPTA procedūru 01/2014. Svars var atšķirties atkarībā no papildierīces(-ēm), tostarp akumulatora(-u) kasetnes(-ēm).

Piemērotā akumulatora kasetne un lādētājs

Akumulatora kasetne	BL4050F / BL4080F
Lādētājs	DC40RA / DC40RB / DC40RC

- Daži no iepriekš norādītajiem lādētājiem un akumulatora kasetnēm var nebūt pieejami atkarībā no jūsu mītnes reģiona.

▲BRĪDINĀJUMS: Izmantojiet vienīgi iepriekš norādītās akumulatora kasetnes un lādētājus. Cita tipa akumulatora kasetņu un lādētāju izmantošana var radīt traumu un/vai aizdegšanās risku.

▲BRĪDINĀJUMS: Ar šo darbarīku neizmantojiet barošanas avotu, kas pievienots ar vadu, piemēram, pārnēsājamu barošanas bloku.

Izsmidzināšanas tehniskie dati

Horizontālās izsmidzināšanas diapazons

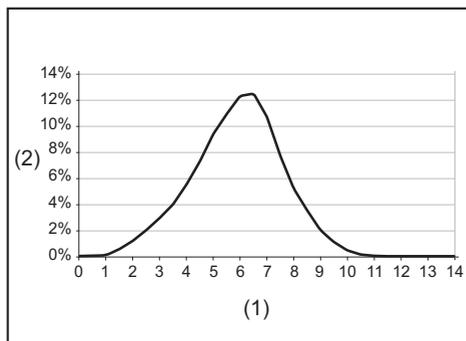

(1) Attālums no plūsmas padeves (m) (2) Vielas daudzuma procents, kas nosēžas uz zemes

Pilienu izmērs

Pilienu izmērs ar standarta sprauslu

Regulēšanas kloķa iestatījums	Dv 0.1	Dv 0.5	Dv 0.9
1	22 μm	57 μm	112 μm
2	37 μm	102 μm	251 μm
3	40 μm	111 μm	267 μm
4	42 μm	115 μm	280 μm

Pilienu izmērs ar ULV sprauslu

Regulēšanas kloķa iestatījums	Dv 0.1	Dv 0.5	Dv 0.9
1–4	14 μm	41 μm	85 μm

Izmešanas ātrums darba stāvokļiem

► Att.1

Izmešanas ātrums ar standarta sprauslu

Regulēšanas kloķa iestatījums	Sprauslas leņķis		
	- 30°	0°	30°
1	0,23 l/min	0,19 l/min	0,12 l/min
2	1,13 l/min	0,71 l/min	0,34 l/min
3	1,37 l/min	0,95 l/min	0,49 l/min
4	1,55 l/min	1,21 l/min	0,51 l/min

Izmešanas ātrums ar ULV sprauslu

Regulēšanas kloķa iestatījums	Sprauslas leņķis		
	- 30°	0°	30°
1-4	0,05 l/min	0,04 l/min	0,03 l/min

PIEZĪME: Vērtības šajos izsmidzināšanas tehniskajos datos var būt atšķirīgas atkarībā no darba apstākļiem vai vides temperatūras.

Simboli

Tālāk ir attēloti simboli, kas var attiekties uz darbarīka lietošanu. Pirms darbarīka izmantošanas pārlecieties, vai pareizi izprotat to nozīmi.

	Esiet īpaši rūpīgs un uzmanīgs.
	Izlasiet lietošanas rokasgrāmatu.
	Izmantojiet acu un ausu aizsargus.
	Valkājiet elpceļu aizsargtīdzekli.
	Nepakļaujiet mitru iedarbībai.
	Valkājiet izturīgus apavus ar neslīdošām zolēm. Ieteicami apavi ar tērauda purngaliem.
	Lietojiet aizsargcimdus.
	Lietojiet aizsargapgārbu.
	Smidzināšanas laikā neļaujiet tuvoties citiem cilvēkiem.
	Netuviniet rokas rotējošām daļām.
	Gari mati var iekerties.
	Neļaujiet nevienam atrasties darba vietas tuvumā.
	Nosveriet, kad tvertne ir tukša.
	Nosveriet, kad tvertne ir pilna.



Tikai ES valstīm

Tā kā šajā aprīkojumā ir bīstamas sastāvdaļas, elektrisko un elektronisko iekārtu, akumulatoru un bateriju atkritumi var negatīvi ietekmēt apkārtni un cilvēka veselību.

Elektroierīces, elektroniskās ierīces un akumulatorus nedrīkst izmest kopā ar mājsaimeniecības atkritumiem! Saskaņā ar Eiropas direktīvu par elektrisko un elektronisko iekārtu atkritumiem, akumulatoriem un baterijām, kā arī akumulatoru un bateriju atkritumiem un šīs direktīvas pielāgošanu valsts tiesību aktiem elektrisko un elektronisko iekārtu, bateriju un akumulatoru atkritumi ir jāglabā atsevišķi un jānogādā uz sadzīves atkritumu dalītās savākšanas vietu, ievērojot attiecīgos vides aizsardzības noteikumus. Par to liecina uz iekārtas redzams simbols ar pārsvītrotu atkritumu konteineru uz rītniem.



Garantētais skaņas jaudas līmenis saskaņā ar ES Direktīvu par troksni ārpus telpām.



Skaņas jaudas līmenis saskaņā ar Austrālijas NSW trokšņu kontroles noteikumiem

Paredzētā lietošana

Šis darbarīks ir paredzēts šķidrumu izsmidzināšanai.

Trokšņa līmenis

Tipiskais A svētais trokšņa līmenis noteikts saskaņā ar ISO22868:

Skaņas spiediena līmenis (L_{pA}): 84,5 dB (A)

Skaņas jaudas līmenis (L_{WA}): 103,3 dB (A)

Mainīgums (K): 2,3 dB (A)

PIEZĪME: Paziņotā trokšņa emisijas vērtība noteikta atbilstoši standarta pārbaudes metodei, un to var izmantot, lai salīdzinātu vienu darbarīku ar citu.

PIEZĪME: Paziņoto trokšņa emisijas vērtību arī var izmantot iedarbības sākotnējā novērtējumā.

▲BRĪDINĀJUMS: Lietojiet ausu aizsargus.

▲BRĪDINĀJUMS: Trokšņa emisija patiesos darba apstākļos var atšķirties no paziņotās vērtības atkarībā no darbarīka izmantošanas veida un jo īpaši atkarībā no apstrādājamā materiāla veida.

▲BRĪDINĀJUMS: Lai aizsargātu lietotāju, nosakiet drošības pasākumus, kas pamatoti ar iedarbību reālos darba apstākļos (ņemot vērā visus ekspluatācijas cikla posmus, piemēram, laiku, kamēr darbarīks ir izslēgts un kad darbojas tukšgaitā, kā arī palaides laiku).

Vibrācija

Vibrācijas kopējā vērtība (trīsasu vektora summa) noteikta atbilstoši ISO22867:

Darba režīms: darbība bez slodzes

Vibrācijas izmēte (a_{h1}): 2,5 m/s² vai mazāk

Mainīgums (K): 1,5 m/s²

PIEZĪME: Paziņotā kopējā vibrācijas vērtība noteikta atbilstoši standarta pārbaudes metodei, un to var izmantot, lai salīdzinātu vienu darbarīku ar citu.

PIEZĪME: Paziņoto kopējo vibrācijas vērtību arī var izmantot iedarbības sākotnējā novērtējumā.

▲BRĪDINĀJUMS: Vibrācijas emisija patiesos darba apstākļos var atšķirties no paziņotās vērtības atkarībā no darbarīka izmantošanas veida un jo īpaši atkarībā no apstrādājamā materiāla veida.

▲BRĪDINĀJUMS: Lai aizsargātu lietotāju, nosakiet drošības pasākumus, kas pamatoti ar iedarbību reālos darba apstākļos (ņemot vērā visus ekspluatācijas cikla posmus, piemēram, laiku, kamēr darbarīks ir izslēgts un kad darbojas tukšgaitā, kā arī palaides laiku).

Atbilstības deklarācijas

Tikai Eiropas valstīm

Atbilstības deklarācijas šajā lietošanas rokasgrāmatā ir iekļautas kā A pielikums.

DROŠĪBAS BRĪDINĀJUMI

Vispārīgi elektrisko darbarīku drošības brīdinājumi

▲BRĪDINĀJUMS Izlasiet visus drošības brīdinājumus, norādījumus un tehniskos datus un izpētiet ilustrācijas, kas iekļautas šā elektriskā darbarīka komplektā. Neievērojot visus tālāk minētos noteikumus, iespējams elektriskās strāvas trieciena, aizdegšanās un/vai smagu traumu risks.

Glabājiet visus brīdinājumus un norādījumus, lai varētu tajos ieskatīties turpmāk.

Termiņš „elektrisks darbarīks” brīdinājumos attiecas uz tādu elektrisko darbarīku, ko darbina ar elektrību (ar vadu), vai tādu, ko darbina ar akumulatoru (bez vada).

Akumulatora gaisa pūtēja-miglotāja drošības norādījumi

▲BRĪDINĀJUMS: Izlasiet visus drošības brīdinājumus un visus norādījumus. Brīdinājumu un norādījumu neievērošanas gadījumā var rasties elektriskās strāvas trieciens, ugunsgrēks un/vai nopietnas traumas.

Glabājiet visus brīdinājumus un norādījumus, lai varētu tajos ieskatīties turpmāk.

Vispārīgi norādījumi

1. Lai garantētu pareizu un drošu ekspluatāciju, lietotājam ir jāizlasa un jāizprot šī lietošanas rokasgrāmata un jāievēro tajā dotie norādījumi, lai zinātu, kā strādāt ar šo ierīci. Lietotāji, kuri nav pietiekami labi informēti, pakļauj sevi un arī citus riskam, nepareizi rīkojoties ar ierīci.

2. Ieteicams aizdot šo ierīci tikai personām, kurām ir pierādāma ierīces lietošanas pieredze.
3. Bērniem un personām, kuras jaunākas par 18 gadiem, nedrīkst atļaut lietot šo ierīci. Personas vecumā virs 16 gadiem tomēr var lietot šo ierīci mācību nolūkos tikai tiešā kvalificēta instruktora uzraudzībā.
4. Izmantojiet tikai tādas augu aizsardzības līdzekļus, kurus ražotājs īpaši apstiprinājis lietošanai ar miglotājiem un kuri atbilst visiem piemērojamiem drošības noteikumiem, standartiem un normatīvajiem aktiem.
5. Visiem ekspluatācijas un apkopes darbiniekiem jābūt apmācītiem un iepazīstinātiem ar pareizu izmantoto ķīmikāliju lietošanas procedūru, kā arī ar noteikumiem par šķidro ķīmikāliju utilizāciju.
6. Lai samazinātu ievainojumu risku, izmantojot ķīmikālijas, valkājiet atbilstošu aizsargtērpu, uzpildot, lietojot un tīrot miglotāju. Vienmēr ievērojiet visus ķīmisko vielu ražotāju norādījumus attiecībā uz acu, ādas un elpceļu aizsardzību.
7. Izmantojot indīgas ķīmiskas vielas, iespējams, operatoram un visiem klātesošajiem ir jāvalkā respirators, kas ir piemērots izmantotajai ķīmiskajai vielai. Skatiet ķīmiskās vielas etiķeti. Indīgu ķīmisko vielu ieeļošana var izraisīt smagas vai nāvējošas traumas.

Ierīces paredzētais izmantošanas veids

1. Šī ierīce paredzēta tikai šķidru ķīmikāliju un citu šķidrumu izsmidzināšanai, lai iznīcinātu kaitēkļus un nezāles augļu, puķu un sakņu dārzeņos, uz kokiem un krūmiem, kā arī uz citiem augiem, piemēram, kafijas, tabakas un kokvilnas. To arī izmanto jaunu kociņu kopšanai, lai ierobežotu mizgraužus un citus kaitēkļus, kā arī augu slimības. Nekad neizmantojiet šo ierīci citiem mērķiem.

Apmācība

1. Uzmanīgi izlasiet norādījumus. Izprotiet darbarīka vadības funkcijas un uzziņiet, kā pareizi lietot šo ierīci.
2. Šo ierīci nedrīkst lietot bērni, personas ar samazinātām fiziskām, uztveres vai garīgām spējām, personas, kam trūkst pieredzes un zināšanu, vai personas, kas nav iepazinušās ar šiem norādījumiem par ierīces lietošanu. Vietējie likumi var noteikt lietotāja vecuma ierobežojumu.
3. Nekad neestrādājiet ar ierīci, ja tuvumā ir cilvēki, jo īpaši bērni, vai dzīvnieki.
4. Nemiet vērā, ka par negadījumiem vai apdraudējumu, kas radīts citiem cilvēkiem vai viņu īpašumam, ir atbildīgs operators vai lietotājs.

Sagatavošanās

1. Lietojot ierīci, vienmēr valkājiet piemērotus apavus un garās bikses.
2. Nenēsājiēt brīvi krītošu apģērbu vai rotaslietas, ko var iesūkt gaisa ieplūdes atverē. Raugieties, lai garī mati nenonāktu gaisa ieplūdes atveru tuvumā.
3. Lai novērstu putekļu radītu kairinājumu, ieteicams izmantot sejas masku.

4. Strādājot ar ierīci, vienmēr valkājiet neslīdošus aizsargapavus. Pret slīdēšanu nodrošināti aizsargzābaki un aizsargkurpes ar slēgtu purngalu samazinās traumu risku.
5. Strādājot ar ierīci, vienmēr valkājiet gumijas vai ķīmiski izturīgus cimdus un gumijas vai pret ķīmikālijām noturīgus apavus.

Rīkošanās ar ķīmiskām vielām

1. Dažās ķīmikālijās var būt indīgas un/vai kodīgas vielas. Šādas ķīmiskas vielas var būt bīstamas un izraisīt smagas vai nāvējošas traumas cilvēkiem un dzīvniekiem un/vai smagu kaitējumu augiem un videi. Izvairieties no tiešas saskares ar ķīmiskām vielām. Ievērojiet ķīmisko vielu ražotāja norādījumus attiecībā uz saskari ar attiecīgo vielu.
2. Katru reizi izlasiet ražotāja etiķeti un lietošanas instrukciju pirms ķīmikālijas sajaukšanas un lietošanas, kā arī pirms tās glabāšanas vai utilizācijas. Neuzmanīga vai neatbilstoša rīcība var izraisīt smagas vai nāvējošas traumas.
3. Pirms lietošanas rūpīgi izlasiet etiķetes uz ķīmikāliju tvertnēm. Ķīmiskās vielas ir iedalītas toksicitātes kategorijās. Katrai kategorijai ir savi vienreizēji rīkošanās raksturlielumi. Iepazīstieties ar tās ķīmikālijas kategorijas raksturlielumiem, kuru izmantojat. Ķīmikālijas drīkst izmantot tikai tādas personas, kuras ir apmācītas rīkoties ar tām un pārzina attiecīgos pirmās palīdzības pasākumus.
4. Ķīmikālijas var būt kaitīgas cilvēkiem, dzīvniekiem un videi, ja tās lieto nepareizi. Nav ieteicams ar šo ierīci lietot dažas ķīmikālijas, kas ir kodīgas, korozīvas vai indīgas.
5. Sajauciet tikai saderīgus pesticīdus. Nepareizi maisījumi var izraisīt indīgus izgarojumus. Darbojoties ar ķīmikālijām un izsmidzinot tās, rīkojieties atbilstoši vietējiem vides aizsardzības noteikumiem un norādījumiem. Nesmidziniet vējainā laikā. Lai palīdzētu saudzēt vidi, izmantojiet tikai ieteikto devu.
6. Rīkojoties ar ķīmikālijām un izsmidzinot tās, neveriet vaļā muti, piemēram, ēdot, dzerot vai smēķējot. Nekad ar muti nepūtiet caur sprauslām, šļūtenēm, caurulēm vai jebkuru citu tamlīdzīgu daļu. Vienmēr rīkojieties ar ķīmikālijām labi ventilētā vietā, valkājot atbilstošu aizsargtērpu un aizsarglīdzekļus.
7. Neglabājiet un netrānsportējiet ķīmikālijas kopā ar pārtiku, dzērieniem vai medikamentiem un nekad neizmantojiet ķīmikāliju traukus citiem mērķiem. Nepārliecinājiet ķīmikālijas citos traukos, īpaši pārtikas un/vai dzērienu traukos.
8. Turiet vielas etiķeti gatavībā, lai varētu to izlasīt vai parādīt cilvēkiem, kuriem lūdzat padomu. Uzreiz notīriet visas izlijušās ķīmikālijas. Ja gadījies nejausī saskarties ar ķīmikāliju vai to norīt vai arī ar ķīmikāliju piesārņots apģērbs, pārtrauciet darbu un uzreiz skatiet ķīmikālijas ražotāja norādījumus. Ja rodas šaubas, kā tālāk rīkoties, nekavējoties vaicājiet ārstam vai saindēšanās palīdzības centram.
9. Jebkādas atlikumus utilizējiet atbilstoši savas dzīvesvietas reģiona normatīvajiem aktiem.

10. Glabājiet ķīmikālijas bērniem, citām nepiederošām personām un dzīvniekiem nepieejamā vietā. Kad nelietojat ķīmikālijas, glabājiet tās drošā un aizslēgtā vietā. Ievērojiet ražotāja norādījumus attiecībā uz pareizu glabāšanu.

Ķīmikāliju sagatavošana

1. Sagatavojiet ķīmikāliju šķīdumus atbilstoši ķīmikāliju ražotāja norādījumiem.
2. Sagatavojiet šķīdumu tikai aktuālajam darbam vajadzīgajā daudzumā, lai šķīdums nepaliktu pāri.
3. Sajauciet ķīmikālijas, tikai ievērojot norādījumus. Nepareizi maisījumi var izraisīt indīgus izgarojumus vai sprādzienbīstamus maisījumus.
4. Nekad neizmidsziniet neatšķaidītas ķīmiskās vielas.
5. Sagatavojiet šķīdumu un piepildiet trauku tikai labi vēdinātā vietā ārpus telpām.

Ķīmikāliju glabāšana

1. Neglabājiet smidzināmo šķīdumu traukā ilgāk par vienu dienu.
2. Vienmēr glabājiet un pārvadājiet smidzināmo šķīdumu tikai apstiprinātos traukos.
3. Nekādā gadījumā neglabājiet un nepārvadājiet smidzināmo šķīdumu traukos, kas paredzēti ēdieniem, dzērieniem vai dzīvnieku barībai.
4. Neglabājiet un netrānsportējiet smidzināmo šķīdumu kopā ar pārtiku, dzērieniem vai dzīvnieku barību.
5. Glabājiet smidzināmo šķīdumu bērniem, citām nepiederošām personām un dzīvniekiem nepieejamā vietā.
6. Glabājiet smidzināmo šķīdumu aizslēgtā vietā, kur tas ir drošs pret neatļautu izmantošanu.

Ķīmikāliju utilizācija

1. Nekādā gadījumā neatbrīvojieties no ķīmisko vielu atlikumiem, skalojot šķīdumus ūdenstecēs, notekās, kanalizācijā, ielu notekās, kanalizācijas akās u. tml.
2. Utilizējot piesārņoto skalojamo ūdeni, ievērojiet visus piemērojamos normatīvos aktus un norādījumus.
3. Stingri ievērojiet ķīmikāliju ražotāja noteiktos piesardzības norādījumus.

Tvertnes piepildīšana

1. Pārbaudiet, vai noliešanas svira un sprauslas svira ir aizvērtas.
2. Pirms miglotāja lietošanas ar ķīmiskām vielām piepildiet tvertni ar tīru ūdeni, lai pārliecinātos, vai tas ir pareizi samontēts, un izmēģiniet miglošanu. Pārbaudiet arī, vai nav noplūžu. Kad esat kārtīgi iepazītinies ar miglotāja darbību, veiciet parastu darbības procedūru.
3. Piepildiet tvertni labi vēdināmās telpās vai ārā.
4. Nelietojiet miglotājā viegli uzliesmojošas vielas, kas var izraisīt sprādzieni, radot smagus vai nāvējošus ievainojumus.
5. Nelietojiet miglotājā kodīgas vai korozīvas vielas, kas var radīt ierīces bojājumus.

6. Lai mazinātu applaucēšanās un ierīces bojājumu risku, nelietojiet šķidrums, kuru temperatūra pārsniedz 50 °C (122 °F).
7. Lai uzpildītu tvertni, novietojiet miglotāju uz horizontālas virsmas. Lai samazinātu apkārtējās vides piesārņošanas risku, uzmanieties, lai nepārpildītu tvertni ar ķīmisku šķidrumu.
8. Lai samazinātu traumu risku, neuzpildiet tvertni, kamēr ierīce atrodas jums uz muguras.
9. Ja uzpildāt šķidruma tvertni ar šļūteni, kas pievienota centrālai ūdensapgādei, gādājiet, lai šļūtenes gals neatrastos šķidrumā, tādējādi mazinot risku šķidrumam ieplūst šļūtenē.
10. Aprēķiniet pareizo ķīmiskā šķidruma daudzumu, lai to izlietotu vienā reizē un tvertnē nepaliktu lieks šķidrums.
11. Pēc uzpildes cieši aizskrūvējiet tvertnes vāciņu.
12. Uzpildes un darbības laikā pārbaudiet, vai nav noplūžu. Noplūde no tvertnes vai vaļīgs savienojums var izraisīt ķīmikāliju iesūkšanos jūsu apģērbā un nonākšanu saskarē ar ādu.
13. Šķidrumu tvertnē iepildiet atbilstoši operatora ķermeņa izmēram vai spēkam.
14. Ja ierīce saņem triecienu no kāda objekta vai ir dzirdama neparasta skaņa vai jūtama neparasta vibrācija, nekavējoties izslēdziet ierīci. Pirms atsākat pūtēja lietošanu, izņemiet akumulatora kasetnes no ierīces un pārbaudiet, vai ierīce nav bojāta. Ja ierīce ir bojāta, nogādājiet to Makita pilnvarotā servisa centrā, lai veiktu remontu.
15. Neievietojiet pirkstus vai priekšmetus iesūkšanas vai miglotāja pūšanas atverē.
16. Izvairieties no nejušanas iedarbināšanas. Pirms ievietojat akumulatora kasetni ierīcē un paceļat vai pārnēsājat ierīci, pārbaudiet, vai slēdzis atrodas izslēgšanas pozīcijā. Ierīces nešana, pirkstam atrodoties uz slēdža, vai barošanas nodrošināšana, kad ierīces slēdzis atrodas ieslēgtā pozīcijā, palielina negadījumu risku.
17. Neizmantojiet šo ierīci ugunsdrošu materiālu tuvumā.
18. Centieties ilgstoši neizmantojot ierīci zemā temperatūrā.
19. Nelietojiet ierīci apstākļos, kad iespējama zibeņošana.
20. Izmantojot ierīci dubļainā vietā, uz mitras, slīpas virsmas vai slidenā vietā, raugieties, lai kājām būtu stabils atbalsts.
21. Neizmantojiet ierīci sliktos laikapstākļos, kad ir ierobežota redzamība. Pretējā gadījumā iespējams nokrišanas risks vai nepareiza ekspluatācija sliktas redzamības dēļ.
22. Neiegremdējiet ierīci peļķē.
23. Lietus laikā neatstājiet ierīci ārpus telpām bez uzraudzības.
24. Neizmantojiet ierīci sniegā.
25. Strādājot ar ierīci, raugieties, lai vads nesaķertos ar šķēršļiem. Aizķeroties aiz šķēršļiem, vads var izraisīt smagus savainojumus.
26. Nestrādājiet salā, jo šķidrums tvertnē var sasalt.

Ekspluatācija

1. Tālāk norādītajās situācijās izslēdziet ierīci, izņemiet akumulatora kasetnes un pārlicinieties, vai visas kustīgās daļas ir pilnībā apstājušās
 - Vienmēr, kad atstājat ierīci.
 - Pirms nosprostojumu tīrīšanas.
 - Pirms ierīces pārbaudes, tīrīšanas vai darbiem pie tās.
 - Ja ierīce sāk neparasti vibrēt.
2. Strādājiet ar ierīci tikai dienas gaismā vai labā maksimālajā apgaismojumā.
3. Nenoliecieties pārāk tālu un vienmēr saglabājiet līdzsvaru un stabilitu pamatu zem kājām.
4. Strādājot nogāzē, raugieties, lai jums būtu stabils kāju atbalsts.
5. Pārvietojieties ejot, nekad neskrieniet.
6. Raugieties, lai dzesēšanas gaisa ieplūdes atveres nebūtu bloķētas.
7. Aizliegts smidzināt blakusstāvētāju virzienā.
8. Izmantojiet šo ierīci ieteiktajā pozīcijā un uz drošas virsmas.
9. Neizmantojiet šo ierīci augstās vietās.
10. Strādājot ar šo ierīci, nekad nevērsiet sprauslu pret tuvumā esošiem cilvēkiem.
11. Nenobloķējiet iesūkšanas atveri un/vai miglotāja pūšanas atveri.
 - Strādājot puteklainā vidē, raugieties, lai putekļi vai netīrumi nenobloķētu iesūkšanas vai pūšanas atveri.
 - Neizmantojiet tikai Makita piegādātos uzgaļus.
12. Nestrādājiet ar šo ierīci atvērtu logu un līdzīgu vietu tuvumā.
13. Strādājiet ar ierīci tikai saprātīgā dienas laikā – nedarbiniet to agrī no rīta vai vēlu naktī, jo tas var traucēt citiem cilvēkiem.
14. Ja ierīce saņem triecienu no kāda objekta vai ir dzirdama neparasta skaņa vai jūtama neparasta vibrācija, nekavējoties izslēdziet ierīci. Pirms atsākat pūtēja lietošanu, izņemiet akumulatora kasetnes no ierīces un pārbaudiet, vai ierīce ir bojāta. Ja ierīce ir bojāta, nogādājiet to Makita pilnvarotā servisa centrā, lai veiktu remontu.
15. Neievietojiet pirkstus vai priekšmetus iesūkšanas vai miglotāja pūšanas atverē.
16. Izvairieties no nejušanas iedarbināšanas. Pirms ievietojat akumulatora kasetni ierīcē un paceļat vai pārnēsājat ierīci, pārbaudiet, vai slēdzis atrodas izslēgšanas pozīcijā. Ierīces nešana, pirkstam atrodoties uz slēdža, vai barošanas nodrošināšana, kad ierīces slēdzis atrodas ieslēgtā pozīcijā, palielina negadījumu risku.
17. Neizmantojiet šo ierīci ugunsdrošu materiālu tuvumā.
18. Centieties ilgstoši neizmantojot ierīci zemā temperatūrā.
19. Nelietojiet ierīci apstākļos, kad iespējama zibeņošana.
20. Izmantojot ierīci dubļainā vietā, uz mitras, slīpas virsmas vai slidenā vietā, raugieties, lai kājām būtu stabils atbalsts.
21. Neizmantojiet ierīci sliktos laikapstākļos, kad ir ierobežota redzamība. Pretējā gadījumā iespējams nokrišanas risks vai nepareiza ekspluatācija sliktas redzamības dēļ.
22. Neiegremdējiet ierīci peļķē.
23. Lietus laikā neatstājiet ierīci ārpus telpām bez uzraudzības.
24. Neizmantojiet ierīci sniegā.
25. Strādājot ar ierīci, raugieties, lai vads nesaķertos ar šķēršļiem. Aizķeroties aiz šķēršļiem, vads var izraisīt smagus savainojumus.
26. Nestrādājiet salā, jo šķidrums tvertnē var sasalt.

Pēc ekspluatācijas

1. Pēc ķīmikāliju smidzināšanas vienmēr rūpīgi nomazgājieties ar ūdeni un ziepēm. Nekavējoties ieejiet dušā un visu aizsargtērpu mazgājiet atsevišķi no citām drēbēm. Ievērojiet visus ķīmikāliju ražotāja papildu norādījumus.
2. Iztukšojiet, izskalojiet un iztīriet tvertni un sietiņu pēc katras lietošanas reizes. Tas palīdz novērst šķidruma kristalizēšanos, kas vēlāk var izraisīt aizsprostojumus un ierīces bojājumus. Turklāt ķīmisko vielu atlikumi var izraisīt nevēlamas sekas nākamajās miglošanas reizēs ar citu veidu ķīmiskām vielām (piemēram, herbicīdu atliekas var kaitēt vai nogalināt augus, kurus miglo ar pesticīdu).
3. Neglabājiet ierīci ar smidzināmo šķidrumu tvertnē.

Apkope un glabāšana

1. Vienmēr cieši pieskrūvējiet visus uzgriežņus, buļskrūves un skrūves, lai nodrošinātu ierīces drošu darba stāvokli.
2. Ja detaļas ir nolietotas vai bojātas, nomainiet tās ar Makita nodrošinātajām detaļām.

3. Glabājiet ierīci sausā, bērniem nepieejamā vietā.
4. Kad pārtraucat lietot ierīci, lai to pārbaudītu, veiktu tās apkopi, novietotu to glabāšanā vai nomainītu kādu tās piederumu, izslēdziet ierīci, pārliecinieties, vai visas kustīgās daļas ir pilnībā apstājušās, un izņemiet akumulatora kasetnes. Pirms veicat jebkādas darbus ar ierīci, ļaujiet tai atdzist. Apkopi veiciet rūpīgi un raugieties, lai ierīce būtu tīra.
5. Pirms novietošanas glabāšanā vienmēr ļaujiet ierīcei atdzist.
6. Sargiet ierīci no lietus. Glabājiet ierīci telpās.
7. Kad ceļat ierīci, ieliecieties ceļos un uzmanieties, lai netraumētu muguru.
8. Kad mazgājat ierīci, raugieties, lai ūdens neiekļūtu elektromehānismu nodalījumos, piemēram, akumulatora, motora vai savienojumu nodalījumā.
9. Novietojot ierīci glabāšanai, izvairieties no tiešiem saules stariem un lietus un novietojiet to vietā, kur nekļūst karsts vai mitrs.
10. Kad pārnēsājat ierīci, turiet to stingri.
11. Pārnēsājot ierīci, piesargieties, lai vads neaizķertos aiz šķēršļiem.

Bezvada darbarīka lietošana un apkope

1. Uzlādei izmantojiet tikai ražotāja norādītos lādētājus. Vienam akumulatoru tipam paredzēta uzlādētāja izmantošana cita tipa akumulatoru uzlādei var radīt aizdegšanās bīstamību.
2. Izmantojiet mehanizētos darbarīkus tikai ar paredzētajiem akumulatoriem. Jebkura cita tipa akumulatoru izmantošana var radīt traumu un aizdegšanās bīstamību.
3. Kamēr akumulators netiek izmantots, neturiet to blakus metāla priekšmetiem, piemēram, saspraudēm, monētām, atslēgām, naglām, skrūvēm un citiem nelieliem metāla priekšmetiem, kas var savienot izvadus. Akumulatora spaiļu īssavienojums var izraisīt apdegumus vai aizdegšanos.
4. Nepareizas lietošanas gadījumā no akumulatora var iztect šķidrums, nepieskarieties tam. Ja neauši pieskārties šķidrumam, noskalojiet skarto vietu ar ūdeni. Ja šķidrums nokļūst acīs, papildus iepriekš minētajam, vērsieties pie ārsta. No akumulatora iztecejušais šķidrums var izraisīt kairinājumu vai apdegumus.
5. Ja akumulatora bloks vai darbarīks ir bojāts vai pārveidots, nelietojiet to. Bojāti vai pārveidoti akumulatori var darboties nepareizi, izraisot aizdegšanos, sprādzienu vai traumu.
6. Akumulatora bloku un darbarīku nepakļaujiet uguns un pārmērīgi augstas temperatūras ietekmei. Ja akumulatora bloks vai darbarīks tiek pakļauts uguns vai par 130 °C augstākas temperatūras iedarbībai, var notikt sprādziens.
7. Izpildiet visus uzlādes norādījumus un neuzlādējiet akumulatora bloku ārpus norādījumos noteiktā temperatūras diapazona. Nepareiza uzlāde vai temperatūra, kas ir ārpus noteiktā diapazona, var sabojāt akumulatoru un palielināt aizdegšanās draudus.

Elektrodrošība un akumulatora drošība

1. Neatbrīvojieties no akumulatora(-iem), to(-s) dedzinot. Var rasties eksplozija. Skatiet attiecīgos valsts noteikumus, lai uzzinātu īpašus norādījumus izmešanai atkritumos.
2. Akumulatoru(-s) nedrīkst atvērt vai sabojāt. Iztecejušais elektrolīts ir kodīgs un var nodarīt kaitējumu acīm vai ādai. Norijot tas var būt toksisks.
3. Nelādējiet akumulatoru lietū vai mitrās vietās.
4. Nelādējiet akumulatoru ārpus telpām.
5. Neaiztieciot lādētāju, kā arī lādētāja spraudni vai spaiļes ar slāpjam rokām.
6. Nemainiet akumulatoru ar mitrām rokām.
7. Nemainiet akumulatoru lietū.
8. Nesamitriniet akumulatora spaiļes ar šķidrumu, piemēram, ūdeni, vai neiegremdējiet akumulatoru. Neatstājiet akumulatoru lietū, kā arī nelādējiet, neizmantojiet vai neglabājiet akumulatoru mitrā vai slāpļā vietā. Ja izvads kļūst mitrs vai akumulatorā iekļūst šķidrums, akumulatorā var rasties īsslēgums un pastāv pārkaršanas, aizdegšanās vai sprādziena risks.
9. Pēc akumulatora izņemšanas no ierīces vai lādētāja glabājiet to sausā vietā.
10. Ja akumulatora kasetnē iekļūst ūdens, noteiciniet ūdeni un izslaukiet kasetni ar sausu drānu. Pirms lietošanas pilnībā nožāvējiet akumulatora kasetni sausā vietā.

Apkope

1. Uzticiet sava elektriskā darbarīka apkopi kvalificētam remontstrādniekam, izmantojiet tikai identiskas rezerves daļas. Tas garantēs to, ka elektriskā darbarīka drošības pakāpe nesamazināsies.
2. Nekādā gadījumā nelietojiet bojātus akumulatora blokus. Akumulatora bloka apkopi drīkst veikt tikai to ražotājs vai pilnvaroti apkopes centri.

SAGLABĀJIET ŠOS NORĀDĪJUMUS.

⚠ BRĪDINĀJUMS: NEPIEĻAUJIET to, ka labu iemaņu vai izstrādājuma labas pārzināšanas (darbarīku atkārtoti ekspluatējot) rezultātā vairs stingri neievērojāt šī izstrādājuma drošības noteikumus.

NEPAREIZI LIETOJOT darbarīku vai neievērojot šajā instrukciju rokasgrāmatā minētos drošības noteikumus, var tikt gūtas smagas traumas.

Svarīgi drošības norādījumi par akumulatora kasetni

1. Pirms akumulatora lietošanas izlasiet visus norādījumus un brīdinājumus, kuri attiecas uz (1) akumulatora lādētāju, (2) akumulatoru un (3) ierīci, kurā tiek izmantots akumulators.
2. Akumulatora kasetni nedrīkst ne pārveidot, ne izjaukt. Citādi var tikt izraisīta aizdegšanās, pārmērīgs karstums vai sprādziens.
3. Ja akumulatora darbības laiks kļūva ievērojami īsāks, nekavējoties pārtrauciet to izmantot. Citādi, tas var izraisīt pārkaršējumu, uzliesmojumu vai pat sprādzienu.

4. Ja elektrolīts nonāk acīs, izskalojiet tās ar tīru ūdens un nekavējoties griežieties pie ārsta. Tas var izraisīt redzes zaudēšanu.
5. Neradiet īssavienojumu akumulatora kasetnē:
 - (1) Nepieskarieties spaiļēm ar elektrību vadošiem materiāliem.
 - (2) Neuzglabājiet akumulatoru kasetni kopā ar citiem metāla priekšmetiem, tādiem kā naglas, monētas u. c.
 - (3) Nepakļaujiet akumulatora kasetni ūdens vai lietus iedarbībai.

Akumulatora īssavienojums var radīt spēcīgu strāvas plūsmu, pārkaršanu, uzliesmojumu un pat sabojāt akumulatoru.

6. Neglabājiet un neizmantojiet darbarīku un akumulatora kasetni vietās, kur temperatūra var sasniegt vai pārsniegt 50 °C (122 °F).
7. Nededziniet akumulatora kasetni, pat ja tā ir stipri bojāta vai pilnībā nolietota. Akumulatora kasetne ugunī var eksplodēt.
8. Akumulatora kasetni nedrīkst naglot, griezt, saspīest, mest vai nomest, kā arī pa to nedrīkst sist ar cietu priekšmetu. Šādas darbības var izraisīt aizdegšanos, pārmērīgu karstumu vai sprādzienu.
9. Neizmantojiet bojātu akumulatoru.
10. Uz izmantotajiem litiņa jonu akumulatoriem attiecas likumdošanas prasības par bīstamiem izstrādājumiem.

Komerציאלā transportēšanā, ko veic, piemēram, trešās puses, transporta uzņēmumi, jāievēro uz iesaiņojuma un marķējuma norādītās īpašas prasības.

Lai izstrādājumu sagatavotu nosūtīšanai, jāsaziņās ar bīstamo materiālu speciālistu. Ievērojiet arī citus attiecināmos valsts normatīvus.

Vajļējus kontaktus nosedziet ar līmlenti vai citādi pārklājiet, bet akumulatoru iesaiņojiet tā, lai sainītas nevarētu izkustēties.
11. Lai utilizētu akumulatora kasetni, izņemiet to no darbarīka un likvidējiet drošā vietā. Ievērojiet vietējos noteikumus par akumulatora likvidēšanu.
12. Izmantojiet šos akumulatorus tikai ar izstrādājumiem, kurus norādījis Makita. Ievietojot šos akumulatorus nesaderīgos izstrādājumos, var rasties ugunsgrēks, pārmērīgs karstums, tie var uzsprāgt vai no tiem var izcēst elektrolīts.
13. Ja darbarīks netiks lietots ilgu laiku, no tā jāizņem akumulators.
14. Lietošanas laikā vai pēc tās akumulatora kasetne var uzkrāt siltumu, kas var izraisīt apdegumus vai zemas temperatūras apdegumus. Ar karstu akumulatora kasetni apējieties rūpīgi.
15. Nepieskarieties darbarīka izvadam uzreiz pēc lietošanas, jo tas var būt sakarsis un izraisīt apdegumus.
16. Neļaujiet akumulatora kasetnes spaiļēs, atverēs un rievās uzkrāties skaidām, putekļiem vai nēfūrumiem. Tas var izraisīt sasilšanu, aizdegšanos, sprādzienu un instrumenta vai akumulatora kasetnes nepareizu darbību, un lietotājs var gūt apdegumus vai ievainojumus.

17. Neizmantojiet akumulatora kasetni augstsprieguma līniju tuvumā, izņemot gadījumus, kad darbarīks ir piemērots lietošanai augstsprieguma līniju tuvumā. Citādi darbarīks vai akumulatora kasetne var sākt darboties nepareizi vai tikt sabojāti.
18. Glabājiet akumulatoru bērniem nepieejamā vietā.

SAGLABĀJIET ŠOS NORĀDĪJUMUS.

⚠️UZMANĪBU: Lietojiet tikai oriģinālos Makita akumulatorus. Ja lietojat neoriģinālus Makita akumulatorus vai pārveidotus akumulatorus, tie var uzsprāgt un izraisīt aizdegšanos, traumas un materiālos zaudējumus. Tikš anulēta arī Makita darbarīka un lādētāja garantija.

Ieteikumi akumulatora kalpošanas laika pagarināšanai

1. Uzlādējiet akumulatora kasetni, pirms tā ir pilnībā izlādējusies. Vienmēr, kad ievērojāt, ka darbarīka darba jauda zudusi, apturiet darbarīku un uzlādējiet akumulatora kasetni.
2. Nekad neuzlādējiet pilnībā uzlādētu akumulatora kasetni. Pārmērīga uzlāde saīsina akumulatora kalpošanas laiku.
3. Uzlādējiet akumulatora kasetni istabas temperatūrā 10 °C - 40 °C. Karstai akumulatora kasetnei pirms uzlādes ļaujiet atdzist.
4. Kad akumulatora kasetne netiek izmantota, izņemiet to no darbarīka vai lādētāja.
5. Uzlādējiet litiņa jonu akumulatora kasetni, ja to ilgstoši nelietosit (vairāk nekā sešus mēnešus).

MONTĀŽA

⚠️UZMANĪBU: Pirms jebkādu darbu veikšanas ar ierīci obligāti pārbaudiet, vai visas akumulatora kasetnes ir izņemtas. Ja visas akumulatora kasetnes nav izņemtas, ierīces nejausa ieslēgšanās var izraisīt nopietnus ievainojumus.

Pūtēja cauruļu samontēšana

1. Atlaidiet vajīgāk savilcējskrūvi.
 - ▶ **Att.2:** 1. Spīlējuma skrūve
2. Uzstādiēt vadības rokturi uz grozāmās caurules un pievelciēt savilcējskrūvi.
 - ▶ **Att.3:** 1. Vadības rokturis 2. Grozāmā caurule 3. Spīlējuma skrūve

⚠️IEVĒRĪBAI: Piesargieties, lai nesavērtu vadības roktura trosi, piestiprinot vadības rokturi pie grozāmās caurules.

3. Atskrūvējiet vaļīgāk skrūvi uz šļūtenes skavas, un pēc tam pievienojiet šļūtenes skavu gala sprauslai. Savietojiet rievas gala sprauslā ar izvirzījumiem uz grozāmās caurules, pievienojiet gala sprauslu grozāmajai caurulei un pēc tam pievelciet skrūvi uz šļūtenes skavas.

- **Att.4:** 1. Gala sprausla 2. Šļūtenes apskava
3. Grozāmā caurule 4. Rieva 5. Izvirzījums
6. Skrūve

4. Atskrūvējiet vaļīgāk skrūvi uz šļūtenes skavas, pievienojiet sprauslas sviru šļūtenes skavai un pēc tam pievienojiet šļūtenes skavu lokanajai caurulei. Pievienojiet grozāmo cauruli lokanajai caurulei un pēc tam pievelciet skrūvi uz šļūtenes skavas.

- **Att.5:** 1. Grozāmā caurule 2. Sprauslas svira
3. Šļūtenes apskava 4. Elastīgā caurule
5. Skrūve

5. Atlaidiet vaļīgāk šļūtenes apskavas skrūvi un pēc tam uzlieciet šļūtenes apskavu uz lokanās caurules. Pievienojiet lokano cauruli lokveida savienojumam un pēc tam pievelciet šļūtenes apskavu.

- **Att.6:** 1. Lokanā šļūtene 2. Šļūtenes apskava
3. Liekts savienojums

IEVĒRĪBAI: Pārbaudiet, vai skrūve uz šļūtenes skavas nav vērsta uz āru, kā parādīts zīmējumā.

- **Att.7:** 1. Skrūve

6. Piestipriniet vadības trosi ar troses turētājiem.

- **Att.8:** 1. Kabeļa turētājs 2. Vadības kabelis

IEVĒRĪBAI: Pārbaudiet, vai vadības trosē ir droši nostiprināta pie troses turētāja.

Vidukļa siksnas un plecu siksnas regulēšana

1. Uzlieciet ierīci, nofiksējiet vidukļa siksnas sprādzi un pēc tam pielāgojiet vidukļa siksnas garumu.

- **Att.9:** 1. Sprādze

2. Pielāgojiet plecu siksnas garumu.

- **Att.10:** 1. Plecu sikсна

Vadības sviras stāvokļa regulēšana

Atlaidiet vaļīgāk savilcējskrūvi. Pārvietojiet vadības rokturi pa grozāmo cauruli visērtākajā pozīcijā un pēc tam pievelciet savilcējskrūvi.

- **Att.11:** 1. Vadības rokturis 2. Grozāmā caurule
3. Spīlējuma skrūve

Difūzijas vāciņa piestiprināšana

Iespējams izkļaidēt izsmidzināto miglu, piestiprinot gala sprauslai difūzijas vāciņu, kā parādīts attēlā.

- **Att.12:** 1. Difūzijas vāciņš

Deflektora piestiprināšana

Papildpiederums

Iespējams novirzīt izsmidzināto miglu augšup vai lejup, piestiprinot gala sprauslai deflektoru, kā parādīts attēlā.

- **Att.13:** 1. Deflektors

FUNKCIJU APRAKSTS

⚠UZMANĪBU: Pirms ierīces regulēšanas vai tās darbības pārbaudīšanas vienmēr pārlicinieties, vai tā ir izslēgta un akumulatora kasetnes ir izņemtas.

Akumulatora kasetnes uzstādīšana un izņemšana

⚠UZMANĪBU: Pirms akumulatora kasetnes uzstādīšanas vai izņemšanas vienmēr izslēdziet ierīci.

⚠UZMANĪBU: Uzstādot vai izņemot akumulatora kasetni, cieši satveriet darbarīku un akumulatora kasetni. Ja darbarīks un akumulatora kasetne netiek turēti cieši, tie var izkrist no rokām, tādējādi radot akumulatora kasetnes bojājumus vai izraisot traumas.

⚠UZMANĪBU: Pirms lietošanas pārbaudiet, vai akumulatora vāks ir bloķēts. Citādi dubļi, netīrumi vai ūdens var izraisīt izstrādājuma vai akumulatora kasetnes bojājumus.

⚠UZMANĪBU: Vienmēr ievietojiet akumulatora kasetni līdz galam, lai nav redzams sarkanās krāsas indikators. Citādi akumulators var nejauši izkrist no darbarīka un radīt jums vai apkārtējiem traumas.

⚠UZMANĪBU: Neievietojiet akumulatora kasetni ar spēku. Ja kasetne neslīd ietvarā viegli, tā nav pareizi ielikta.

⚠UZMANĪBU: Ieliekot vai izņemot akumulatora kasetni, cieši turiet akumulatora vāku.

Darbības akumulatora kasetnes uzstādīšanai

1. Pavelciet bloķēšanas sviru augšup un tad atveriet akumulatora vāku.

- **Att.14:** 1. Bloķēšanas svira 2. Akumulatora vāks

2. Savietojiet akumulatora kasetnes mēlīti ar atveri uz darbarīka un bīdiet kasetni, līdz tā ar nelielu klikšķi nofiksējas vietā.

- **Att.15:** 1. Akumulatora kasetne

3. Aizveriet akumulatora vāku un bīdiet, līdz to nofiksē fiksācijas svira.

Akumulatora kasetnes izņemšana

1. Pavelciet bloķēšanas sviru uz augšu un atveriet akumulatora pārsegu.

2. Izvelciet akumulatora kasetni no darbarīka, vienlaikus bīdot pogu kasetnes priekšpusē.

- **Att.16:** 1. Akumulatora kasetne

3. Aizveriet akumulatora vāku.

Akumulatora pārbaudes poga

Atlikušo akumulatora jaudu var pārbaudīt, nospiežot akumulatora pārbaudes pogu.

► **Att.17:** 1. Akumulatora indikators 2. Akumulatora pārbaudes poga

Akumulatora indikatora stāvoklis			Atlikusī akumulatora jauda
ieslēgts	izslēgts	Mirgo	
			
			
			
			No 50% līdz 100%
			No 20% līdz 50%
			No 0% līdz 20%

PIEZĪME: Atlikušās akumulatora jaudas indikatoru lampiņa ir tikai atsaucei. Akumulatora faktiskā jauda var atšķirties atkarībā no lietošanas apstākļiem vai apkārtējās gaisa temperatūras.

PIEZĪME: Kamēr ierīce darbojas, indikatora lampiņa neieidegas, pat nospiežot pārbaudes pogu.

PIEZĪME: Indikators automātiski izslēdzas pēc dažām sekundēm.

PIEZĪME: Ja uzstādītas divas akumulatora kasetnes, vispirms tiek lietots labajā pusē uzstādītais akumulators.

PIEZĪME: Ja uzstādītas divas akumulatora kasetnes, mašīna automātiski pārlēdzas uz otru akumulatoru, kad lietotais akumulators iztukšojas.

Atlikušās akumulatora jaudas indikators

Nospiediet akumulatora kasetnes pārbaudes pogu, lai pārbaudītu akumulatora atlikušo uzlādes līmeni. Indikatoru iedegsies uz dažām sekundēm.

► **Att.18:** 1. Indikatora lampas 2. Pārbaudes poga

Indikatora lampas			Atlikusī jauda
ilededzies	izslēgts	Mirgo	
			
			
			
			No 75% līdz 100%
			No 50% līdz 75%
			No 25% līdz 50%
			No 0% līdz 25%
			Uzlādējiet akumulatoru.
			Iespējama akumulatora kļūme.

PIEZĪME: Reālā jauda var nedaudz atšķirties no norādītās atkarībā no lietošanas apstākļiem un apkārtējās temperatūras.

PIEZĪME: Akumulatora aizsardzības sistēmas darbības laikā mirgo pirmais (kreisais malējais) indikators.

Ierīces/akumulatora aizsardzības sistēma

Ierīce ir aprīkota ar ierīces/akumulatora aizsardzības sistēmu. Šī sistēma automātiski izslēdz motora barošanu, tādējādi pagarinot ierīces un akumulatora darbmūžu. Lietošanas laikā ierīce automātiski pārstāj darboties, ja ierīce vai akumulators ir pakļauts kādam no tālāk norādītajiem apstākļiem.

Aizsardzība pret pārslodzi

Ja ierīcei vai akumulatoram ekspluatācijas laikā jānodrošina pārmērīgi liela strāva, ierīce automātiski pārstāj darboties, un galvenais jaudas indikators mirgo zaļā krāsā. Šādā gadījumā izslēdziet ierīci un pārtrauciet darbību, kas izraisīja pārslodzi. Pēc tam ieslēdziet ierīci, lai atsāktu darbu.

Aizsardzība pret pārkaršanu

Ja ierīce ir pārkarusi, darbarīks automātiski pārstāj darboties, un galvenais jaudas indikators deg sarkanā krāsā. Šādā gadījumā ļaujiet ierīcei un akumulatoram atdzist un tikai pēc tam atkal ieslēdziet darbarīku.

PIEZĪME: Kad akumulators ir pārkaris, galvenais jaudas indikators mirgo sarkanā krāsā.

Aizsardzība pret akumulatora pārmērīgu izlādi

Ja atlikusī akumulatora jauda nav pietiekama, ierīce automātiski pārstāj darboties, un galvenais jaudas indikators mirgo sarkanā krāsā. Šādā gadījumā izņemiet akumulatoru no ierīces un uzlādējiet akumulatoru vai nomainiet akumulatoru ar pilnībā uzlādētu akumulatoru.

Aizsardzība pret citiem cēloņiem

Aizsardzības sistēma ir paredzēta arī pret citiem cēloņiem, kas varētu izraisīt plaujmašīnas bojājumus, un nodrošina automātisku plaujmašīnas apturēšanu. Ja plaujmašīnas darbība ir īslaicīgi apstājusies vai tā pārstājusi darboties, cēloņu novēršanai veiciet visas tālāk norādītās darbības.

1. Izslēdziet un ieslēdziet plaujmašīnu, lai to no jauna iedarbinātu.
2. Uzlādējiet akumulatoru(-s) vai nomainiet to(-s) ar uzlādētu(-iem) akumulatoru(-iem).
3. Ļaujiet plaujmašīnai un akumulatoram(-iem) atdzist.

Ja pēc aizsardzības sistēmas atjaunošanas nav uzlabojumu, sazinieties ar vietējo Makita tehnikās apkopes centru.

IEVĒRĪBAI: Ja ierīce izslēdzas kāda iepriekš neaprašīta iemesla dēļ, skatiet sadaļu par problēmu novēršanu.

Galvenais elektropadeves slēdzis

▲BRĪDINĀJUMS: Vienmēr, kad darbarīku nelietojat, izslēdziet galveno elektropadeves slēdzi.

Lai ieslēgtu ierīci, nospiediet galveno barošanas slēdzi. Indikatorī iedegas zaļā krāsā. Lai izslēgtu ierīci, turiet nospiegtu galveno barošanas slēdzi, līdz indikatorī nodziest.

► **Att.19:** 1. Ātruma indikators 2. Galvenais barošanas slēdzis

Ātrumu var mainīt trīs līmeņos. Lai mainītu ātruma režīmu, nospiediet galveno barošanas slēdzi. Mainot ātruma režīmu, iedegas attiecīgā ātruma indikatori.

PIEZĪME: Šai ierīcei ir automātiskas izslēgšanas funkcija. Lai novērstu nejašu iedarbināšanu, galvenais barošanas slēdzis automātiski izslēdzas, ja ierīce netiek lietota noteiktu laika posmu pēc galvenā barošanas slēdža ieslēgšanas.

PIEZĪME: Ja galvenais jaudas indikators iedegas sarkanā krāsā vai sāk mirgot sarkanā vai zaļā krāsā, skatiet norādes par darbarīka/akumulatora aizsardzības sistēmu.

Slēdža darbība

▲BRĪDINĀJUMS: Pirms akumulatora kasetnes uzstādīšanas vienmēr pārbaudiet, vai slēdža mēlīte darbojas pareizi un pēc atlaišanas atgriežas pozīcijā OFF (izslēgts).

Lai iedarbinātu ierīci, nospiediet slēdža mēlīti, vienlaikus spiežot aktivēšanas sviru. Darbības ātrums palielinās, stiprāk nospiežot slēdža mēlīti. Lai apturētu darbarīku, atlaidiet slēdža mēlīti.

► **Att.20:** 1. Slēdža mēlīte 2. Aktivēšanas svira

Svīru atvēršana un aizvēršana

Šai ierīcei ir trīs sviras.

Sprauslas svira

Sprauslas sviru izmanto, lai izsmidzinātu miglu. Parasti turiet sprauslas sviru aizvērtu un atveriet to tikai tad, kad jāpūš izsmidzinātā migla.

► **Att.21:** 1. Aizvērts 2. Atvērts

Noliešanas svira

Noliešanas sviru izmanto, lai nolietu tvertnē esošo šķidrums. Darbinot šo ierīci, vienmēr aizveriet sviru.

► **Att.22:** 1. Aizvērts 2. Atvērts

Tvertnes svira

Tvertnes sviru izmanto, mainot filtru. Darbinot šo ierīci, vienmēr turiet šo sviru atvērtu.

► **Att.23:** 1. Aizvērts 2. Atvērts

Padeves daudzuma regulēšanas kloķis

Iespējams regulēt šķidruma daudzumu, ko padod uz gala sprauslu. Lai padotu maksimālo šķidruma daudzumu, pagrieziet kloķi tā, lai cipars "4" atrastos pret trijstūra atzīmi. Lai padotu minimālo šķidruma daudzumu, pagrieziet kloķi tā, lai cipars "1" atrastos pret trijstūra atzīmi.

► **Att.24:** 1. Padeves daudzuma regulēšanas kloķis 2. Trijstūra atzīme

Elektronika

Lai atvieglotu lietošanu, darbarīkam ir elektroniskas funkcijas.

- **Nemainīga ātruma vadība**
Ātruma vadības funkcijas nodrošina nemainīgu griešanās ātrumu neatkarīgi no slodzes.
- **Padeves vārsta darbība**
Šai ierīcei ir padeves vārsts. Nospiežot slēdža mēlīti, padeves vārsts automātiski atveras, lai padotu tvertnē esošo šķidrumu, un tas automātiski aizveras, atlaižot slēdža mēlīti.

Nejaušas atkārtotas ieslēgšanas nepieļaušanas funkcija

Kad ieslēdzat ierīci, nospiežot aktivēšanas sviru un slēdža mēlīti, ierīce neieslēdzas un galvenais barošanas indikators mirgo zaļā krāsā. Lai iedarbinātu ierīci, vispirms atlaidiet slēdža mēlīti un pēc tam ieslēdziet ierīci.

EKSPLUATĀCIJA

▲UZMANĪBU: Uzliekot ierīci, raugieties, lai plecu siksnā būtu uzlikta uz abiem pleciem. Pretējā gadījumā ierīce tās uzlikšanas vai lietošanas laikā var nokrist un izraisīt traumas.

▲UZMANĪBU: Uzliekot ierīci, raugieties, lai tā būtu uzlikta uz muguras. Pretējā gadījumā ierīce tās darbības laikā var nokrist un izraisīt traumas.

▲UZMANĪBU: Ja ierīce darbojas, nelieciet to uz zemes. Smiltis vai putekļi var iekļūt darbarīkā caur iesūkšanas atveri un izraisīt kļūdainu darbību vai traumas.

Pirms ierīces ekspluatācijas noregulējiet plecu siksnas un vidukļa siksnas garumu.

1. Novietojiet ierīci uz līdzenas un stabilas virsmas.
 2. Pārbaudiet, vai sviras ir tālāk minētajās pozīcijās.
 - Noliešanas svira ir aizvērtā pozīcijā.
- **Att.25:** 1. Noliešanas svira
- Tvertnes svira ir atvērtā pozīcijā.
- **Att.26:** 1. Tvertnes svira
- Sprauslas svira ir aizvērtā pozīcijā.
- **Att.27:** 1. Sprauslas svira

3. Atveriet tvertnes vāciņu un pēc tam ievietojiet sietiņu.

► **Att.28:** 1. Tvertnes vāciņš 2. Sietiņš

4. Ieļējiet šķidrumu tvertnē un pēc tam aizveriet tvertnes vāciņu.

► **Att.29**

5. Uzlieciet ierīci plecos un pēc tam aizsprādzējiet vidukļa siksnu.

6. Pagrieziet sprauslas sviru tā, lai tā būtu atvērtā pozīcijā.

► **Att.30:** 1. Sprauslas svira

7. Ieslēdziet ierīci, pēc tam stingri turiet vadības rokturi un veiciet miglošanas operāciju.

Pēc ekspluatācijas pagrieziet sprauslas sviru tā, lai tā būtu aizvērtā pozīcijā.

Lai novilktu ierīci, atbloķējiet vidukļa jostas sprādzi, tad lēni nolieciet ierīci.

► **Att.31:** 1. Sprādze

PIEZĪME: Iespējams samaisīt tvertnē esošo šķidrumu, pagriežot sietiņu tā, kā parādīts attēlā.

► **Att.32:** 1. Sietiņš

APKOPE

⚠ UZMANĪBU: Vienmēr no mašīnas izņemiet visas akumulatora kasetnes pirms pļaujmašīnas glabāšanas vai nešanas, vai pirms veicat pārbaužu vai apkopes darbus.

Lai saglabātu izstrādājuma DROŠU un UZTICAMU darbību, remontdarbus, apkopi un regulēšanu uzticiet veikt tikai Makita pilnvarotam vai rūpnīcas apkopes centram, un vienmēr izmantojiet tikai Makita rezerves daļas.

Šķidruma noliešana

Nolejot tvertnē esošo šķidrumu, noņemiet šļūteni no galvenā mezgla un pēc tam nolieciet tvertnē esošo šķidrumu kādā traukā, atverot noliešanas sviru. Pēc šķidruma noliešanas noteikti aizveriet noliešanas sviru un piestipriniet šļūteni galvenajam mezglam.

► **Att.33:** 1. Noliešanas svira 2. Šļūtene

PIEZĪME: Lai pilnīgi iztukšotu tvertni, mazliet sasveriet galveno mezglu uz šļūtenes atveres pusi.

Ierīces tīrīšana

IEVĒRĪBAI: Nekad neizmantojiet gāzoliņu, benzīnu, atšķaidītāju, spirtu vai līdzīgus šķidrumus. Tas var radīt izbalēšanu, deformāciju vai plaisas.

Tīriet ierīci, noslaukot putekļus ar sausu drānu vai drānu, kas samērcēta ziepjūdenī un tad izgriezta.

Iztīriet putekļus un gružus no iesūkšanas atveres.

► **Att.34:** 1. Iesūkšanas atvere

Filtra tīrīšana

Regulāri iztīriet filtru. Lai iztīrītu filtru, veiciet tālāk norādītās darbības.

1. Izņemiet akumulatora kasetni un pēc tam aizveriet tvertnes sviru.

2. Noņemiet filtra vāciņu, griežot to pretēji pulksteņrādītāju kustības virzienam, un izņemiet filtru.

► **Att.35:** 1. Filtra vāciņš 2. Filtrs

3. Tīriet filtru ar tekošu ūdeni.

4. Piestipriniet filtru pie galvenā mezgla un pēc tam pievelciet filtra vāciņu.

5. Atveriet tvertnes sviru.

Glabāšana

Pirms darbarīka novietošanas glabāšanā veiciet pilnu ierīces apkopi. Glabājiet darbarīku bērniem nepieejamā vietā, kas ir pasargāta no mitruma, lietus un tiešiem saules stariem.

Caurules lenti iespējams pievienot ierīcei, kā parādīts attēlā, lai novietotu cauruli vertikāli.

► **Att.36:** 1. Lente

Sprauslas nomaīņa

Standarta sprauslu iespējams nomainīt pret ULV (Ultra Low Volume jeb īpaši maza tilpuma) sprauslu. ULV sprausla var izsmidzināt smalkāku miglu nekā standarta sprausla. Lai nomainītu sprauslu, veiciet tālāk norādītās darbības.

1. Atskrūvējiet skrūvi un izņemiet to, un pēc tam noņemiet gala sprauslas priekšpusi.

► **Att.37:** 1. Skrūve 2. Gala sprausla

2. Noņemiet standarta sprauslu, griežot to pretēji pulksteņrādītāju kustības virzienam ar uzgriežņu atslēgu.

► **Att.38:** 1. Uzgriežņu atslēga 2. Standarta sprausla

3. Noņemiet blīvgredzenu no standarta sprauslas un piestipriniet to ULV sprauslai.

► **Att.39:** 1. Blīvgredzens 2. Standarta sprausla 3. ULV sprausla

4. Piestipriniet ULV sprauslu, griežot to pulksteņrādītāju kustības virzienā ar uzgriežņu atslēgu.

► **Att.40:** 1. Uzgriežņu atslēga 2. ULV sprausla

IEVĒRĪBAI: Nepievelciet sprauslu pārāk cieši. Ieteicamais pievilksšanas griezes moments ir aptuveni 1,0 N·m. Pievelkot sprauslu pārāk cieši, var sabojāt sprauslas stiprinājuma daļu.

5. Piestipriniet gala sprauslu un pēc tam pievelciet skrūvi.

► **Att.41:** 1. Skrūve 2. Gala sprausla

PROBLĒMU NOVĒRŠANA

Pirms vienošanās par remontu vispirms veiciet savu pārbaudi. Ja konstatējat problēmu, kas rokasgrāmatā nav aprakstīta, nemēģiniet izjaukt darbarīku. Tā vietā nododiet darbarīku Makita pilnvarotā apkopes centrā, kur vienmēr tiek izmantotas oriģinālās Makita rezerves daļas.

Neatbilstošas darbības stāvoklis	Iespējamais iemesls (kļūme)	Risinājums
Motors nedarbojas.	Nav ievietots akumulators.	Ievietojiet akumulatoru.
	Akumulatora kļūme (zems spriegums)	Uzlādējiet akumulatoru. Ja uzlāde neizdodas, nomainiet akumulatoru.
	Piedziņas sistēma nedarbojas pareizi.	Dodieties to remontēt vietējā pilnvarotā apkopes centrā.
Motors izslēdzas pēc neilgas darbināšanas.	Akumulatora uzlādes līmenis ir par zemu.	Uzlādējiet akumulatoru. Ja uzlāde neizdodas, nomainiet akumulatoru.
	Darbarīks pārkaris.	Pārtrauciet mašīnas lietošanu, lai tas atdzistu.
Migla netiek izsmidzināta.	Tvertne ir tukša.	Uzpildiet tvertni ar šķidrumu.
	Sprauslas svira vai tvertnes svira ir aizvērta.	Atveriet sprauslas sviru un tvertnes sviru.
	Sprausla ir aizsērējusi.	Noņemiet standarta sprauslu vai ULV sprauslu un pēc tam iztīriet sprauslu ar tekošu ūdeni, lai aizvāktu aizsērējuma materiālu.
	Filtrs ir aizsērējis.	Noņemiet filtru un pēc tam iztīriet filtru ar tekošu ūdeni, lai aizvāktu aizsērējuma materiālu.
Darbarīks nespēj sasniegt maksimālo darbības ātrumu.	Nepareizi ievietota akumulatora kasetne.	Ievietojiet akumulatoru atbilstoši norādījumiem šajā instrukcijā.
	Samazinās akumulatora jauda.	Uzlādējiet akumulatoru. Ja uzlāde neizdodas, nomainiet akumulatoru.
	Piedziņas sistēma nedarbojas pareizi.	Dodieties to remontēt vietējā pilnvarotā apkopes centrā.
Pārmērīga vibrācija: ⇒ nekavējoties apturiet mašīnu!	Piedziņas sistēma nedarbojas pareizi.	Dodieties to remontēt vietējā pilnvarotā apkopes centrā.
Motoru nevar apstādināt: ⇒ nekavējoties izņemiet akumulatoru!	Elektriska vai elektroniska kļūme.	Izņemiet akumulatoru un sazinieties ar vietējo pilnvaroto apkopes centru, lai vienos par remontu.

PAPILDU PIEDERUMI

⚠ UZMANĪBU: Šos piederumus vai papildierīces ir ieteicams lietot kopā ar šajā rokasgrāmatā aprakstīto Makita izstrādājumu. Izmantojot citus piederumus vai papildierīces, var izraisīt traumas. Piederumu vai palīgierīci izmantojiet tikai paredzētajam nolūkam.

Ja jums vajadzīga palīdzība vai precīzāka informācija par šiem piederumiem, vērsieties savā tuvākajā Makita apkopes centrā.

- Deflektors
- Makita oriģinālais akumulators un lādētājs

PIEZĪME: Daži sarakstā norādītie izstrādājumi var būt iekļauti izstrādājuma komplektācijā kā standarta piederumi. Tie dažādās valstīs var būt atšķirīgi.

SPECIFIKACIJOS

Modelis:		PM001G
Našumo rodikliai	Oro tūris	7,4–14,3 m ³ /min *1
	Oro greitis (vidutinis)	28,0–53,0 m/s
	Oro greitis (maks.)	34,0–64,0 m/s
Bako talpa		15 l
Bendrasis liekamasis tūris		50 ml arba mažesnis
Matmenys (ilgis x plotis x aukštis) (su galiniu antgaliu)		320 mm x 600 mm x 690 mm
Vardinė įtampa		Nuol. sr. 36 V – 40 V maks.
Grynasis svoris	*2	11,9 kg
	*3	13,2–15,7 kg
Apsaugos laipsnis		IPX4

- Atliekame tęstinius tyrimus ir nuolat tobuliname savo gaminius, todėl čia pateikiamos specifikacijos gali būti keičiamos be įspėjimo.
- Skirtingose šalyse specifikacijos gali skirtis.

*1. Maksimalus oro srautas: 858 m³/h.

*2. Svoris, kai bakas tuščias, be akumuliatorių, su vamzdžiais, antgaliu ir diržais.

*3. Mažiausio ir didžiausio svorių derinys pagal 2014 sausio mėn. EPTA procedūrą. Svoris gali priklausyti nuo priedo (-ų), įskaitant akumuliatoriaus kasetę (-es).

Tinkama akumuliatoriaus kasetė ir (arba) įkroviklis

Akumuliatoriaus kasetė	BL4050F / BL4080F
Įkroviklis	DC40RA / DC40RB / DC40RC

- Atsižvelgiant į gyvenamosios vietos regioną, kai kurios pirmiau nurodytos akumuliatoriaus kasetės ir įkrovikliai gali būti neprieinami.

⚠️ ĮSPĖJIMAS: Naudokite tik akumuliatoriaus kasetes ir įkroviklius, kurie nurodyti anksčiau. Naudojant bet kurias kitas akumuliatoriaus kasetes ir įkroviklius, gali kilti sužeidimo ir gaisro pavojus.

⚠️ ĮSPĖJIMAS: Su šiuo įrankiniu nenaudokite laidinio maitinimo šaltinio, pvz., nešiojamojo maitinimo šaltinio.

Purškimo techninės sąlygos

Purškimo horizontaliai atstumas

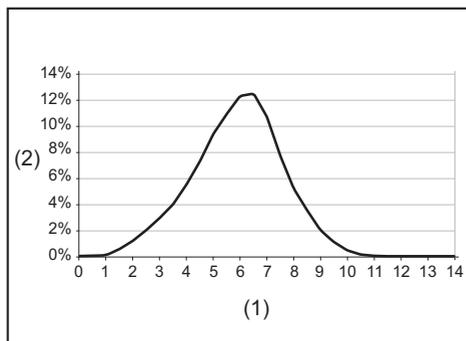

(1) Atstumas nuo išleidimo vietos (m) (2) Ant žemės nukrentančio skysčio procentinė dalis

Lašelio dydis

Lašelio dydis naudojant standartinį antgalį

Reguliavimo rankenėlės nuostata	Dv 0.1	Dv 0.5	Dv 0.9
1	22 μm	57 μm	112 μm
2	37 μm	102 μm	251 μm
3	40 μm	111 μm	267 μm
4	42 μm	115 μm	280 μm

Lašelio dydis su ULV antgaliu

Reguliavimo rankenėlės nuostata	Dv 0.1	Dv 0.5	Dv 0.9
1–4	14 μm	41 μm	85 μm

Išleidimo sparta atitinkamoje darbinėje padėtyje

► Pav.1

Išleidimo sparta naudojant standartinį antgalį

Reguliuojamo rankenėlės nuostata	Antgalio kampas		
	-30°	0°	30°
1	0,23 l/min	0,19 l/min	0,12 l/min
2	1,13 l/min	0,71 l/min	0,34 l/min
3	1,37 l/min	0,95 l/min	0,49 l/min
4	1,55 l/min	1,21 l/min	0,51 l/min

Išleidimo sparta naudojant ULV antgalį

Reguliuojamo rankenėlės nuostata	Antgalio kampas		
	-30°	0°	30°
1-4	0,05 l/min	0,04 l/min	0,03 l/min

PASTABA: Vertės esant šioms purškimo techninėms sąlygoms gali skirtis, atsižvelgiant į darbinės sąlygas arba aplinkos temperatūrą.

Simboliai

Toliau yra nurodyti simboliai, kurie gali būti naudojami įrangai. Prieš naudodami įsitikinkite, kad suprantate jų reikšmę.

	Būkite itin atsargūs ir dėmesingi.
	Perskaitykite instrukcijų vadovą.
	Naudokite akių ir ausų apsaugas.
	Dėvėkite kvėpavimo apsaugos priemones.
	Saugokite nuo drėgmės.
	Avėkite tvirtus batus neslidžiais padais. Rekomenduojama avėti batus su plieno apsaugomis kojų pirštams.
	Užsidėkite apsaugines pirštines.
	Dėvėkite apsauginius drabužius.
	Purškimo metu pasirūpinkite, kad pašaliniai stovėtų atokiai.
	Laikykite rankas toliau nuo sukamųjų dalių.
	Ilgai plaukai gali įsipainioti.
	Neleiskite pašaliniais asmenims artintis prie įrenginio.
	Svoris su tuščiu baku.



Svoris su pilnu baku.



Taikoma tik ES šalims
Kadangi įrangoje yra pavojingų komponentų, panaudota elektrinė ir elektroninė įranga, akumulatoriai ir baterijos gali turėti neigiamo poveikio aplinkai ir žmonių sveikatai.

Nešalinkite elektros ir elektroninių prietaisų ar baterijų kartu su buitinėmis atliekomis! Pagal Europos direktyvą dėl elektros ir elektroninės įrangos atliekų bei akumuliatorių ir baterijų ir panaudotų akumuliatorių ir baterijų bei jos pritaikymą nacionaliniams įstatymams, panaudota elektros ir elektroninė įranga, baterijos ir akumulatoriai turi būti surenkami atskirai ir pristatomi į atskirą buitinių atliekų surinkimo punktą, kuris veikia pagal aplinkos apsaugos taisyklės. Tai rodo perbrauktas konteinerio ant ratukų simbolis, pateiktas ant įrangos.



Garantuojamas garso galios lygis pagal ES lauko triukšmo direktyvą.



Garso galios lygis pagal Australijos NSW triukšmo kontrolės reglamentą

Numatytoji naudojimo paskirtis

Šis įrenginys skirtas miglai pūsti.

Triukšmas

Įprastas triukšmo A lygis, nustatytas pagal ISO22868:
Garso slėgio lygis (L_{pA}): 84,5 dB (A)
Garso galios lygis (L_{WA}): 103,3 dB (A)
Paklaida (K): 2,3 dB (A)

PASTABA: Paskelbta (-os) triukšmo reikšmė (-ės) nustatyta (-os) pagal standartinį testavimo metodą ir jį galima naudoti vienam įrankiui palyginti su kitu.

PASTABA: Paskelbta (-os) triukšmo reikšmė (-ės) taip pat gali būti naudojama (-os) norint preliminariai įvertinti triukšmo poveikį.

⚠️ ĮSPĖJIMAS: Dėvėkite ausų apsaugą.

⚠️ ĮSPĖJIMAS: Faktiškai naudojant elektrinį įrankį, keliamo triukšmo dydis gali skirtis nuo paskelbtos (-ų) reikšmės (-ių), priklausomai nuo būdų, kuriais yra naudojamas šis įrankis, ir ypač nuo to, kokio tipo ruošinys apdirbamas.

⚠️ ĮSPĖJIMAS: Siekiami apsaugoti operatorių, būtina įvertinkite saugos priemones, remdamiesi vibracijos poveikio įvertinimu esant faktinėms naudojimo sąlygoms (atsižvelgdami į visas darbo ciklo dalis, pavyzdžiui, ne tik kiek laiko įrankis veikia, bet ir kiek kartų jis yra išjungiamas bei kai jis veikia be apkravų).

Vibracija

Vibracijos bendroji vertė (trašio vektoriaus suma) nustatyta pagal ISO22867 standartą:
Darbo režimas: veikimas be apkravos
Vibracijos emisija ($a_{h,v}$): 2,5 m/s² arba mažiau
Paklaida (K): 1,5 m/s²

PASTABA: Paskelbta (-os) vibracijos bendroji (-osios) reikšmė (-ės) nustatyta (-os) pagal standartinį testavimo metodą ir jį galima naudoti vienam įrankiui palyginti su kitu.

PASTABA: Paskelbta (-os) vibracijos bendroji (-osios) reikšmė (-ės) taip pat gali būti naudojama (-os) norint preliminariai įvertinti vibracijos poveikį.

⚠️ ĮSPĖJIMAS: Faktiškai naudojant elektrinį įrankį, keliamos vibracijos dydis gali skirtis nuo paskelbtos (-ų) reikšmės (-ių), priklausomai nuo būdų, kuriais yra naudojamas šis įrankis, ir ypač nuo to, kokio tipo ruošinys apdirbamas.

⚠️ ĮSPĖJIMAS: Siekdami apsaugoti operatorių, būtina įvertinkite saugos priemones, remdamiesi vibracijos poveikio įvertinimu esant faktinėms naudojimo sąlygoms (atsižvelgdami į visas darbo ciklo dalis, pavyzdžiui, ne tik kiek laiko įrankis veikia, bet ir kiek kartų jis yra išjungiamas bei kai jis veikia be apkravų).

Atitikties deklaracijos

Tik Europos šalims

Atitikties deklaracijos įtrauktos į šios naudojimo instrukcijos A priedą.

SAUGOS ĮSPĖJIMAI

Bendrieji įspėjimai dirbant elektriniais įrankiais

⚠️ ĮSPĖJIMAS Perskaitykite visus saugos įspėjimus, nurodymus, peržiūrėkite paveikslėlius ir technines sąlygas, pateiktas su šiuo elektriniu įrankiu. Nesilaikant toliau pateiktų nurodymų, galima patirti elektros šoką, sunkų sužalojimą ir (arba) sukelti gaisrą.

Išsaugokite visus įspėjimus ir instrukcijas, kad galėtumėte jas peržiūrėti ateityje.

Terminas „elektrinis įrankis“ pateiktuose įspėjimuose reiškia į maitinimo tinklą jungiamą (laidinį) elektrinį įrankį arba akumulatoriaus maitinamą (belaidį) elektrinį įrankį.

Saugos instrukcijos dėl akumulatorinio pūstuvo-purkštuvu

⚠️ ĮSPĖJIMAS: Perskaitykite visus saugos įspėjimus ir visą instrukciją. Nesilaikydami toliau pateiktų įspėjimų ir instrukcijų galite patirti elektros smūgį, gaisrą ir (arba) sunkų sužalojimą.

Išsaugokite visus įspėjimus ir instrukcijas, kad galėtumėte jas peržiūrėti ateityje.

Bendrieji nurodymai

1. Siekdamas užtikrinti veikimo tinkamumą ir saugą, naudotojas turi perskaityti, išsiaiškinti ir laikytis šioje naudojimo instrukcijoje pateiktų nurodymų, kad susipažintų su deramu įrenginio valdymu. Nepakankamai informuoti naudotojai, netinkamai vykdydami veiksmus, kels pavojų sau ir kitiems.
2. Rekomenduojama šį įrankį leisti naudoti tik patyrusiems pūstuvų-purkštuvų naudotojams.
3. Vaikai ir jauni asmenys, kuriems nėra 18 metų, neturėtų dirbti įrenginiu. Vis dėlto 16 metų ir vyresni asmenys gali naudoti įrenginį mokydami, tačiau tik tiesiogiai prižiūrimi kvalifikuoto instruktoriaus.
4. Naudokite tik tokius augalų apsaugos produktus, kurie yra gamintojo specialiai patvirtinti naudoti su pūstuvais-purkštuvais ir atitinka visus taikomus saugos reglamentus, standartus bei potvarkius.
5. Visi operatoriai ir priežiūros specialistai turi būti parengti ir susipažinę, kaip tinkamai tvarkyti chemikalus, bei perskaitytę skystųjų chemikalų šalinimo reglamentus.
6. Siekiant sumažinti pavojų susižaloti tvarkant chemikalus, pildant, naudojant ir valant pūstuvą-purkštuvą, būtina dėvėti tinkamus apsauginius drabužius. Visada laikykitės chemikalų gamintojo nurodymų, kaip tinkamai apsaugoti akis, odą ir kvėpavimo takus.
7. Kai naudojami nuodingi chemikalai, operatoriumi ir visiems pašaliniais asmenimis gali pririnkti dėvėti tinkamai prigludusį respiratorių, parinktą pagal naudojamą chemikalą. Žr. chemikalų produkto etiketę. Kvėpuojant nuodingais chemikalais, gali sunkiai arba netgi mirtinai sutrikti sveikata.

Numatytoji įrenginio paskirtis

1. Įrenginys skirtas tik skystiesiems chemikalams arba kitiems skystiems purkšti, siekiant kontroliuoti kenkėjus bei piktžoles vaismedžių ir gėlių soduose bei daržuose, ant medžių ir krūmų bei ant kitų augalų, pvz., kavos, tabako ir medvilnės plantacijose. Be to, jis naudingas jauniems medžiams prižiūrėti, siekiant kontroliuoti žievėgraužių ir kitų kenkėjų populiaciją bei augalų ligų plitimą. Niekada nenaudokite jokiais kitais tikslais.

Mokymas

1. Atidžiai perskaitykite nurodymus. Susipažinkite su valdymo elementais ir išsiaiškinkite, kaip tinkamai naudoti įrenginį.
2. Niekada neleiskite, kad šį įrenginį naudotų asmenys (įskaitant vaikus) su fizine, jutimine ar psichine negalia, stokojantys patirties ir žinių žmonės, taip pat – naudotojai, kurie nėra perskaitę šios instrukcijos ir nežino, kaip naudoti šį įrenginį. Operatoriaus amžius gali būti ribojamas vietinių reglamentų.

3. Nekuomet nenaudokite šio įrenginio, jei netoliese yra žmonių, ypač vaikų ar gyvūnų augintinių.
4. Nepamirškite, kad operatorius yra atsakingas už nelaimingus atsitikimus ar pavojus, kilusius kitiems žmonėms, arba jų turtui padarytą žalą.

Pasiruošimas

1. Naudodami šį įrenginį, visuomet avėkite tinkamą avalynę ir mūvėkite ilgus kelnes.
2. Nedėvėkite laisvų drabužių ar papuošalų, kuriuos galėtų įtraukti oro įtraukimo anga. Saugokitės, kad oro įtraukimo anga neištrauktų ilgų plaukų.
3. Rekomenduojama dėvėti veido kaukę, kad nedirgintų dulksės.
4. Naudodami šią mašiną, visada avėkite neslidžią apsauginę avalynę. Neslidūs uždari batai sumažins pavojų susižaloti.
5. Dirbdami įrenginiu, visada mūvėkite gumines, chemikalams atsparias pirštines ir avėkite guminius, chemikalams atspariais batais.

Chemikalų tvarkymas

1. Kai kurių chemikalų sudėtyje gali būti nuodingų ir (arba) kaustinių medžiagų. Tokie chemikalai gali kelti pavojų, rimtai arba netgi mirtinai sužaloti asmenis bei gyvūnus ir (arba) labai paakenkti augalams bei aplinkai. Venkite tiesioginio sąlyčio su chemikalais. Laikykitės chemikalų gamintojo nurodymų dėl bet kokio sąlyčio su jo produktu.
2. Kaskart prieš maišydami arba naudodami chemikalą, taip pat – prieš jį sandėliuodami arba šalindami, perskaitykite gamintojo etiketę ir naudojimo instrukciją. Naudojant nerūpestingai arba netinkamai, galima sunkiai arba net mirtinai susižaloti.
3. Prieš naudodami atidžiai perskaitykite etiketes, pateiktas ant chemikalų taros. Chemikalai klasifikuojami pagal nuodingumo kategorijas. Kiekviena kategorija pasižymi unikaliomis tvarkymo charakteristikomis. Susipažinkite su naudojamo chemikalų kategorijos charakteristikomis. Chemikalus gali naudoti tik juos tinkamai tvarkyti parengti asmenys, išmanantys pirmosios pagalbos suteikimo priemones.
4. Netinkamai naudojami chemikalai gali būti žalingi asmenims, gyvuliams ir aplinkai. Rekomenduojama įrenginyje nenaudoti chemikalų, kurie yra kaustiniai, koroziniai arba nuodingi.
5. Maišykite tik derančius pesticidus. Netinkami mišiniai gali išskirti nuodingų garų. Tvarkant ir purškiant chemikalus, reikia užtikrinti, kad darbas būtų vykdomas atsižvelgiant į vietines aplinkos apsaugos taisykles ir reglamentus. Nepurškite, kai vėjuota. Siekiant apsaugoti aplinką, galima naudoti tik rekomenduojamas dozes.
6. Tvarkydami chemikalus arba purkšdami, neišsižikokite (nevalgykite, negerkite ir nerūkykite). Niekada burna nepūskite pro antgalius, vamzdžius, vamzdelius arba kitus komponentus. Visada tvarkykite chemikalus gerai vėdinamoje vietoje, dėvėdami tinkamus apsauginius drabužius ir saugos įrangą.

7. Nesandėliuokite ir negabenkite chemikalų kartu su maistu, gėrimais arba vaistais. Nebandykite pakartotinai naudoti chemikalų taros. Nepilkite skystųjų chemikalų į kitą tarą, ypač – maisto ir (arba) gėrimų.
8. Pasiruoškite produkto etiketę, kad galėtumėte prireikus papildomai pasiskaityti arba kam nors parodyti. Nedelsdami išvalykite visus išlietus chemikalus. Įvykus netyčiniam sąlyčiui, prarijus chemikalų arba užteršus drabužius, reikia nustoti dirbti ir nedelsiant perskaityti chemikalų gamintojo nurodymus. Jei abejojate dėl to, ką daryti, nedelsdami kreipkitės į gydytoją arba apsinuodijimų kontrolės centrą.
9. Pašalinkite visus likučius, vadovaudamiesi savo gyvenamosios vietos įstatymais ir reglamentais.
10. Laikykite chemikalus vaikams, pašaliniais asmenims ir gyvūnams nepasiekiamose vietose. Nenaudokite chemikalų sandėliuokite saugioje ir užrakintoje vietoje. Laikykitės gamintojo rekomendacijų dėl tinkamo sandėliavimo.

Chemikalų ruošimas

1. Ruoškite chemikalų tirpalus vadovaudamiesi chemikalų gamintojo nurodymais.
2. Paruoškite tiek tirpalo, kiek reikia užduočiai atlikti, kad neliktų tirpalo likučių.
3. Chemikalus maišykite tik vadovaudamiesi tolesniais nurodymais. Netinkamai maišant gali išsiskirti nuodingų garų arba susidaryti sprogių mišinių.
4. Niekada nepurškite neatskiestų chemikalų.
5. Tirpalą ruoškite ir baką pildykite lauke, gerai vėdinamoje vietoje.

Chemikalų sandėliavimas

1. Bake nelaikykite purškimo tirpalo ilgiau nei vieną dieną.
2. Purškimo tirpalus visada laikykite ir gabenkite tik patvirtintoje taroje.
3. Niekada nelaikykite ir negabenkite purškimo tirpalo taroje, skirtoje maistui, gėrimams arba gyvulių pašarui.
4. Nelaikykite ir negabenkite purškimo tirpalo kartu su maistu, gėrimais arba gyvulių pašaru.
5. Sandėliuokite purškimo tirpalą vaikams, pašaliniams asmenims ir gyvūnams nepasiekiamoje vietoje.
6. Sandėliuokite purškimo tirpalą užrakintoje vietoje, kad apsaugotumėte nuo neleistino naudojimo.

Chemikalų šalinimas

1. Niekada nešalinkite chemikalų likučių arba užteršto skalavimo tirpalo į vandens telkinius, drenažo sistemas, kanalizaciją, gatvės latakus, šulinius ir pan.
2. Šalindami užterštą skalavimo skystį, laikykitės visų taikomų įstatymų, reglamentų ir potvarkių.
3. Griežtai laikykitės chemikalų gamintojo atsargumo nurodymų.

Bako pildymas

1. Užtikrinkite, kad išleidimo svirtis ir antgalio svirtis būtų uždarytos.
2. Prieš naudodami pūstuve-purkštuve chemikalus, pripildykite baką gėlo vandens ir įsitinkinkite, kad jį surinkote tinkamai ir išmokote purkšti. Taip pat patikrinkite, ar nėra nuotėkių. Gerai susipažinę su pūstuvo-purkštuvo veikimu, laikykitės įprastų eksploataavimo procedūrų.
3. Baką pildykite gerai vėdinamose vietose arba lauke.
4. Pūstuve-purkštuve nenaudokite liepsniųjų medžiagų, kurios gali sukelti sproginimą, dėl kurio kas nors gali sunkiai arba net mirtinai susižaloti.
5. Pūstuve-purkštuve nenaudokite kaustinių arba korozinių medžiagų, kurios galėtų apgadinti įrenginį.
6. Nenaudokite skysčių, kurių temperatūra viršija 50 °C (122 °F), kad sumažintumėte pavojų nusiplykinti ir apgadinti įrenginį.
7. Prieš pildydami pastatykite pūstuva-purkštuvą ant lygaus pagrindo. Siekdami sumažinti pavojų užteršti aplinką, būkite atidūs ir neperpildykite bako chemikalų tirpalu.
8. Siekdami sumažinti pavojų susižaloti, nepildykite bako, kai nešiojate įrenginį ant nugaros.
9. Jei pripildysite tirpalo baką žarna, prijungta prie centrinio vandentiekio, būtinai ištraukite žarnos galą iš tirpalo, kad sumažintumėte atgalinio srauto pavojų.
10. Apskaičiuokite tinkamą chemikalų tirpalo kiekį, kad jį visą sunaudotumėte vienu kartu ir bake jo neliktų.
11. Pripildę gerai prisukite bako dangtelį.
12. Pildydami ir dirbdami tikrinkite, ar nėra nuotėkių. Nuotėkis iš bako arba iš laisvos jungties gali sudrėkinti drabužius ir patekti ant jūsų odos.
13. Pripildykite baką skysčio atsižvelgdami į operatoriaus sudėjimą arba fizinį pajėgumą.

Naudojimas

1. Išjunkite įrenginį ir išimkite akumulatoriaus kasetę. Įsitinkinkite, kad visos judančios dalys visiškai sustojo:
 - bet kada baigę naudoti įrenginį;
 - prieš šalindami užstrigusias medžiagas;
 - prieš tikrindami, valydami ar dirbdami su įrenginiu;
 - jei įrenginys pradeda neįprastai vibruoti.
2. Įrenginį naudokite tik dienos metu arba esant geram dirbtiniam apšvietimui.
3. Nesiekite per toli, visuomet išlaikykite pusiausvyrą ir stovėkite stabiliai.
4. Dirbdami ant šlaito, stenkitės stovėti stabiliai.
5. Eikite, o ne bėkite.
6. Pasirūpinkite, kad jokiose ausinimo oro įtraukimo angose nebūtų šiukšlelių.
7. Niekada nepurkškite netoliese stovinčių asmenų kryptimi.
8. Įrenginį naudokite rekomenduojamoje padėtyje, stovėdami ant tvirto pagrindo.

9. Nenaudokite įrenginio stovėdami aukštai.
10. Naudodami įrenginį, joku būdu nenukreipkite antgalio į netoliese esančius žmones.
11. Joku būdu neuždenkite įtraukimo angos ir (arba) pūstuvo-purkštuvo išleidimo angos.
 - Kai dirbate dulkelioje vietoje, būkite atsargūs, kad neužkimtumėte pūstuvo-purkštuvo įtraukimo arba išleidimo angos dulkelėmis arba nešvarumais.
 - Naudokite tik „Makita“ pateiktus antgalius.
12. Nenaudokite pūstuvo-purkštuvo prie atidaryto lango ir pan.
13. Įrenginį rekomenduojama naudoti ne anksti ryte ir ne vėlai vakare, kai galite trukdyti kitiems žmonėms.
14. Įrenginiui atsitraukus į pašalinius daiktus, iš jo pradėjus sklisti neįprastam triukšmui arba jam pradėjus vibruoti, nedelsdami išjunkite įrenginį, kad sustotų. Išimkite akumulatoriaus kasetę iš įrenginio ir, prieš paleisdami jį iš naujo ir vėl naudodami, patikrinkite, ar nėra pažeistas. Jei įrenginys pažeistas, dėl remonto kreipkitės į „Makita“ įgaliotąjį priežiūros centrą.
15. Nekiškite pirštų ar kokių nors kitų daiktų į įtraukimo angą arba pūstuvo-purkštuvo išleidimo angą.
16. Pasirūpinkite, kad netyčia neįjungtumėte. Prieš įdėdami akumulatoriaus kasetę, paimdami ar nešdami įrenginį, visuomet patikrinkite, ar išjungtas jo jungiklis. Nešant įrenginį uždejęs pirštą ant jo jungiklio arba prijungiant maitinimo šaltinį, kai įrenginio jungiklis yra įjungtas, gali įvykti nelaimingas atsitikimas.
17. Nenaudokite įrenginio būdami netoli liepsniųjų medžiagų.
18. Nenaudokite įrenginio ilgą laiką žemos temperatūros aplinkoje.
19. Nenaudokite įrenginio, kai yra žaibo pavojus.
20. Dirbdami įrenginiu ant purvinos žemės, drėgnos šlaito ar slidžios vietos, žiūrėkite, kur einate.
21. Nenaudokite įrenginio prastu oru, kai ribotas matomumas. Priešingu atveju dėl prasto matomumo galite nukristi arba įrenginys gali imti netinkamai veikti.
22. Nemerkite įrenginio į vandenį.
23. Nepalikite įrenginio be priežiūros lauke, lyjant lietuvi.
24. Nenaudokite įrenginio sningant.
25. Dirbdami laidą laikykite toliau nuo kliūčių. Laidui užkliuvus už kliūčių, galima sunkiai susižaloti.
26. Venkite dirbti neigiamoje temperatūroje, kadangi bake gali užšalti skystis.

Po darbo

1. Po chemikalų purškimo arba tvarkymo visada gerai nusiplaukite rankas muilu ir vandeniu. Nedelsdami nusiprauskite po dušu ir išskalbkite apsauginius drabužius atskirai nuo kitų skalbinių. Vadovaukitės papildomomis chemikalų gamintojo rekomendacijomis.

- Po kiekvieno naudojimo ištuštinkite, išskalauskite ir išvalykite baką bei koštuvą. Taip išvengsite tirpalu kristalizacijos, dėl kurios vėliau galėtų užsikimšti įrenginys ir atsirasti cheminių pažeidimų. Be to, chemikalų likutis gali neigiamai paveikti vėliau, purškiant kitus chemikalus (pvz., herbicidų likučiai gali pažeisti pesticidu purškiamus augalus ir šie gali nuvysti).
- Nesandėliuokite įrenginio su purškimo tirpalu bake.

Techninė priežiūra ir sandėliavimas

- Kad įrenginys veiktų saugiai, visos veržlės, varžtai ir sraigatai turi būti tvirtai prisukti.
- Nusidėvėjusias arba pažeistas dalis pakeiskite „Makita“ pateiktomis dalimis.
- Įrenginį sandėliuokite sausoje, vaikams nepasiekiamoje vietoje.
- Norėdami sustabdyti įrenginį, kad galėtumėte jį patikrinti, atlikti priežiūros darbus, padėti sandėliuoti arba pakeisti priedą, išjunkite įrenginį, įsitikinkite, kad visos judančios dalys visiškai sustojo, ir nuimkite akumuliatorių kasetes. Prieš atlikdami kokius nors veiksmus su įrenginiu, palaukite, kol jis atvės. Rūpestingai prižiūrėkite įrenginį ir rūpinkitės jo švara.
- Prieš padėdami sandėliuoti, visada palaukite, kol įrenginys atvės.
- Nelaikykite įrenginio lietuje. Sandėliuokite įrenginį patalpoje.
- Kai įrenginį keliate, sulenkite kelius ir kelkite atsargiai, kad nesusižalotumėte nugaros.
- Kai plaunate įrenginį, saugokite, kad vanduo nepatektų į elektrines dalis, t. y. akumuliatorių, variklį ir kontaktus.
- Sandėliavimo vietoje įrenginio negali pasiekti saulės spinduliai ar lietus. Sandėliuokite jį ten, kur jis nesusūslaps ir neįkais.
- Įrenginį reikia nešti tvirtai suimant.
- Nešdami įrenginį, saugokite, kad laidas neužkliūtų už kliūčių.

Akumulatorinio įrankio naudojimas ir priežiūra

- Įkraukite naudodami tik gamintojo nurodytą įkroviklį. Įkroviklis, kuris tinka vienam akumuliatorių tipui įkrauti, gali kelti gaisro pavojų, jei bus naudojamas su kitų tipų akumuliatoriais.
- Elektrinius įrankius naudokite tik su specialiai jiems skirtais akumuliatoriais. Naudojant bet kurį kitą akumuliatorių gali kilti sužeidimo ir gaisro pavojus.
- Kai akumuliatorius nėra naudojamas, laikykite jį toliau nuo kitų metalinių daiktų, pavyzdžiui, popieriaus sąvaržėlių, monetų, raktų, vinių, varžtų ir kitų mažų metalinių daiktų, dėl kurių gali kilti trumpasis jungimas tarp kontaktų. Akumuliatorių kontaktų trumpasis jungimas gali būti nudegimų arba gaisro priežastimi.
- Netinkamai naudojant iš akumuliatoriaus gali ištėkėti skysčio. Venkite sąlyčio su juo. Jei sąlytis atsitiktinai įvyko, gausiai nuplaukite vandeniu. Jei skysčio pateko į akis, kreipkitės į gydytoją. Iš akumuliatoriaus išbėgęs skystis gali sudirginti arba nudeginti odą.

- Nenaudokite sugadinto ar modifikuoto akumuliatoriaus arba įrankio. Sugadinti arba modifikuoti akumuliatoriai gali veikti neįprastai, todėl gali kilti gaisras, sprogimas arba sužalojimo rizika.
- Saugokite akumuliatorių arba įrankį nuo ugnies ar pernelyg aukštos temperatūros. Dėl ugnies ar 130 °C viršijančios temperatūros gali kilti sprogimas.
- Laikytės visų įkrovimo nurodymų ir nekraukite akumuliatoriaus ar įrankio, kai temperatūra neatitinka nurodymuose pateikto temperatūros intervalo. Netinkamai įkraunant arba įkraunant esant kitam nei nustatytas temperatūros intervalui, gali būti sugadintas akumuliatorius ar padidėti gaisro rizika.

Elektrios ir akumuliatoriaus sauga

- Nemeskite akumuliatoriaus (-ių) į ugnį. Akumuliatoriaus elementas gali sprogti. Pasitikrinkite, ar vietiniai įstatymai nenurodo specialaus išmetimo būdo.
- Neatidarykite ir neardykite akumuliatoriaus (-ių). Ištėkęs elektrolitas yra esdinančioji medžiaga, kuri gali pažeisti akis ar odą. Nurytas jis gali apnuodyti.
- Nenaudokite akumuliatoriaus lyjant arba drėgnose vietose.
- Nekraukite akumuliatoriaus lauke.
- Nelieskite įkroviklio (įskaitant įkroviklio kištuką ir kontaktus) drėgnomis rankomis.
- Nekeiskite akumuliatoriaus šlapiomis rankomis.
- Nekeiskite akumuliatoriaus lyjant.
- Negalima šlapinti akumuliatoriaus gnybto skysčiu, pvz., vandeniu, arba panardinti akumuliatoriaus. Nepalikite akumuliatoriaus lietuje, neįkraukite, nenaudokite ir nekeiskite akumuliatoriaus šlapioje arba drėgnoje vietoje. Jei gnybtas sušlampa arba į akumuliatoriaus vidų patenka skysčio, gali kilti trumpasis akumuliatoriaus jungimas ir perkaitimo, gaisro arba sprogimo pavojus.
- Išėmę akumuliatorių iš įrenginio arba įkroviklio, sandėliuokite jį sausoje vietoje.
- Jeigu akumuliatoriaus kasetė sudrėksta, pašalinkite vandenį iš vidaus ir tuomet išvalykite sausa šluoste. Prieš naudodami, visiškai išdžiovinkite akumuliatoriaus kasetę sausoje vietoje.

Techninė priežiūra

- Tegu jūsų elektrinio įrankio techninę priežiūrą atlieka kvalifikuotas remonto meistras, naudodamas tik identiškas atsargines dalis. Tai užtikrina, kad elektrinis įrankis liks saugus naudoti.
- Niekada neatlikite pažeistų akumuliatorių techninės priežiūros. Akumuliatorių techninę priežiūrą turi atlikti tik gamintojas arba įgaliotieji techninės priežiūros paslaugų teikėjai.

SAUGOKITE ŠIAS INSTRUKCIJAS.

⚠️ISPĖJIMAS: NELEISKITE, kad patogumas ir gaminio pažinimas (įgyjamas pakartotinai naudojant) susilpnintų griežtą saugos taisyklių, taikytinų šiam gaminiiui, laikymąsi.

Dėl NETINKAMO NAUDOJIMO arba saugos taisyklių, kurios pateiktos šioje instrukcijoje, nesilaikymo galima rimtai susižeisti.

Svarbios saugos instrukcijos, taikomos akumulatoriaus kasetei

1. Prieš naudodami akumulatoriaus kasetę, perskaitykite visas instrukcijas ir perspėjimus ant (1) akumuliatorių įkroviklio, (2) akumuliatorių ir (3) akumuliatorių naudojančio gaminio.
2. Neardykite ir negadinkite akumulatoriaus kasetės. Dėl to ji gali užsidegti, per daug įkaisti arba sprogti.
3. Jei įrankio darbo laikas žymiai sutrumpėjo, nedelsdami nutraukite darbą su įrankiu. Tai gali kelti perkaitimo, nudegimų ar net sprogdimo pavojų.
4. Jei elektrolitas pateko į akis, plaukite jas tyru vandeniu ir nedelsdami kreipkitės į gydytoją. Gali kilti regėjimo praradimo pavojus.
5. Neužtrumpinkite akumulatoriaus kasetės:
 - (1) Neliaskite kontaktų degiomis medžiagomis.
 - (2) Venkite laikyti akumulatoriaus kasetę kartu su kitais metaliniais daiktais, pavyzdžiui, vinimis, monetomis ir pan.
 - (3) Saugokite akumulatoriaus kasetę nuo vandens ir lietaus.Trumpasis jungimas akumulatoriuje gali sukelti stiprią srovę, perkaitimą, galimus nudegimus ar net akumulatoriaus gedimą.
6. Nelaikykite ir nenaudokite įrankio ir akumulatoriaus kasetės vietoje, kur temperatūra gali pasiekti ar viršyti 50 °C (122 °F).
7. Nedeginkite akumulatoriaus kasetės, net jei yra stipriai pažeista ar visiškai susidėvėjusi. Ugnyje akumulatoriaus kasetė gali sprogti.
8. Akumulatoriaus kasetės nekalkite, nepjaustykite ir nemėtykite ir taip pat į ją netrankykite kietu daiktu. Taip elgiantis, ji gali užsidegti, per daug įkaisti arba sprogti.
9. Nenaudokite pažeisto akumulatoriaus.
10. Įdėtoms ličio jonų akumuliatoriams taikomi Pavojingų prekių teisės akto reikalavimai. Komeracinis transportas, pvz., trečiųjų šalių, prekių vežimo atstovų, turi laikytis specialaus reikalavimo ant pakuotės ir ženklavimo. Norėdami paruošti siųstiną prekę, pasitarkite su pavojingų medžiagų specialistu. Be to, laikykitės galimai išsamesnių nacionalinių reglamentų. Užklijuokite juosta arba padenkite atvirus kontaktus ir supakuokite akumuliatorių taip, kad ji pakuotėje nejudėtų.
11. Kai išmetate akumulatoriaus kasetę, išimkite ją iš įrankio ir išmeskite saugioje vietoje. Vadovaukitės vietos reglamentais dėl akumuliatorių išmetimo.

12. Baterijas naudokite tik su „Makita“ nurodytais gaminiais. Baterijas įdėjus į netinkamus gaminius gali kilti gaisras, gaminys pernelyg kaisti, kilti sprogdimas arba pratekėti elektrolitas.
13. Jei įrankis bus ilgą laiką nenaudojamas, akumuliatorių būtina išimti iš įrankio.
14. Darbo metu ir po akumuliatorių kasetė gali būti įkaitusi ir dėl to nudeginti. Imdami akumulatoriaus kasetes, būkite atsargūs.
15. Tuojau pat po naudojimo neliaskite įrankio gnybtų, nes jie gali būti įkaitę tiek, kad nudegins.
16. Neleiskite, kad į akumulatoriaus kasetės gnybtus, angas ir griovelius patektų drožlių, dulkių ar žemių. Jos gali sukelti kaitimą, užsidegti, sprogti ir sukelti įrankio ar akumulatoriaus kasetės gedimą, dėl ko galima nusideginti ar susižaloti.
17. Jeigu įrankis nėra pritaikytas naudoti šalia aukštos įtampės elektros linijų, akumulatoriaus kasetės nenaudokite šalia aukštos įtampės elektros linijų. Dėl to gali sutrikti įrankio ar akumulatoriaus kasetės veikimas arba jie gali sugesti.
18. Laikykite akumuliatorių vaikams nepasiekiamoje vietoje.

SAUGOKITE ŠIAS INSTRUKCIJAS.

⚠️PERSPĖJIMAS: Naudokite tik originalų „Makita“ akumuliatorių. Neoriginalaus „Makita“ arba pakeisto akumulatoriaus naudojimas gali nulemti gaisrą, asmens sužalojimą ir pažeidimą. Tai taip pat panaikina „Makita“ suteikiamą „Makita“ įrankio ir įkroviklio garantiją.

Patarimai, ką daryti, kad akumulatoriaus veiktų kuo ilgiau

1. Pakraukite akumulatoriaus kasetę prieš jei visiškai išsikraunant. Visuomet nustokite naudoti įrankį ir pakraukite akumulatoriaus kasetę, kai pastebite, kad įrankio galia sumažėjo.
2. Niekada nekraukite iki galo įkrautos akumulatoriaus kasetės. Perkraunant trumpėja akumulatoriaus eksploatacijos laikas.
3. Akumulatoriaus kasetę kraukite esant kambario temperatūrai 10 - 40 °C. Prieš pradėdami krauti, leiskite įkaitusiai akumulatoriaus kasetei atvėsti.
4. Kai akumulatoriaus kasetės nenaudojate, ją išimkite iš įrankio ar įkroviklio.
5. Įkraukite akumulatoriaus kasetę, jei jos nenaudojate ilgą laiką (ilgiau nei šešis mėnesius).

SURINKIMAS

▲PERSPĖJIMAS: Prieš pradėdami bet kokius darbus su įrenginiu, būtinai išimkite visas akumuliatoriaus kasetes. Neišėmus visų akumuliatoriaus kasečių, galima sunkiai susižeisti dėl atsitiktinio įrenginio paleidimo.

Pūstuvo vamzdžių surinkimas

1. Atlaisvinkite spaustuvo sraigą.
► **Pav.2:** 1. Spaustuvo sraigtas
2. Sumontuokite valdymo rankeną ant sukamojo vamzdžio ir priveržkite spaustuvo sraigą.
► **Pav.3:** 1. Valdymo rankena 2. Sukamasis vamzdis 3. Spaustuvo sraigtas

PASTABA: Jungdami valdymo rankeną prie sukamojo vamzdžio, būkite atsargūs, kad nesukurtumėte valdymo rankenos kabelio.

3. Atlaisvinkite žarnos spaustuko sraigą, ir tada pritvirtinkite žarnos spaustuką prie galinio antgalio. Sulygiuokite galinio antgalio griovelius su iškyšomis sukamajame vamzdyje, tada prijunkite galinį antgalį prie sukamojo vamzdžio ir priveržkite sraigą prie žarnos spaustuko.
► **Pav.4:** 1. Galinis antgalis 2. Žarnos spaustukas 3. Sukamasis vamzdis 4. Griovelis 5. Iškyša 6. Sraigtas
4. Atlaisvinkite žarnos spaustuko sraigą, tada prijunkite antgalio svirtį prie žarnos spaustuko ir prijunkite žarnos spaustuką prie lankščiojo vamzdžio. Prijunkite sukamąjį vamzdį prie lankščiojo vamzdžio ir priveržkite sraigą prie žarnos spaustuko.
► **Pav.5:** 1. Sukamasis vamzdis 2. Antgalio svirtis 3. Žarnos spaustukas 4. Lankstusis vamzdis 5. Sraigtas
5. Atlaisvinkite žarnos spaustuvo sraigą, tada prijunkite žarnos spaustuovą prie lankščiojo vamzdžio. Prijunkite lankstųjį vamzdį prie alkūnės, tada priveržkite žarnos spaustuvo sraigą.
► **Pav.6:** 1. Lankstusis vamzdis 2. Žarnos spaustukas 3. Alkūnė

PASTABA: Užtikrinkite, kad žarnos spaustuko sraigtas nebūtų nukreiptas išorėn, kaip parodyta paveikslėlyje.

- **Pav.7:** 1. Sraigtas
6. Prispauskite valdymo kabelis prie kabelio laikiklį.
► **Pav.8:** 1. Laido laikiklis 2. Valdymo laidas

PASTABA: Užtikrinkite, kad valdymo kabelis būtų saugiai pritvirtintas prie kabelio laikiklio.

Diržo ir perptinio diržo reguliavimas

1. Užsidėkite įrenginį, tada užsekite liemens diržo sagtį ir sureguliuokite liemens diržo ilgį.
► **Pav.9:** 1. Sagtis
2. Sureguliuokite perptinio diržo ilgį.
► **Pav.10:** 1. Perptinis diržas

Valdymo svirties padėties reguliavimas

Atlaisvinkite spaustuvo sraigą. Nustumkite valdymo rankeną išilgai sukamojo vamzdžio į patogiausią padėtį, tada priveržkite spaustuvo sraigą.

- **Pav.11:** 1. Valdymo rankena 2. Sukamasis vamzdis 3. Spaustuvo sraigtas

Difuzijos dangtelio prijungimas

Galite išsklaidyti miglą, prie antgalio galo prijungdami difuzijos dangtelį, kaip parodyta paveikslėlyje.

- **Pav.12:** 1. Difuzijos dangtelis

Kreiptuvo prijungimas

Pasirenkamasis priedas

Galite prijungti kreiptuvą prie antgalio (žr. paveikslėlį) ir skleisti miglą aukštyr arba žemyn.

- **Pav.13:** 1. Kreiptuvas

VEIKIMO APRAŠYMAS

▲PERSPĖJIMAS: Prieš pradėdami reguliuoti įrenginį arba tikrinti jo veikimą, būtinai išjunkite įrenginį ir išimkite visas akumuliatorių kasetes.

Akumuliatoriaus kasetės uždėjimas ir nuėmimas

▲PERSPĖJIMAS: Prieš įdėdami arba išimdami akumuliatoriaus kasetę, visada išjunkite mašiną.

▲PERSPĖJIMAS: Įdėdami arba išimdami akumuliatoriaus kasetę, tvirtai laikykite mašiną ir akumuliatoriaus kasetę laikysite netvirtai, jie gali išslysti iš rankų, todėl mašina ir akumuliatoriaus kasetė gali būti sugadinti, o naudotojas sužalotas.

▲PERSPĖJIMAS: Prieš pradėdami naudoti, įsitinkinkite, ar akumuliatoriaus dangtelis užfiksuotas. Kitaip gali patekti purvo, nešvarumų arba vandens ir gaminyje arba akumuliatoriaus kasetė gali sugesti.

▲PERSPĖJIMAS: Akumuliatoriaus kasetę visada kiškite iki galo, kol nebamatsite raudono indikatorius. Kitaip ji gali atsitiktinai iškristi iš mašinos ir sužaloti jus arba aplinkinius žmones.

▲PERSPĖJIMAS: Nekiškite akumuliatoriaus kasetės jėga. Jeigu kasetė sunkiai lenda, ją kišate netinkamai.

▲PERSPĖJIMAS: Įdėdami arba išimdami akumuliatorių tvirtai laikykite akumuliatoriaus dangtį.

Norėdami įdėti akumulatoriaus kasetę;

1. Patraukite užrakto svirtelę aukštyn ir atidarykite akumulatoriaus skyriaus dangtelį.
▶ **Pav.14:** 1. Užrakto svirtelė 2. Akumulatoriaus skyriaus dangtelis
2. Sulygiuokite akumulatoriaus kasetės liežuvėlį su grioveliu mašinoje ir stumkite kasetę, kol ji tyliai spragtelėjusi užsifiksuos.
▶ **Pav.15:** 1. Akumulatoriaus kasetė

3. Uždarykite akumulatoriaus skyriaus dangtelį ir spauskite jį tol, kol fiksavimo svirtis jį užsklės.

Kaip ištraukti akumulatoriaus kasetę:

1. Ištraukite fiksavimo svirtį ir atidarykite akumulatoriaus dangtelį.
2. Slinkdami mygtuką, esantį kasetės priekyje, ištraukite akumulatoriaus kasetę iš mašinos.
▶ **Pav.16:** 1. Akumulatoriaus kasetė
3. Uždenkite akumulatoriaus skyriaus dangtelį.

Akumulatoriaus tikrinimo mygtukas

Galite patikrinti likusią akumulatoriaus galią, paspausdami akumulatoriaus tikrinimo mygtuką.

- ▶ **Pav.17:** 1. Akumulatoriaus indikatorius
2. Akumulatoriaus tikrinimo mygtukas

Akumulatoriaus indikatoriaus būseną			Likusi akumulatorių galia
Šviečia	Nešviečia	Blyksti	
			50–100 %
			20–50 %
			0–20 %

PASTABA: Akumulatoriaus įkrovos lygio indikatorius lemputė įrengta tik dėl informacijos. Faktinis akumulatoriaus įkrovos lygis priklauso nuo naudojimo sąlygų, aplinkos temperatūros ir pan.

PASTABA: Kai įrenginys veikia, indikatorius lemputė neįsijungia net ir paspaudus patikros mygtuką.

PASTABA: Lemputė automatiškai išsijungia po kelių sekundžių.

PASTABA: Jei įdėtos dvi akumulatorių kasetės, pirmą naudojamą dešinėje įdėtas akumulatorius.

PASTABA: Jei įdėtos dvi akumulatorių kasetės, įrenginys automatiškai perjungia akumulatorių, kai naudojamas akumulatorius išsenka.

Likusios akumulatoriaus galios rodymas

Paspauskite akumulatoriaus kasetės tikrinimo mygtuką, kad būtų rodoma likusi akumulatoriaus energija. Maždaug trims sekundėms užsidegs indikatorius lemputės.

- ▶ **Pav.18:** 1. Indikatorius lemputės 2. Tikrinimo mygtukas

Indikatorius lemputės			Likusi galia
Šviečia	Nešviečia	Blyksti	
			75 - 100 %
			50 - 75 %
			25 - 50 %
			0 - 25 %
			Įkraukite akumulatorių.
			Galimai įvyko akumulatoriaus veikimo triktis.

PASTABA: Rodmuo gali šiek tiek skirtis nuo faktinės energijos lygio – tai priklauso nuo naudojimo sąlygų ir aplinkos temperatūros.

PASTABA: Veikiant akumulatoriaus apsaugos sistemai ims mirksėti pirmoji (toliausiai kairėje) indikatorius lemputė.

Įrenginio ir akumulatoriaus apsaugos sistema

Įrenginyje įdiegta įrenginio ir akumulatoriaus apsaugos sistema. Kad pailgėtų įrenginio ir akumulatoriaus eksploatacija, ši sistema automatiškai atjungia variklio maitinimą. Nutikus vienai iš toliau nurodytų įrenginio arba akumulatoriaus veikimo sąlygų, veikiantis įrenginys automatiškai išsijungia.

Apsauga nuo perkrovos

Kai įrenginys arba akumulatorius naudojamas taip, kad neįprastai padidėja srovės stipris, įrenginys automatiškai sustoja, o pagrindinė maitinimo lemputė ima mirksėti žalia spalva. Tokiu atveju išjunkite įrenginį ir nutraukite darbą, dėl kurio atsirado įrenginio perkrova. Tada vėl įjunkite įrenginį ir pradėkite iš naujo.

Apsauga nuo perkaitimo

Jei įrenginys perkaista, jis automatiškai sustoja, o pagrindinė maitinimo lemputė ima šviesti raudona spalva. Tokiu atveju, prieš vėl įjungdami įrenginį, leiskite jam ir akumulatoriui atvėsti.

PASTABA: Kai akumulatorius perkaista, pagrindinė maitinimo lemputė pradeda mirksėti raudona spalva.

Apsauga nuo visiško išsekimo

Kai akumuliatoriuje esančios energijos nebepakanka, įrenginys automatiškai sustoja ir maitinimo lemputė ima mirksėti raudona spalva. Tokiu atveju išimkite akumuliatorių iš įrenginio ir įkraukite akumuliatorių arba pakeiskite akumuliatorių visiškai įkrautu.

Apsauga nuo kitų sutrikimų

Apsaugos sistema taip pat apsaugo nuo kitų sutrikimų, galinčių pažeisti įrenginį, todėl automatiškai jį išjungia. Įrenginiui laikinai sustojus arba veikimo metu išsijungus, imkitės visų toliau nurodytų veiksmų ir pašalinkite sutrikimo priežastis.

1. Išjunkite įrenginį, tada vėl įjunkite, kad paleistumėte iš naujo.
2. Įkraukite akumuliatorių (-ius) arba jį (juos) pakeiskite įkrautu (-ais) akumuliatoriumi (-iais).
3. Palaukite, kol įrenginys ir akumuliatorius (-iai) atvės.

Jei atstačius apsaugos sistemą veikimas nepagerėja, kreipkitės į vietos „Makita“ techninės priežiūros centrą.

PASTABA: Jei įrenginys sustoja dėl pirmiau neapibūdintos priežasties, žr. trikčių šalinimo skirsinį.

Pagrindinis maitinimo jungiklis

⚠️ JSPĖJIMAS: Kai nenaudojate, visada išjunkite pagrindinį maitinimo jungiklį.

Norėdami įjungti įrenginį, paspauskite pagrindinį maitinimo jungiklį. Lemputė ima šviesti žalia spalva. Norėdami išjungti, paspauskite ir palaikykite pagrindinį maitinimo jungiklį, kol lemputė išsijungus.

► **Pav.19:** 1. Greičio indikatorius 2. Pagrindinis maitinimo jungiklis

Greitį galima keisti trimis lygiais. Norėdami pakeisti greičio režimą, paspauskite pagrindinį maitinimo jungiklį. Kai pakeičiate greičio režimą, įsijungia atitinkami greičio indikatoriai.

PASTABA: Šiame įrenginyje įdiegta maitinimo automatinio išjungimo funkcija. Siekiant išvengti atsitiktinio paleidimo, pagrindinis maitinimo jungiklis automatiškai išsijungia, kai įrenginys tam tikrą trukmę po pagrindinio maitinimo jungiklio įjungimo yra nenaudojamas.

PASTABA: Jei pagrindinė maitinimo lemputė šviečia raudona spalva arba mirksi raudona ar žalia spalva, žr. įrenginio ir akumuliatoriaus apsaugos sistemos nurodymus.

Jungiklio veikimas

⚠️ JSPĖJIMAS: Prieš įdėdami akumuliatoriaus kasetę į įrenginį, visuomet patikrinkite, ar gaiduko mygtukas gerai veikia, o atleistas grįžta į išjungimo padėtį „OFF“.

Norėdami paleisti įrenginį, paspauskite aktyvavimo svirtį, tada – gaiduką. Greitis didėja stipriau spaudžiant gaiduką. Norėdami sustabdyti, gaiduką atleiskite.

► **Pav.20:** 1. Gaidukas 2. Aktyvavimo svirtis

Svirčių atidarymas ir uždarymas

Įrenginyje yra trys svirtys.

Antgalio svirtis

Antgalio svirtis naudojama miglai pūsti. Paprastai antgalio svirtis būna uždaryta. Ją atidarykite tik norėdami pūsti miglą.

► **Pav.21:** 1. Uždaryta 2. Atidaryta

Išleidimo svirtis

Išleidimo svirtis naudojama skysčiui iš bako išleisti. Naudojamiesi įrenginiu, visada uždarykite svirtį.

► **Pav.22:** 1. Uždaryta 2. Atidaryta

Bako svirtis

Bako svirtis naudojama keičiant filtrą. Naudojamiesi įrenginiu, visada atidarykite svirtį.

► **Pav.23:** 1. Uždaryta 2. Atidaryta

Tiekimo apimties reguliavimo rankenėlė

Galite reguliuoti, kiek skysčio bus tiekama į galinį antgalį. Norėdami tiekti didžiausią skysčio kiekį, pasukite rankenėlę taip, kad su trikampė žyma būtų sulgyjuota „4“. Norėdami tiekti mažiausią skysčio kiekį, pasukite rankenėlę taip, kad su trikampė žyma būtų sulgyjuota „1“.

► **Pav.24:** 1. Tiekimo apimties reguliavimo rankenėlė 2. Trikampė žyma

Elektroninė funkcija

Įrenginys turi paprastą naudoti elektroninę funkciją.

- Nuolatinis greičio reguliavimas
Greičio kontrolės funkcija užtikrina pastovų sukimosi greitį, nepriklausomai nuo apkrovos.
- Tiekimo vožtuvo funkcija
Įrenginyje yra tiekimo vožtuvas. Tiekimo vožtuvas automatiškai atsidaro, kai nuspaudžiamas gaidukas, kad būtų patiekta skysčio iš bako. Jis automatiškai užsidaro, kai gaidukas atleidžiamas.

Apsaugos nuo netyčinio įjungimo funkcija

Kai įjungsite įrenginį spausdami aktyvavimo svirtį ir gaiduką, įrenginys nebus paleistas ir pagrindinė maitinimo lemputė mirksės žalia spalva. Norėdami paleisti įrenginį, pirmiausia atleiskite gaiduką, tada įjunkite įrenginį.

NAUDOJIMAS

▲ PERSPĖJIMAS: Užsidėdami įrenginį, būtinai užsidėkite perptinį diržą ant abiejų pečių. Kitaip įrenginys gali nukristi, kai bandysite jį užsidėti ar naudoti, ir ką nors sužaloti.

▲ PERSPĖJIMAS: Įrenginį būtina užsidėti ant nugaros. Priešingu atveju dirbant įrenginys gali nukristi ir sužaloti.

▲ PERSPĖJIMAS: Nedėkite veikiančio įrenginio ant žemės. Pro įtraukimo angą gali patekti smėlio ar dulkių ir sutrikdyti veikimą arba ką nors sužaloti.

Prieš pradėdami dirbti įrenginiu, nustatykite perptinio diržo ir liemens diržo ilgį.

1. Pastatykite įrenginį ant lygaus ir stabilaus pagrindo.
2. Užtikrinkite, kad svirtys būtų tolesnėse padėtyse.
 - Išleidimo svirtis turi būti uždaryta.**► Pav.25:** 1. Išleidimo svirtis
- Bako svirtis turi būti atidaryta.
► Pav.26: 1. Bako svirtis- Antgalio svirtis turi būti uždaryta.
► Pav.27: 1. Antgalio svirtis3. Atidarykite bako dangtelį ir nustatykite koštuvą.**► Pav.28:** 1. Bako dangtelis 2. Koštuvas
4. Įpilkite į baką skysčio ir priveržkite bako dangtelį.**► Pav.29**
5. Užsidėkite įrenginį ir užsisekite liemens diržo sagtį.
6. Pasukite antgalio svirtį, kad ji būtų atidaryta.**► Pav.30:** 1. Antgalio svirtis
7. Įjunkite įrenginį, tada tvirtai suimkite valdymo rankeną ir pradėkite purkšti.

Po darbo pasukite antgalio svirtį, kad ji būtų uždaryta.

Prieš pastatyti įrenginį, atsisekite liemens diržo sagtį ir tada lėtai pastatykite įrenginį.

► Pav.31: 1. Sagtis

PASTABA: Galite sumaišyti skystį bake, sukdami koštuvą, kaip parodyta paveikslėlyje.

► Pav.32: 1. Koštuvas

TECHNINĖ PRIEŽIŪRA

▲ PERSPĖJIMAS: Prieš pastatydami vejaplovę į vietą arba ją nešdami, prieš pradėdami jos tikrinimo arba techninės priežiūros darbus, visuomet įsitikinkite, kad visos akumulatoriaus kasetės išimtos.

Kad gamins būtų SAUGUS ir PATIKIMAS, jį taisyti, apžiūrėti ar vykdyti bet kokią kitą priežiūrą ar derinimą turi įgaliotasis kompanijos „Makita“ techninės priežiūros centras; reikia naudoti tik kompanijos „Makita“ pagamintas atsargines dalis.

Skysčio išleidimas

Prieš iš bako išleisti skystį, nuimkite žarną nuo pagrindinio bloko, atidarykite išleidimo svirtį ir išleiskite bake esantį skystį į talpyklą. Išleidę skystį, būtinai uždarykite išleidimo svirtį ir prijunkite žarną prie pagrindinio bloko.

► Pav.33: 1. Išleidimo svirtis 2. Žarna

PASTABA: Norėdami visiškai ištuštinti baką, šiek tiek pakreipkite pagrindinį bloką link žarnos išleidimo angos.

Įrenginio valymas

PASTABA: Niekada nenaudokite gazolino, benzino, tirpiklio, spirito arba panašių medžiagų. Gali atsirasti išblukimų, deformacijų arba įtrūkimų.

Įrenginį valykite nušluostydami nuo jo dulkes. Naudokite sausą arba muilinu vandeniu sudrėkintą ir išgręžtą šluostę.

Pašalinkite dulkes arba nešvarumus iš įsiurbimo angos.

► Pav.34: 1. Įsiurbimo anga

Filtro valymas

Reguliariai valykite filtrą. Norėdami išvalyti filtrą, vykdykite toliau nurodytus veiksmus.

1. Išimkite akumuliatorių kasetes, tada uždarykite bako svirtį.
2. Nuimkite filtro dangtelį, pasukdami jį prieš laikrodžio rodyklę, tada nuimkite filtrą.**► Pav.35:** 1. Filtro dangtelis 2. Filtras
3. Nuplaukite filtrą tekančiu vandeniu.
4. Prijunkite filtrą prie pagrindinio bloko, tada priveržkite filtro dangtelį.
5. Atidarykite bako svirtį.

Laikymas

Prieš sandėliuodami įrenginį, atlikite visus jo techninės priežiūros darbus. Įrenginį laikykite vaikams nepasiekiamoje vietoje, apsaugotą nuo drėgmės, lietaus ir tiesioginių saulės spindulių.

Norėdami pastatyti vamzdį, prijunkite vamzdžio juostą prie įrenginio, kaip parodyta paveikslėlyje.

► Pav.36: 1. Juosta

Antgalio keitimas

Galite pakeisti standartinį antgalį į ULV (itin mažo tūrio) antgalį. ULV antgalis gali išleisti smulkesnę miglą nei standartinis. Norėdami pakeisti antgalį, atlikite tolesnius veiksmus.

1. Atlaisvinkite sraigatį ir nuimkite jį. Tada nuimkite priekinę galinio antgalio pusę.**► Pav.37:** 1. Sraigatas 2. Galinis antgalis
2. Nuimkite standartinį antgalį, veržliarakčiu pasukdami jį prieš laikrodžio rodyklę.**► Pav.38:** 1. Veržliaraktis 2. Standartinis antgalis

3. Nuimkite sandarinimo žiedą nuo standartinio antgalio, tada prijunkite prie ULV antgalio.

► **Pav.39:** 1. Sandarinimo žiedas 2. Standartinis antgalis 3. ULV antgalis

4. Prijunkite ULV antgalį, veržliarakčių pasukdami jį pagal laikrodžio rodyklę.

► **Pav.40:** 1. Veržliaraktis 2. ULV antgalis

PASTABA: Neperveržkite antgalio per smarkiai. Rekomenduojamas priveržimo sukimo momentas – maždaug 1,0 N•m. Jei priveršite antgalį per smarkiai, galite apgadinti antgalio montavimo dalį.

5. Prijunkite galinį antgalį, tada priveržkite sraigta.

► **Pav.41:** 1. Sraigtas 2. Galinis antgalis

GEDIMŲ ŠALINIMAS

Prieš kreipdamiesi dėl remonto darbų, pirmiausia patikrinkite gedimus patys. Jeigu susidursite su problemomis, kurios nėra paaiškintos instrukcijoje, nemėginkite ardyti įrenginio. Geriau kreipkitės į įgaliotuosius „Makita“ techninės priežiūros centrus, kuriuose remontui visuomet naudojamos originalios „Makita“ keičiamosios dalys.

Neįprasta būklė	Tikėtina priežastis (triktis)	Ištaisomoji priemonė
Neveikia variklis.	Akumuliatorius neįdėtas.	Įdėkite akumuliatorių.
	Akumuliatoriaus problema (per maža įtampa)	Įkraukite akumuliatorių. Jei įkrauti nepavyksta, akumuliatorių pakeiskite.
	Netinkamai veikia pavaros sistema.	Dėl remonto kreipkitės į vietinį įgaliotąjį techninės priežiūros centrą.
Po trumpo naudojimo laikotarpio variklis nustoja veikęs.	Mažas akumuliatoriaus įkrovos lygis.	Įkraukite akumuliatorių. Jei įkrauti nepavyksta, akumuliatorių pakeiskite.
	Perkaitimas.	Nesinaudokite įrenginiu ir leiskite jam atvėsti.
Neišleidžiama migla.	Tuščias bakas.	Pripildykite baką skysčio.
	Uždaryta antgalio svirtis arba bako svirtis.	Atidarykite antgalio svirtį ir bako svirtį.
	Užsikimšo antgalis.	Nuimkite standartinį antgalį arba ULV antgalį, tada nuplaukite antgalį po tekančiu vandeniu, kad pašalintumėte kamštį.
	Užsikimšo filtras.	Nuimkite filtrą, tada nuplaukite jį po tekančiu vandeniu, kad pašalintumėte kamštį.
Įrenginys nepasiekia didžiausių apsučių.	Akumuliatorius netinkamai įdėtas.	Akumuliatorių įdėkite taip, kaip aprašyta šiame vadove.
	Mažėja akumuliatoriaus galia.	Įkraukite akumuliatorių. Jei įkrauti nepavyksta, akumuliatorių pakeiskite.
	Netinkamai veikia pavaros sistema.	Dėl remonto kreipkitės į vietinį įgaliotąjį techninės priežiūros centrą.
Neįprasta vibracija: ⇒ nedelsdami sustabdykite įrenginį!	Netinkamai veikia pavaros sistema.	Dėl remonto kreipkitės į vietinį įgaliotąjį techninės priežiūros centrą.
Variklis nesustoja: ⇒ nedelsdami išimkite akumuliatorių!	Elektros ar elektronikos sistemos gedimas.	Išimkite akumuliatorių ir susisiekite su vietiniu įgaliotuoju techninės priežiūros centru dėl remonto.

PASIRENKAMI PRIEDAI

⚠ PERSPĖJIMAS: Šiuos priedus arba įtaisus rekomenduojama naudoti su šioje instrukcijoje nurodytu „Makita“ bendrovės gaminiu. Naudojant bet kokius kitus priedus arba įtaisus, gali kilti pavojus sužeisti žmones. Naudokite tik nurodytam tikslui skirtus papildomus priedus arba įtaisus.

Jeigu norite daugiau sužinoti apie tuos priedus, kreipkitės į artimiausią „Makita“ techninės priežiūros centrą.

- Kreiptuvus
- Originalus „Makita“ akumuliatorius ir įkroviklis

PASTABA: Kai kurie sąrašė esantys priedai gali būti pateikti gaminio pakuotėje kaip standartiniai priedai. Jie įvairiose šalyse gali skirtis.

TEHNILISED ANDMED

Mudel:		PM001G
Võimsused	Õhuvoo maht	7,4–14,3 m ³ /min*1
	Õhuvoo kiirus (keskmine)	28,0–53,0 m/s
	Õhuvoo kiirus (max)	34,0–64,0 m/s
Mahuti mahutavus		15 l
Kogujäägi maht		kuni 50 ml
Mõõtmed (P × L × K) (tagumise otsakuga)		320 mm x 600 mm x 690 mm
Nimipinge		Alalisvool 36 V – 40 V max
Netokaal	*2	11,9 kg
	*3	13,2 – 15,7 kg
Kaitseaste		IPX4

- Meie pideva uuringu- ja arendusprogrammi tõttu võidakse tehnilisi andmeid muuta ilma sellest ette teatamata.
- Tehnilised andmed võivad riigiti erineda.

*1: Maksimaalne õhuvoo kiirus on 858 m³/h.

*2: Kaal tühja mahutiga, ilma akudeta, koos torude, otsaku ja kandevööga.

*3: Kergeima ja raskeima kaalu kombinatsioon EPTA-protseduuri 01/2014 kohaselt. Kaal võib erineda olenevalt lisaseadme(te)st, kaasa arvatud akukassett (akukassetid).

Sobiv akukassett ja laadija

Akukassett	BL4050F / BL4080F
Laadija	DC40RA / DC40RB / DC40RC

- Mõned eespool loetletud akukassetid ja -laadijad ei pruugi olla teie riigis saadaval.

⚠️HOIATUS: Kasutage ainult ülalpool loetletud akukassette ja laadureid. Muude akukassettide ja laadurite kasutamine võib tekitada vigastusi ja/või tulekahju.

⚠️HOIATUS: Ärge kasutage sellel masinal juhtmega vooluvarustust, näiteks portatiivset akukomplekt.

Pritsi tehnilised andmed

Horisontaalne pritsimisulatus

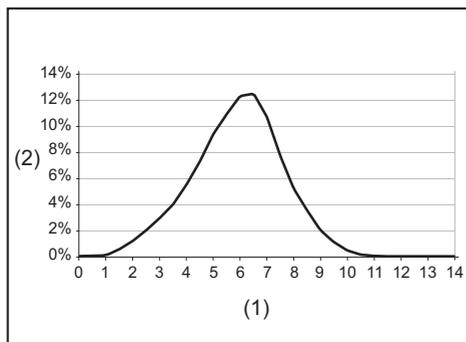

(1) Kaugus vooluallikast (m) (2) Pinnasele sattuva aine protsent

Tilga suurus

Tilga suurus tavalise otsakuga

Reguleerimisnupu seadistus	Dv 0.1	Dv 0.5	Dv 0.9
1	22 µm	57 µm	112 µm
2	37 µm	102 µm	251 µm
3	40 µm	111 µm	267 µm
4	42 µm	115 µm	280 µm

Tilga suurus ULV-otsakuga

Reguleerimisnupu seadistus	Dv 0.1	Dv 0.5	Dv 0.9
1–4	14 µm	41 µm	85 µm

Väljastuskiirus tööasendites

► Joon.1

Väljastuskiirus tavalise otsakuga

Reguleerimisnupu seadistus	Otsaku nurk		
	- 30°	0°	30°
1	0,23 l/min	0,19 l/min	0,12 l/min
2	1,13 l/min	0,71 l/min	0,34 l/min
3	1,37 l/min	0,95 l/min	0,49 l/min
4	1,55 l/min	1,21 l/min	0,51 l/min

Väljastuskiirus ULV-otsakuga

Reguleerimisnupu seadistus	Otsaku nurk		
	- 30°	0°	30°
1-4	0,05 l/min	0,04 l/min	0,03 l/min

MÄRKUS: Pritsi tehniliste andmete väärtused võivad sõltuvalt töötingimustest või keskkonnatemperatuurist erineda.

Sümbolid

Alljärgnevalt kirjeldatakse tingimärke, mida võidakse seadmetel kasutada. Enne seadme kasutamist tehke endale selgeks nende tähendus.

 Olge äärmiselt ettevaatlik ja tähelepanelik.

 Lugege juhendit.

 Kandke kaitseprille ja kuulmiskaitset.

 Kandke hingamiskaitset.

 Ärge jätke seadet niiskuse kätte.

 Kandke tugevaid libisemiskindla tallaga jalatseid. Soovitatavalt kandke terasest ninakapiga kaitsejalatseid.

 Kandke kaitsekindaid.

 Kandke kaitsekindaid.

 Hoidke kõrvalised isikud pritsimise ajal eemal.

 Hoidke käed pöörlevatest osadest eemal.

 Pikad juuksed võivad vahele jäädes õnnetsi põhjustada.

 Hoidke kõrvalised isikud eemal.

 Kaal tühja mahutiga.

 Kaal täis mahutiga.



Ainult EL-i riikide puhul
Seadmes sisalduvate ohtlike osade tõttu võivad elektri- ja elektroonikaseadmete jäätmel, akud ja patareid avaldada negatiivset mõju keskkonnale ja inimeste tervisele.

Elektri- ja elektroonikaseadmeid ega akusid ei tohi kõrvaldada koos olmejäätmetega!

Euroopa elektri- ja elektroonikaseadmete jäätmel, akude ja patareide ning nende jäätmel direktiivi ja riiklikku õigusesse ülevõtmise kohaselt tuleb elektri- ja elektroonikaseadmete, akude ja patareide jäätmel koguda eraldi ning viia eraldiseisvasse olmejäätmete kogumispunkti, mis tegutseb kooskõlas keskkonnakaitse eeskirjadega. Sellele osutab seadmele paigaldatud läbikriipsutatud ratastega prügikasti sümbol.



Garanteeritud helivõimsustase ELi välitingimustes kasutatavate seadmete müradirektiivi kohaselt.



Helivõimsustase Austraalia NSW mürakontrolli määruse kohaselt

Kavandatud kasutus

Masin on ette nähtud aias pritsimiseks.

Müra

Tüüpiline A-korrigeeritud müratase, määratud standardi ISO22868 kohaselt:

Helirõhutase (L_{pA}): 84,5 dB (A)

Helivõimsuse tase (L_{WA}): 103,3 dB (A)

Määramatus (K): 2,3 dB (A)

MÄRKUS: Deklareeritud müra väärtust (väärtuseid) on mõõdetud kooskõlas standardse katsemeetodiga ning seda võib kasutada ühe seadme võrdlemiseks teisega.

MÄRKUS: Deklareeritud müra väärtust (väärtuseid) võib kasutada ka mürataseme esmaseks hindamiseks.

HOIATUS: Kasutage kõrvakaitsmeid.

HOIATUS: Müratase võib elektritööriista tegelikuks kasutamise ajal erineda deklareeritud väärtust(t)est olenevalt tööriista kasutusviisidest ja eriti töödeldavast toorikust.

HOIATUS: Rakendage operaatori kaitsmiseks kindlasti piisavaid ohutusabinõusid, mis põhinevad hinnangulisel müratasemel tegelikus tööolukorras (võttes arvesse tööperioodi kõiki osasid, näiteks korrad, kui seade lülitatakse välja ja seade töötab tühikäigul, lisaks tööajale).

Vibratsioon

Vibratsiooni koguväärtus (kolmeteljeliste vektorite summa) määratud standardi ISO22867 kohaselt:

Töörežiim: töötamine ilma laenguta

Vibratsiooniheide (a_h): 2,5 m/s² või vähem

Määramatus (K): 1,5 m/s²

MÄRKUS: Deklareeritud vibratsiooni koguväärtust (-väärtuseid) on mõõdetud kooskõlas standardse katsemeetodiga ning seda võib kasutada ühe seadme võrdlemiseks teisega.

MÄRKUS: Deklareeritud vibratsiooni koguväärtust (-väärtuseid) võib kasutada ka mürataseme esmaseks hindamiseks.

⚠️HOIATUS: Vibratsioonitase võib elektritööriista tegelikkuses kasutamise ajal erineda deklareeritud väärtus(t)est olenevalt tööriista kasutusviisidest ja eriti töödeldavast toorikust.

⚠️HOIATUS: Rakendage operaatori kaitsmiseks kindlasti piisavaid ohutusabinõusid, mis põhinevad hinnangulisel müratasemel tegelikus töösihtuolus (võttes arvesse tööperioodi kõiki osasid, näiteks korrad, kui seade lülitatakse välja ja seade töötab tühikäigul, lisaks tööajale).

Vastavusdeklaratsioon

Ainult Euroopa riikide puhul

Vastavusdeklaratsioonid on selle juhendi A-lisas.

OHUTUSHOIATUSED

Üldised elektritööriistade ohutushoiatused

⚠️HOIATUS Lugege läbi kõik selle elektritööriista kaasas olevad ohutushoiatused, juhised, illustatsioonid ja tehnilised andmed. Alljärgnevate juhiste eiramine võib põhjustada elektrilöögi, süttimise ja/või raske kehavigastuse.

Hoidke edaspidisteks viideteks alles kõik hoiatused ja juhtnöörid.

Hoiatustes kasutatud termini „elektritööriist“ all peetakse silmas elektriga töötavaid (juhtmega) elektritööriistu või akuga töötavaid (juhtmeta) elektritööriistu.

Akutoitel seljas kantava aiapritsi ohutusjuhised

⚠️HOIATUS: Lugege läbi kõik ohutushoiatused ja juhtnöörid. Hoiatuste ja juhtnööride mittejärgmine võib põhjustada elektrilööki, tulekahju ja/või tõsiseid vigastusi.

Hoidke edaspidisteks viideteks alles kõik hoiatused ja juhtnöörid.

Üldjuhised

1. Õige ja ohutu kasutamise tagamiseks peab kasutaja selle juhendi läbi lugema, sellest aru saama ja seda järgima, et masina kasutamine endale selgeks teha. Puudulikult informeeritud kasutajad võivad seadme oskamatu käsitsemisega seada ohtu nii enda kui ka teised inimesed.

2. Soovitatav on laenata masinat ainult inimestele, kellel on tõendatud kogemused aiapritsi kasutamisega.
3. Lapsed ja alla 18-aastased noored ei tohi masinat kasutada. Üle 16-aastased isikud võivad siiski kasutada masinat ainult väljaõppe raames ning neil peab vahetult jälgima kvalifitseeritud koolitaja.
4. Kasutage ainult taimekaitsevahendeid, millel on aiapritsiga kasutamiseks tootja heakskiit ning mis järgivad kõiki kohalduvaid ohutusseeskirju, standardeid ja õigusakte.
5. Kõik kasutajad ja teenindav personal peavad olema läbinud koolituse ning oskama kasutada kemikaale õigesti käidelda, sealhulgas järgima vedelate kemikaalide kõrvaldamise nõudeid.
6. Vigastusohu vähendamiseks kemikaalide kasutamisel kandke aiapritsi täitmise, kasutamise ja puhastamise ajal sobivat kaitseriietust. Järgige alati kõiki kemikaalitootja juhiseid silmade, naha ja hingamisteede asjakohase kaitse kohta.
7. Mürgiste kemikaalide kasutamisel peavad kasutaja ja kõrvalseisjad vajaduse korral kandma kasutatava kemikaali jaoks sobivat õigesti paigaldatud respiraatorit. Vaadake kemikaali märgistust. Mürgiste kemikaalide sissehingamine võib põhjustada raskeid või surmavaid vigastusi.

Masina ettenähtud kasutusotstarve

1. Masin on mõeldud üksnes kemikaalide ja teiste vedelike pritsimiseks kahjurite ja umbrohu tõrjumiseks puuvilja-, lille- ja köögivilja-aedades, puudel, põõsastel ja teistel taimedel, näiteks kohvil, tubakal ja puuvillal. Samuti saab seda kasutada noorte puude hooldamisel kooeüraski ning teiste kahjurite ja taimehaiguste tõrjumisel. Ärge kasutage masinat muul eesmärgil.

Koolitus

1. Lugege tähelepanelikult juhiseid. Õppige tundma masina juhtseadiseid ja õiget kasutamist.
2. Ärge laske kunagi masinat kasutada lastel, vähenenud füüsilistel, sensoorsete või vaimsete võimete või puudulike kogemuste ja teadmistega isikutel ega neil, kes ei ole nende juhistega tutvunud. Kohalikes õigusaktides võidakse seada piiranguid kasutaja vanusele.
3. Ärge kasutage masinat siis, kui läheduses viibivad inimesed (eriti lapsed) või lemmikloomad.
4. Pidage meeles, et operaator või kasutaja vastutab teistele isikutele või nende varale põhjustatud kahju ja ohtude eest.

Ettevalmistus

1. Kandke masina kasutamise ajal alati tugevaid jalatseid ja pikki pükse.
2. Ärge kandke avaraid rõivaid ega ehteid, mis võidakse tõmmata õhuvõtuavasse. Hoidke pikad juuksed õhuvõtuavadest eemal.
3. Tolmuärirrite vältimiseks on soovitatav kanda näomaski.

4. **Kandke masinaga töötamise ajal alati mittelibi-sevaid ja kaitsvaid jalatseid.** Libisemisvastased, suletud varbaosaga turvasaapad ja -kingad vähendavad vigastuste ohtu.
5. **Kandke masinaga töötamise ajal alati kum-mist/kemikaalikindlaid kindaid ning kummist/kemikaalikindlaid saapaid.**

Kemikaalide käitlemine

1. Mõned kemikaalid võivad sisaldada mürgiseid ja/või söövitavaid aineid. Sellised kemikaalid võivad olla ohtlikud ning põhjustada raskeid või surmavaid vigastusi inimestele ja loomadele ja/või raskeid kahjustusi taimedele ja keskkonnale. Vältige otsest kokkupuudet kemikaalidega. Järgige kemikaalitootja juhi-seid tootega kokkupuutumise kohta.
2. Lugege tootja märgistus ja juhend läbi iga kord enne kemikaalide segamist või kasutamist ning enne hoiule panekut või kõrvaldamist. Hooletu või ebaõige kasutamine võib põhjus-tada raskeid või surmavaid vigastusi.
3. Lugege kemikaalimahutitel olev märgis-tus enne kasutamist tähelepanelikult läbi. Kemikaalid on jagatud toksilisuse kategoo-riatesse. Igal kategoorial on erilised käitle-misomadused. Tutvuge kasutatava kemikaali kategooria omadustega. Kemikaale võivad kasutada ainult isikud, kes on läbinud nende käitlemise ja asjakohaste esmaabimeetmete koolituse.
4. Ebaõigesti kasutatavad kemikaalid võivad olla kahjulikud inimestele, loomadele ja keskkon-nale. Söövitavaid, korrodeerivaid või mürgiseid kemikaale ei ole soovitatav masinaga kasutada.
5. Segage omavahel ainult kokkusobivaid pesti-tsiide. Valed segud võivad tekitada mürgiseid aure. Kemikaalide käitlemisel ja pritsimisel tuleb tegetseada kooskõlas kohalike keskkon-nakaitse-eeskirjade ja -juhistega. Ärge pritsige tuulise ilmaga. Keskkonna kaitsmiseks kasu-tage ainult soovitatavat annust.
6. Vältige kemikaalide käitlemise või pritsimise ajal suu avamist, näiteks söömist, joomist ja suitsetamist. Ärge puhuge suuga läbi otsakute, torude või muude komponentide. Käidelge kemikaale alati hea õhutusega piirkonnas, kandes sobivat kaitseriietust ja kaitsevarustust.
7. Ärge hoidke ega transportige kemikaale koos toidu, jookide või ravimitega ning ärge korduskasutage kemikaalimahutit muuks otstarbeks. Ärge valage vedelaid kemikaale teistesse mahutitesse, eriti toidu- ja/või joogimahutitesse.
8. Hoidke tootemärgistus lugemiseks või nõu andvatele isikutele näitamiseks käepärast. Puhastage kohe kõik mahaloksunud kemikaalipritsmid. Juhusliku kokkupuute korral kemi-kaalidega või kemikaalide allaneelamise korral või riiete saastumise korral lõpetage töötamine ning lugege kohe kemikaalitootja juhiseid. Kui te ei tea, mida teha, küsige kohe nõu arstilt või mürgistusteabe keskusest.
9. Kõrvaldage kõik jäägid kooskõlas teie asuko-has kehtivate seaduste ja õigusaktidega.

10. Hoidke kemikaale lastele, teistele volitamata isikutele ja loomadele kättesaamatus kohas. Kui te kemikaale ei kasuta, hoidke neid ohutus ja lukustatud kohas. Järgige nõuetekohaseks hoiustamiseks tootja soovitusi.

Kemikaalide ettevalmistamine

1. Valmistage kemikaalilahused ette kooskõlas kemikaalitootja juhistega.
2. Valmistage ette ainult tööks vajalik kogus lahust, nii et seda ei jääks üle.
3. Segage kemikaale ainult kooskõlas juhistega. Valed segud võivad tekitada mürgiseid aure või plahvatusohtlikke segusid.
4. Ärge mitte kunagi pritsige lahjendamata kemikaale.
5. Valmistage lahust ette ja täitke mahuti ainult õues hea õhutusega kohas.

Kemikaalide hoiustamine

1. Ärge hoidke pritsimislahust mahutis kauem kui üks päev.
2. Hoiustage ja transportige pritsimislahust ainult heakskiidetud mahutites.
3. Ärge hoiustage ega transportige pritsimislahust toidu, jookide ja loomasööda jaoks mõel-dud anumates.
4. Ärge hoiustage ega transportige pritsimislahust koos toidu, jookide või loomasöödaga.
5. Hoidke pritsimislahust lastele, teistele voli-tamata isikutele ja loomadele kättesaamatus kohas.
6. Hoidke pritsimislahust lukustatud kohas kaits-tuna volitamata kasutamise eest.

Kemikaalide kõrvaldamine

1. Ärge visake kemikaalijääke ega saastunud loputuslahuseid veekogudesse, äravoolu-desse, kanalisatsiooni, kogumiskaevudesse, kanalisatsioonikaevudesse ega muudesse sarnastesse kohtadesse.
2. Saastunud loputusvee kõrvaldamisel järgige kõiki kohalduvaid õigusakte, eeskirju ja nõudeid.
3. Järgige rangelt kemikaalitootja ettevaatusjuhiseid.

Mahuti täitmine

1. Veenduge, et tühjendushoob ja otsakuhoob oleksid suletud asendis.
2. Enne aiapritsi kasutamist koos kemikaalidega täitke mahuti puhta veega, et kontrollida õiget kokkupanekut ja harjutada pritsimist. Samuti kontrollige, ega ei ole lekkeid. Kui olete aiapritsi kasutamisega põhjalikult tuttav, järgige tavalist tööprotseduuri.
3. Täitke mahuti hea õhutusega kohas või õues.
4. Ärge kasutage aiapritsi tuleohtlikke vede-likke, mis võivad põhjustada plahvatust ning sellega kaasnevaid raskeid või surmavaid vigastusi.
5. Ärge kasutage aiapritsi söövitavate ega kor-rodeerivate ainetega, mis võivad masinat kahjustada.
6. Põletusvigastuste ja masina kahjustamise ohu vähendamiseks ärge kasutage vedelikke tem-peratuuriga üle 50 °C (122 °F).

7. Mahuti täitmiseks asetage aiapritsi tasasele pinnale. Ümbritseva keskkonna saastumisohu vähendamiseks ärge täitke mahutit kemikaalilahusega üle.
8. Vigastusi vähendamiseks ärge täitke mahutit, kui masin on teil seljas.
9. Kui täidate lahusemahuti keskse veevarustus-süsteemiga ühendatud vooliku abil, jälgige, et voolikuots ei oleks lahuses, muidu võib tekkida tagasivoolu oht.
10. Arvutage õige kemikaalilahuse kogus, et jõuaksite selle ühe korraga ära kasutada ja et mahutisse ei jääks lahust.
11. Pärast täitmist keerake mahuti kork tugevalt kinni.
12. Täitmise ja kasutamise ajal jälgige lekkeid. Mahutist või lahtisest liitmikust tuleb leke võib teie riietesse imbuda ning nahale sattuda.
13. Täitke mahuti vedelikuga vastavalt kasutaja suurusele või tugevusele.
15. Ärge pange sõrmi ega muid esemeid aiapritsi imi- ega väljalaskeavasse.
16. Vältige tahtmatut käivitamist. Veenduge, et lüliti oleks enne akukassetide paigaldamist ning masina töstmist või kandmist väljalülitatud asendis. Kui hoiate masina kandmise ajal sõrme lülilil või ühendate masina vooluvõrku ajal, kui lüliti on sisselülitatud asendis, võite põhjustada õnnetuse.
17. Ärge kasutage masinat tuleohtlike materjalide lähedal.
18. Vältige masina pikaagest kasutamist madala temperatuuriga keskkonnas.
19. Ärge kasutage masinat äikesehoju korral.
20. Masina kasutamisel porisel, libedal maapinnal või märjal kallakul pöörake tähelepanu kindlale jalgealusele.
21. Ärge kasutage masinat halva ilmaga, kus nähtavus on piiratud. Muidu võib halb nähtavus põhjustada kukumise või valesti kasutamise.
22. Ärge asetage masinat veelompi.
23. Ärge jätke masinat järelevalveta vihma kätte.
24. Ärge kasutage masinat lumes.
25. Hoidke juhe kasutamise ajal takistustest eemal. Takistuste külge jäänud juhe võib põhjustada raskeid vigastusi.
26. Vältige töötamist külmumistemperatuuril, sest mahutis olev vedelik võib külmuda.

Kasutamine

1. Lülitage masin välja ja eemaldage akukassetid. Veenduge, et kõik liikuvad osad oleksid täielikult seisma jäänud
 - masina juurest lahkumise korral;
 - enne ummistuste kõrvaldamist;
 - enne masina kontrollimist, puhastamist või selle kallal tööde tegemist;
 - kui masin hakkab ebanormaalselt vibreerima.
2. Töötage masinaga ainult päevavalguses või hea tehisvalgustuse olemasolul.
3. Ärge küünitage liiga kaugele, hoidke alati tasakaalu ja kindlat jalgealust.
4. Jälgige kallakutel alati, et teil oleks kindel jalgealune.
5. Kõndige, ärge kunagi jookske.
6. Hoidke kõik jahutusõhu sissevõtuavad prahist puhtad.
7. Ärge pritsige kõrvalseisjate suunas.
8. Hoidke masinat töötamise ajal soovitatud asendis ja seiske kindlal tasapinnal.
9. Ärge kasutage masinat kõrgetes kohtades.
10. Masina kasutamisel ärge kunagi suunake otsakut läheduses viibijatele.
11. Ärge kunagi tõkestage imiava ega aiapritsi väljalaskeava.
 - Olge tolmustes piirkondades töötamisel ettevaatlik, et tolm või mustus ei tõkestaks aiapritsi imi- või väljalaskeava.
 - Kasutage ainult Makita pakutavaid otsakuid.
12. Ärge kasutage masinat lahtiste akende vms lähedal.
13. Soovitatav on töötada masinaga ainult mõistlikul ajal – mitte varajastel hommikutundidel ega hilja õhtul, kui võite inimesi häirida.
14. Kui masin pörkab mõne vöörkeha vastu või hakkab tekitama ebatavalist müra või vibratsiooni, lülitage masin viivitamatult välja. Eemaldage akukassetid masinast ning kontrollige masinal enne taaskäivitamist ja kasutamist kahjustuste puudumist. Kui masin on kahjustunud, pöörduge parandamiseks Makita volitatud teeninduskeskusesse.

Pärast kasutamist

1. Pärast kemikaalide pritsimist või käitlemist peske ennast alati hoolikalt vee ja seebiga. Minge kohe duši alla ning peske kõik kaitseriideid teistest riietest eraldi. Järgige kemikaalitootja lisaosoovitusi.
2. Tühjendage, loputage ja puhastage mahuti ja filter pärast iga kasutamist. See aitab vältida lahuse kristalliseerumist, mis võib hiljem põhjustada masinas ummistust ja kemikaalikaljustada. Lisaks võib jääkkemikaalidel olla soovimatut mõju järgneval pritsimisel teist tüüpi kemikaaliga (nt taimekaitsevahendi jäägid võivad kahjustada või tappa taimed, mida pritsitakse pestitsiidiga).
3. Ärge jätke masina hoiustamise ajaks pritsimislahust mahutisse.

Hooldus ja hoiustamine

1. Jälgige, et kõik mutrid, poldid ja kruvid oleksid tugevasti kinni keeratud, et tagada masina ohutu töötamine.
2. Kui osad on kulunud või kahjustunud, asendage need Makita pakutavate osadega.
3. Hoiustage masinat kuivas ja lastele kättesaamatus kohas.
4. Kui seisate masina kontrolli, hoolduse, hoiule paneku või lisatarviku vahetamise jaoks, lülitage masin välja ja veenduge, et kõik liikuvad osad oleks täielikult peatunud. Seejärel eemaldage akukassetid. Enne masinaga mis tahes töö tegemist laske sellel jahtuda. Hooldage masinat hoolikalt ja hoidke seda puhtana.
5. Enne hoiule panekut laske masinal alati maha jahtuda.
6. Ärge jätke masinat vihma kätte. Hoidke masinat siseruumides.

7. Masina töstmisel kõverdage kindlasti põlvi ja olge ettevaatlik, et mitte selga vigastada.
8. Ärge laske veel masina pesemise ajal elektrimehhanismi, näiteks akusse, mootorisse või klemmidesse sattuda.
9. Masina hoiule panemisel vältige otsesest päikesevalgust ja vihma ning hoidke masinat kohas, kus ei teki liigset kuumust ega niiskust.
10. Masina kandmisel hoidke sellest tugevalt kinni.
11. Masina kandmisel olge ettevaatlik, et juhe ei jääks takistuste taha kinni.

Akuga tööriista kasutamine ja hooldus

1. **Laadige alati laadijaga, mille tootja on heaks kiitnud.** Laadija, mis sobib kasutamiseks ühte tüüpi akuga, võib kaasa tuua tulekahjuohtu, kui seda kasutada koos mõnda teist tüüpi akuga.
2. **Kasutage elektritööriista üksnes spetsiaalselt neile toodetud akudega.** Mis tahes muude akude kasutamine võib tekitada tervisekahjustusi või tulekahjuohtu.
3. **Kui akut ei kasutata, ärge hoidke seda koos muude metalliesemetega, nagu kirjaklambrid, mündid, võtmed, naelad, kruvid jm väiksed metalliesemed, mis võivad tekitada ühenduse klemmide vahel.** Akuklemmide lühis võib põhjustada põletusi ja tulekahjuohtu.
4. **Väärkasutamise tagajärjel võib akut valguda välja vedelikku; ärge seda puudutage.** Kui olete selle vedelikuga siiski kogemata kokku puutunud, uhtke kohta veega. Kui vedelik on sattunud silma, minge arsti juurde. Akust väljavalgunud vedelik võib põhjustada ärritust ja põletusi.
5. **Ärge kasutage akupaketti ega tööriista, mis on kahjustatud või muudetud.** Kahjustatud või muudetud akud võivad käituda etteaimamatult, põhjustades süttimis-, plahvatus- või vigastusohu.
6. **Kaitske akupaketti ja tööriista tule ja kõrge temperatuuri eest.** Tule või kõrgema kui 130 °C temperatuuriga kokkupuutumine võib tuua kaasa plahvatuse.
7. **Pidage kinni kõigist laadimisjuhustest ja ärge laadige akupaketti ega tööriista väljaspool juhendis märgitud temperatuurivahemikku.** Valesi või väljaspool märgitud temperatuurivahemikku laadimine võib kahjustada akupaketti ja suurendada süttimisohtu.

Elektriohtus ja aku ohtu talitlus

1. **Ärge visake kasutatud akut (akusid) tulle.** Element võib plahvatada. Kasutatud akude käitlemise võimalikud erinõuded leiate kohalikest eeskirjadest.
2. **Akut (akusid) ei tohi avada ega kahjustada.** Väljavalgunud elektrolüüt on söövitava toimega ning võib kahjustada silmi ja nahka. See võib osutuda allaneelamisel mürgiseks.
3. **Ärge laadige akut vihma käes ega märjas keskkonnas.**
4. **Ärge laadige akut välistingimustes.**
5. **Ärge käsitsege laadijat, sh laadija pistikut ja laadimisklemme märgade kätega.**
6. **Ärge vahetage akut märgade kätega.**
7. **Ärge vahetage akut vihma käes.**

8. **Ärge tehke aku kontakte vee vm vedelikuga märjaks ega pange akut vee alla. Ärge jätke akut vihma kätte, samuti ärge laadige, kasutage ega hoidnud akut niiskes või märjas kohas.** Kui aku kontakt saab märjaks või vedelik tungib aku sisse, võib aku lühistuda ning tekkida ülekuumenemise, süttimise või plahvatuse oht.
9. **Pärast aku eemaldamist masinast või laadijast hoidke seda kuivas kohas.**
10. **Kui akukassetti saab märjaks, laske vesi välja ja pühkige seda kuiva lapiga. Enne kasutamist kuivatage akukassetti täielikult kuivas kohas.**

Hooldus

1. **Laske elektritööriista hooldada ekspertidel, kes kasutavad originaalvaruosi.** Siis püsib elektritööriista ohutus.
2. **Ärge hooldage kahjustatud akupakette.** Akupakette võivad hooldada ainult tootja või ametlikud teenusepakkujad.

HOIDKE JUHEND ALLES.

⚠ HOIATUS: ÄRGE UNUSTAGE järgida toote ohutusnõudeid mugavuse või toote (korduskasutamise saavutatud) hea tundmise tõttu.
VALE KASUTUS või kasutusjuhendi ohutusekirjade eiramine võib põhjustada tervisekahjustusi.

Akukassettiga seotud olulised ohutusjuhised

1. **Enne akukassetti kasutamist lugege (1) akulaadijal, (2) akul ja (3) seadmel olevad juhtnõidid ja hoiatused läbi.**
 2. **Ärge võtke akukassetti lahti ega muutke seda.** See võib põhjustada tulekahju, liigset kuumust või plahvatuse.
 3. **Kui tööaeg järsult lüheneb, siis lõpetage kohe kasutamine.** Edasise kasutamise tulemuseks võib olla ülekuumenemisoht, võimalikud põletused või isegi plahvatus.
 4. **Kui elektrolüüti satub silma, siis loputage silma puhta veega ja pöörduge koheselt arsti poole.** Selline õnnetus võib põhjustada pimedaksjäämist.
 5. **Ärge tekitage akukassettis lühist:**
 - (1) Ärge puutuge klemme elektrijuhtidega.
 - (2) Ärge hoidke akukassetti tööriistakastis koos metalliesemetega, nagu naelad, mündid jne.
 - (3) Ärge tehke akukassetti märjaks ega jätke seda vihma kätte.
- Aku lühis võib põhjustada tugevat elektrivoolu, ülekuumenemist, põletusi ning ka seadet tõsiselt kahjustada.**
6. **Ärge hoidke ega kasutage tööriista ja akukassetti kohtades, kus temperatuur võib tõusta üle 50 °C (122 °F).**
 7. **Ärge põletage akukassetti isegi siis, kui see on saanud tõsiselt vigastada või on täiesti kulunud.** Akukassett võib tules plahvatada.
 8. **Ärge naelutage, löigake, muljuge, visake akukassetti ega laske sel kukkuda, samuti ärge lööge selle pihta kõva esemega.** Selline tegevus võib põhjustada tulekahju, liigset kuumust või plahvatuse.

9. Ärge kasutage kahjustatud akut.
10. Sisalduvatele liitium-ioonakudele võivad kohalduda ohtlike kaupade õigusaktide nõuded. Kaubanduslikul transportimisel, näiteks kolmandate poolte või transpordiettevõtete poolt, tuleb järgida pakendil ja siltidel toodud erinõudeid. Transportimiseks ettevalmistamisel on vajalik pidada nõu ohtliku materjali eksperdigaga. Samuti tuleb järgida võimalike riiklike regulatsioonide üksikasjalikumaid nõudeid. Katke teibiga või varjake avatud kontaktid ja pakendage aku selliselt, et see ei saaks pakendis liikuda.
11. Kasutuskõlbmatuks muutunud akukassetti kõrvaldamiseks eemaldage see tööriistast ja viige selleks ette nähtud kohta. Järgige kasutuskõlbmatuks muutunud aku kõrvaldamisel kohalikke eeskirju.
12. Kasutage akusid ainult Makita heaks kiidetud toodetega. Akude paigaldamine selleks mitte ettenähtud toodetele võib põhjustada süttimist, ülemääraast kuumust, plahvatamist või elektrolüüdi lekkimist.
13. Kui tööriista ei kasutata pika ajaperioodi jooksul, tuleb aku tööriistast eemaldada.
14. Kasutamise ajal ja pärast kasutamist võib akukassett kuumeneda, mis võib põhjustada põletusi või madala temperatuuri põletusi. Olge kuuma akukassetti kandmisel ettevaatlik.
15. Ärge puudutage tööriista klemmi kohe pärast kasutamist, sest see võib olla kuum ja põhjustada põletusi.
16. Hoidke akukassetti klemmid, avad ja sooned tükikestest, tolmust ja mullast puhtad. See võib põhjustada tööriista või aku ülekuumenemist, süttimist, purunemist ja talitlushäireid, mis võib lõppeda põletuste või kehavigastustega.
17. Kui tööriist ei kannata kasutamist kõrgepingeliinide lähedal, ärge kasutage akukassetti kõrgepingeliinide lähedal. Muidu võib tööriist või akukassett puruneda või sellel tõrge tekkida.
18. Hoidke akut lastele kättesaamatult.

HOIDKE JUHEND ALLES.

⚠ETTEVAATUST: Kasutage ainult Makita originaalakusid. Mitte Makita originaalakude või muudetud akude kasutamine võib põhjustada akude süttimise, kehavigastuse ja kahjustuse. Samuti muudab see kehtetuks Makita tööriista ja laadija Makita garantii.

Vihjeid aku maksimaalse kasutusaja tagamise kohta

1. Laadige akukassetti enne selle täielikku tühjenemist. Kui märkate, et tööriist töötab väiksema võimsusega, peatage töö ja laadige akukassetti.
2. Ärge laadige täielikult laetud akukassetti. Ülelaadimine lühendab akude kasutusiga.
3. Laadige akukassetti toatemperatuuril 10 °C - 40 °C. Enne laadimist laske kuumenenud akukassetil maha jahtuda.
4. Kui te ei kasuta parajasti akukassetti, eemaldage see tööriistast või laadurist.
5. Kui te ei kasuta akukassetti kauem kui kuus kuud, laadige see.

KOKKUPANEK

⚠ETTEVAATUST: Veenduge enne masinal igasuguste tööde tegemist alati, et kõik akukassetid oleksid eemaldatud. Kõigi akukassettide eemaldamata jätmine võib põhjustada niiduki juhuslikul käivitumisel raskeid kehavigastusi.

Puhuritorude kokkupanemine

1. Lõdvendage kinnituskruvi.
▶ **Joon.2:** 1. Klamberkruvi
2. Paigaldage juhtpide pöördtorule ja keerake kinnituskruvi kinni.
▶ **Joon.3:** 1. Juhtpide 2. Pöördtoru 3. Klamberkruvi

TÄHELEPANU: Ärge väänake juhtpideme paigaldamisel pöördtorule juhtpideme kaablit.

3. Keerake lahti voolikuklambri olev kruvi ja kinnitage seejärel voolikuklambril otsakule. Joondage otsaku sooned pöördtorule olevate väljaulatavate osadega, seejärel kinnitage otsak pöördtorule ja keerake voolikuklambri olev kruvi kinni.
▶ **Joon.4:** 1. Otsak 2. Voolikuklambril 3. Pöördtoru 4. Soon 5. Väljaulatav osa 6. Kruvi
4. Keerake lahti voolikuklambri olev kruvi, seejärel kinnitage otsakuhoob voolikuklambri ja kinnitage voolikuklambril painduvale torule. Kinnitage pöördtoru painduvale torule ja seejärel keerake voolikuklambri olev kruvi kinni.
▶ **Joon.5:** 1. Pöördtoru 2. Otsakuhoob 3. Voolikuklambril 4. Painduv toru 5. Kruvi
5. Keerake voolikuklambri olev kruvi lahti ja kinnitage seejärel voolikuklambril painduvale torule. Kinnitage painduv toru põlele ja seejärel keerake kruvi voolikuklambri kinni.
▶ **Joon.6:** 1. Painduv toru 2. Voolikuklambril 3. Pölv

TÄHELEPANU: Veenduge, et voolikuklambri olev kruvi ei näitaks väljapoole, nagu joonisel näidatud.

▶ **Joon.7:** 1. Kruvi

6. Kinnitage juhtkaabel kaablihooidikusse.
▶ **Joon.8:** 1. Trossihooidik 2. Juhttross

TÄHELEPANU: Veenduge, et juhtkaabel oleks tugevalt kaablihooidikule kinnitatud.

Rihma ja kandevöö reguleerimine

1. Pange masin selga, lukustage võõrihma pannel ja reguleerige seejärel võõrihma pikkust.
▶ **Joon.9:** 1. Pannel
2. Reguleerige kandevöö pikkust.
▶ **Joon.10:** 1. Kandevöö

Juhthoova asendi reguleerimine

- Lõdvendage kinnituskruvi. Viige juhtpide mööda pöördtoru kõige mugavamasse asendisse ja seejärel pingutage kinnituskruvi.
- ▶ **Joon.11:** 1. Juhtpide 2. Pöördtoru 3. Klamberkruvi

Hajutuskatte paigaldamine

Pihuse hajutamiseks võite kinnitada otsakule hajutuskatte, nagu joonisel näidatud.

► **Joon.12:** 1. Hajutuskatte

Deflektori paigaldamine

Lisatarvik

Saate väljastada pihust üles- või allapoole, kinnitades deflektori otsakule, nagu joonisel näidatud.

► **Joon.13:** 1. Deflektor

FUNKTSIONAALNE KIRJELDUS

⚠ETTEVAATUST: Enne masina reguleerimist või talitluse kontrollimist lülitage see alati välja ja eemaldage kõik akukassetid.

Akukasseti paigaldamine või eemaldamine

⚠ETTEVAATUST: Lülitage masin alati enne akukasseti paigaldamist või eemaldamist välja.

⚠ETTEVAATUST: Akukasseti paigaldamisel või eemaldamisel tuleb masinat ja akukassetti kindlalt paigal hoida. Kui masinat ja akukassetti ei hoita kindlalt paigal, võivad need käest libiseda ning kahjustada masinat ja akukassetti või põhjustada kehavigastusi.

⚠ETTEVAATUST: Enne kasutamist lukustage kindlasti akukate. Muidu võivad pori, muld või vesi põhjustada toote või akukasseti kahjustuse.

⚠ETTEVAATUST: Paigaldage akukassett alati täies ulatuses nii, et punane näidik poleks nähtaval. Muidu võib see juhuslikult masinast välja kukkuda ja põhjustada teile või läheduses viibivatele isikutele vigastusi.

⚠ETTEVAATUST: Ärge rakendage akukasseti paigaldamisel jõudu. Kui kassett ei lähe kergesti sisse, pole see õigesti paigaldatud.

⚠ETTEVAATUST: Akukasseti paigaldamisel ja eemaldamisel hoidke akukat tugevalt kinni.

Akukasseti paigaldamine

1. Tõmmake lukustushoob üles ja avage seejärel akukate.

► **Joon.14:** 1. Lukustushoob 2. Akukate

2. Viige akukasseti keel kohakuti masinal asuva pesaga ja lükake kassetti, kuni see klõpsatusega oma kohale kinnitub.

► **Joon.15:** 1. Akukassett

3. Sulgege akukate ja vajutage sellele, kuni lukustushoob selle fikseerib.

Akukasseti eemaldamiseks:

1. Tõmmake lukustushoob üles ja avage akukate.

2. Tõmmake akukassett masinast, lükates samal ajal kasseti esiküljel paiknevat nuppu.

► **Joon.16:** 1. Akukassett

3. Sulgege akukate.

Akukontrolli nupp

Akukontrolli nupu vajutamisel saate kontrollida aku jääkmahutavust.

► **Joon.17:** 1. Akunäidik 2. Akukontrolli nupp

Akunäidiku olek			Aku jääkmahutavus
Pöleb	Ei põle	Vilgub	
			50% kuni 100%
			20% kuni 50%
			0% kuni 20%

MÄRKUS: Aku jääkmahutavuse märgutuli on ligikaudne. Aku tegelik mahutavus võib sõltuvalt kasutustingimustest ja ümbritsevast temperatuurist erineda.

MÄRKUS: Masina töötamise ajal märgutuli ei sütti, isegi kui vajutate kontrollimise nuppu.

MÄRKUS: Tuli kustub mõne sekundi pärast automaatselt.

MÄRKUS: Kui paigaldatud on kaks akukassetti, kasutatakse kõigepealt paremal olevat akut.

MÄRKUS: Kui paigaldatud on kaks akukassetti, vahetab masin automaatselt aku, kui kasutuses olev aku saab tühjaks.

Aku jääkmahutavuse näit

Akukasseti järelejäänud mahutavuse kontrollimiseks vajutage kontrollimise nuppu. Märgulambid süttivad mõneks sekundiks.

► **Joon.18:** 1. Märgulambid 2. Kontrollimise nupp

Märgulambid			Jääkmahutavus
Pöleb	Ei põle	Vilgub	
			75 - 100%
			50 - 75%
			25 - 50%
			0 - 25%
			Laadige akut.

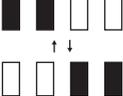
Märgulambid			Jääkmahutavus
			
Pöleb	Ei põle	Vilgub	
			Akul võib olla tõrge.

MÄRKUS: Näidatud mahutavus võib veidi erineda tegelikust mahutavusest olenevalt kasutustingimustest ja ümbritseva keskkonna temperatuurist.

MÄRKUS: Esimene (taga vasakul asuv) märgutuli vilgub, kui akukaitsesüsteem töötab.

Masina/aku kaitsesüsteem

Masinal on masina/aku kaitsesüsteem. Süsteem lülitab masina ja aku tööea pikendamiseks mootori automaatselt välja. Masin seiskub käitamise ajal automaatselt, kui masina või aku kohta kehtib üks järgmistest tingimustest:

Ülekoormuskaitse

Kui masinat või akut kasutatakse viisil, mis põhjustab ebatavaliselt kõrget voolutaset, siis seiskub masin automaatselt ja toite märgutuli vilgub roheliselt. Sellisel juhul lülitage masin välja ja lõpetage kasutamine, mis põhjustas masina ülekoormuse. Pärast seda lülitage masin taaskäivitamiseks sisse.

Ülekuumenemiskaitse

Kui masin on ülekuumenenud, seiskub masin automaatselt ja toite märgutuli süttib punaselt. Laske sellisel juhul masinal ja akul enne masina uuesti sisselülitamist jahtuda.

MÄRKUS: Kui aku on ülekuumenenud, hakkab toite märgutuli punaselt vilkuma.

Ülelaadimiskaitse

Kui aku jääkmahtuvus pole piisav, seiskub masin automaatselt ja toite märgutuli vilgub punaselt. Sellisel juhul eemaldage aku masinast ja laadige akut või vahetage aku laetud aku vastu.

Kaitse muude põhjuste korral

Kaitsesüsteem on mõeldud ka muude põhjuste jaoks, mis võivad masinat kahjustada, ja see võimaldab masinal automaatselt seiskuda. Kui masin on ajutiselt peatatud või seiskunud, toimige põhjuste kõrvaldamiseks alljärgnevalt.

1. Lülitage masin välja ja seejärel taaskäivitamiseks uuesti sisse.
2. Laadige akut (akusid) või asendage aku (akud).
3. Laske masinal ja akul (akudel) maha jahtuda.

Kui kaitsesüsteemi taastamisega ei õnnestu olukorda parandada, võtke ühendust kohaliku Makita hoolduskeskusega.

TÄHELEPANU: Kui masin on seiskunud mõnel muul põhjusel, mida eespool ei kirjeldatud, lugege veaotsingut käsitlevat jaotist.

Toitelüliti

⚠️ HOIATUS: Kui seadet ei kasutata, lülitage toitelüliti alati välja.

Masina sisselülitamiseks vajutage toitelüliti. Lambid süttivad roheliselt. Väljalülitamiseks vajutage toitelüliti nii kaua, kuni lambid kustuvad.

► **Joon.19:** 1. Kiirusnäidik 2. Toitelüliti

Kiirust saab muuta kolmel tasandil. Kiirusrežiimi muutmiseks vajutage toitelüliti. Kiirusrežiimi muutmisel süttivad vastavad kiirusnäidikud.

MÄRKUS: Masinal on automaatse väljalülitamise funktsioon. Juhukäivituse vältimiseks lülitub toitelüliti automaatselt välja, kui masinat pärast toitelüliti sisselülitamist teatud aja vältel ei kasutata.

MÄRKUS: Kui toite märgutuli süttib punaselt või vilgub punaselt või roheliselt, vaadake masina/aku kaitsesüsteemi juhiseid.

Lüliti funktsioneerimine

⚠️ HOIATUS: Kontrollige alati enne akukasseti masina külge paigaldamist, kas lüliti päästik funktsioneerib nõuetekohaselt ja liigub lahtilaskmisel tagasi väljalülitatud asendisse.

Masina käivitamiseks tõmmake korraga lüliti päästikut ja aktiveerimishooba. Kiirus kasvab, kui suurendate survet lüliti päästikule. Seiskamiseks laske lüliti päästik lahti.

► **Joon.20:** 1. Lüliti päästik 2. Aktiveerimishoob

Hoobade avamine ja sulgemine

Masinal on kolm hooba.

Otsakuhoob

Otsakuhooba kasutatakse pritsimiseks. Tavaolukorras peab otsakuhooba olema suletud ning see tuleb avada ainult pritsimiseks.

► **Joon.21:** 1. Suletud 2. Avatud

Tühjendushoob

Tühjendushooba kasutatakse vedeliku eemaldamiseks mahutist. Masina kasutamise ajal peab hoob alati suletud olema.

► **Joon.22:** 1. Suletud 2. Avatud

Mahutihoob

Mahutihooba kasutatakse filtri vahetamiseks. Masina kasutamise ajal peab hoob alati avatud olema.

► **Joon.23:** 1. Suletud 2. Avatud

Etteandekoguse reguleerimise nupp

Saate otsakusse suunatava vedeliku kogust reguleerida. Maksimaalse vedelikukoguse etteandmiseks keerake nuppu nii, et „4“ oleks kohakuti kolmnurgasümboliga. Minimaalse vedelikukoguse etteandmiseks keerake nuppu nii, et „1“ oleks kohakuti kolmnurgasümboliga.

- **Joon.24:** 1. Etteandekoguse reguleerimise nupp
2. Kolmnurgasümbol

Elektrooniline funktsioon

Masinal on lihtsamaks kasutamiseks olemas elektroonilised funktsioonid.

- Püskiiruse juhtimine
Kiiruse juhtimise funktsioon tagab koormusest olenemata püsiva pöörlemiskiiruse.
- Etteandeklapi funktsioon
Masinal on etteandeklapp. Etteandeklapp avaneb automaatselt vedeliku etteandmiseks mahutisse, kui lüliti päästikut tõmmatakse, ning sulgub automaatselt lüliti päästiku lahtilaskmisel.

Juhusliku taaskäivitamise vältimise funktsioon

Kui lülitate masina sisse, tõmmates samal ajal aktiveerimishooba ja lüliti päästikut, masin ei käivitu ning toite märgutuli vilgub roheliselt. Masina käivitamiseks vabastage esmalt lüliti päästik ja seejärel lülitage masin sisse.

TÖÖRIISTA KASUTAMINE

⚠ETTEVAATUST: Masina selgapanemisel pange kandevöö kindlasti mõlemale õlale. Muidu võib masin selgapanemise või kasutamise ajal maha kukkuda ja vigastusi põhjustada.

⚠ETTEVAATUST: Pange masin kasutamiseks seljale. Muidu võib masin töötamise ajal maha kukkuda ja vigastusi põhjustada.

⚠ETTEVAATUST: Ärge asetage töötavat masinat maapinnale. Imiavasse võib sattuda liiva ja tolmu, mis võivad põhjustada riket või kehavigastusi.

Enne masina kasutamist reguleeride kandevöö ja vöörihma pikkust.

1. Asetage masin tasasele ja stabielsele pinnale.
 2. Veenduge, et hoovad oleksid järgmistes asendites.
 - Tühjendushoob on suletud asendis.► **Joon.25:** 1. Tühjendushoob
 - Mahutihoob on avatud asendis.
-
- Joon.26:**
1. Mahutihoob
- Otsakuhoob on suletud asendis.
-
- Joon.27:**
1. Otsakuhoob
3. Avage mahuti kork ja paigaldage seejärel filter.
-
- Joon.28:**
1. Mahuti kork 2. Filter

4. Valage vedelik mahutisse ja seejärel kinnitage mahuti kork.

► **Joon.29**

5. Pange masin endale selga ning lukustage seejärel vöörihma olev pannel.

6. Keerake otsakuhooba nii, et see oleks avatud asendis.

► **Joon.30:** 1. Otsakuhoob

7. Lülitage masin sisse ja võtke seejärel juhtpide-mest tugevalt kinni ning hakake pritsima.

Pärast kasutamist keerake otsakuhooba nii, et see oleks suletud asendis.

Masina mahapanemisel tehke vöörihma pannel lahti ja seejärel asetage masin aeglaselt maapinnale.

► **Joon.31:** 1. Pannel

MÄRKUS: Mahutis olevat vedelikku saate segada, keerates filtrit joonisel näidatud viisil.

► **Joon.32:** 1. Filter

HOOLDUS

⚠ETTEVAATUST: Veenduge alati enne masina hoiustamist, kandmist, kontrollimist või hooldamist, et kõik akukassetid oleksid masinast eemaldatud.

Toote OHUTUSE ja TÖÖKINDLUSE tagamiseks tuleb vajalikud remonttööd ning muud hooldus- ja reguleerimistööd lasta teha Makita volitatud teeninduskeskustes või tehase teeninduskeskustes. Alati tuleb kasutada Makita varuosi.

Vedeliku väljalaskmine

Vedeliku väljalaskmisel mahutist eemaldage põhiüksuselt voolik ning laske seejärel mahutis olev vedelik anumasse, avades tühjendushoova. Pärast vedeliku väljalaskmist sulgege tühjendushoob ning kinnitage põhiüksusele voolik.

► **Joon.33:** 1. Tühjendushoob 2. Voolik

MÄRKUS: Mahuti täielikuks tühjendamiseks kallutage põhiüksust veidi vooliku väljalaske poole.

Masina puhastamine

TÄHELEPANU: Ärge kunagi kasutage bensiini, vedeldit, alkoholi ega midagi muud sarnast. Selle tulemuseks võib olla luitumine, deformatsioon või pragunemine.

Masina puhastamiseks pühkige sellelt tolmu kuiva või seebivette kastetud ja välja väänatud lapiga.

Eemaldage tolm ja mustus imiavalt.

► **Joon.34:** 1. Imiava

Filtri puhastamine

Puhastage filtrit regulaarselt. Filtri puhastamiseks järgige allolevaid samme.

1. Eemaldage akukassetid ja seejärel sulgege mahutihoob.
2. Eemaldage filtrikate, keerates seda vastupäeva, ning seejärel eemaldage filter.
► **Joon.35:** 1. Filtrikate 2. Filter
3. Puhastage filtrit voolava veega.
4. Kinnitage filter pöhiüksusele ja seejärel kinnitage filtrikate.
5. Avage mahutihoob.

Hoiustamine

Enne masina hoiulepanekut tehke sellele täielik hoolitus. Hoidke masinat lastele kättesaamatus kohas ning niiskuse, vihma ja otsese päikesevalguse eest kaitstult. Toru ülestõstmiseks võite siduda torurihma masina külge, nagu joonisel on näidatud.

- **Joon.36:** 1. Rihm

Otsaku vahetamine

Võite vahetada tavalise otsaku ULV-otsaku vastu (ülipeen pihustusotsak). ULV-otsak tekitab peenemat pihust kui tavaline otsak. Otsaku vahetamiseks järgige allolevaid samme.

1. Keerake kruvi lahti ja eemaldage see ning seejärel eemaldage otsaku esikülg.
► **Joon.37:** 1. Kruvi 2. Otsak
 2. Eemaldage tavaline otsak, keerates seda mutrivõtmega vastupäeva.
► **Joon.38:** 1. Mutrivõti 2. Tavaline otsak
 3. Eemaldage tavaliselt otsakult O-rõngas ning kinnitage see seejärel ULV-otsakule.
► **Joon.39:** 1. O-rõngas 2. Tavaline otsak 3. ULV-otsak
 4. Kinnitage ULV-otsak, keerates seda mutrivõtmega päripäeva.
► **Joon.40:** 1. Mutrivõti 2. ULV-otsak
- TÄHELEPANU:** Ärge otsakut üle pingutage. Soovituslik pingutusmoment on umbes 1,0 N·m. Otsaku liigne pingutamine võib kahjustada otsaku paigaldusosa.
5. Kinnitage otsak ja seejärel pingutage kruvi.
► **Joon.41:** 1. Kruvi 2. Otsak

VEAOTSING

Enne parandustöökotta pöördumist kontrollige esmalt ise seadet. Ärge proovige masinat lahti võtta, kui leiate probleemi, mida kasutusjuhendis ei kirjeldata. Selle asemel pöörduge Makita volitatud teeninduskeskusesse, kus kasutatakse parandamisel alati Makita tagavaraosi.

Tõrge	Võimalik põhjus (riike)	Lahendus
Mootor ei tööta.	Aku ei ole paigaldatud.	Paigaldage aku.
	Akuga seotud probleem (alapinge)	Laadige aku. Kui laadimine ei anna tulemust, vahetage aku välja.
	Veosüsteem ei tööta korralikult.	Paluge volitatud teeninduskeskuses teha parandustööd.
Mootor seiskub pärast lühiajalist töötamist.	Aku laetustase on madal.	Laadige aku. Kui laadimine ei anna tulemust, vahetage aku välja.
	Ülekuumenemine.	Lõpetage masina kasutamine ja laske sel maha jahtuda.
Pihust ei välju.	Mahuti on tühi.	Täitke mahuti vedelikuga.
	Otsakuhoob või mahutihoob on suletud.	Avage otsakuhoob ja mahutihoob.
	Otsak on ummistunud.	Eemaldage tavaline otsak või ULV-otsak ning seejärel puhastage ummistunud materjali eemaldamiseks otsakut voolava veega.
	Filter on ummistunud.	Eemaldage filter ning seejärel puhastage ummistunud materjali eemaldamiseks filtrit voolava veega.
Masin ei saavuta suurimat kiirust.	Aku ei ole õigesti paigaldatud.	Paigaldage aku juhendis kirjeldatud viisil.
	Aku võimsus langeb.	Laadige aku. Kui laadimine ei anna tulemust, vahetage aku välja.
	Veosüsteem ei tööta korralikult.	Paluge volitatud teeninduskeskuses teha parandustööd.
Ebatavaline vibratsioon: ⇒ seisake masin viivitamatult!	Veosüsteem ei tööta korralikult.	Paluge volitatud teeninduskeskuses teha parandustööd.
Mootor ei seisku: ⇒ eemaldage viivitamatult aku!	Elektri- või elektroonikarike.	Eemaldage aku ja paluge kohalikul ametlikul teeninduskeskusel tööriist remontida.

VALIKULISED TARVIKUD

⚠ETTEVAATUST: Neid tarvikuid ja lisaseadmeid on soovitatav kasutada koos Makita tootega, mille kasutamist selles kasutusjuhendis kirjeldatakse. Muude tarvikute ja lisaseadmete kasutamisega võib kaasneda vigastusohu. Kasutage tarvikuid ja lisaseadmeid ainult otstarbekohaselt.

Saate vajaduse korral kohalikust Makita teeninduskeskusest lisateavet nende tarvikute kohta.

- Deflektor
- Makita algupärane aku ja laadija

MÄRKUS: Mõned nimekirjas loetletud tarvikud võivad olla lisatud põhivarustusena toote pakendisse. Need võivad riigiti erineda.

ТЕХНИЧЕСКИЕ ХАРАКТЕРИСТИКИ

Модель:		PM001G
Функциональные возможности	Объем воздуха	7,4 - 14,3 м ³ /мин *1
	Скорость воздуха (средняя)	28,0 - 53,0 м/с
	Скорость воздуха (макс.)	34,0 - 64,0 м/с
Емкость контейнера		15 л
Объем суммарного остатка		не более 50 мл
Размеры (Д x Ш x В) (с концевой насадкой)		320 мм x 600 мм x 690 мм
Номинальное напряжение		36–40 В пост. тока макс.
Масса нетто	*2	11,9 кг
	*3	13,2 – 15,7 кг
Степень защиты		IPX4

- Благодаря нашей постоянно действующей программе исследований и разработок указанные здесь технические характеристики могут быть изменены без предварительного уведомления.
- Технические характеристики могут различаться в зависимости от страны.

*1: Максимальный расход воздуха составляет 858 м³/ч.

*2: Масса при пустом контейнере, без аккумуляторов, с трубками, насадкой и ремнями.

*3: Наименьшая и наибольшая совокупная масса согласно процедуре ЕРТА 01/2014. Масса может отличаться в зависимости от дополнительного оборудования, включая блок(-и) аккумулятора(-ов).

Подходящий блок аккумулятора и зарядное устройство

Блок аккумулятора	BL4050F / BL4080F
Зарядное устройство	DC40RA / DC40RB / DC40RC

- В зависимости от региона проживания некоторые блоки аккумуляторов и зарядные устройства, перечисленные выше, могут быть недоступны.

⚠ОСТОРОЖНО: Используйте только перечисленные выше блоки аккумуляторов и зарядные устройства. Использование других блоков аккумуляторов и зарядных устройств может привести к травме и/или пожару.

⚠ОСТОРОЖНО: Не используйте с данным устройством проводной источник электропитания, в частности портативный блок питания.

Параметры распыления

Дальность горизонтального распыления

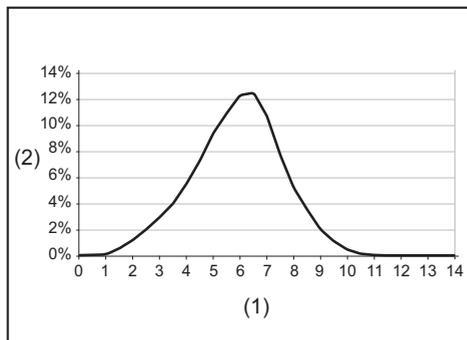

- (1) Расстояние от места подачи потока (м)
 (2) Процентная доля носителя, осаждающегося на земле

Размер капли

Размер капли при стандартной насадке

Установленное положение регулировочной ручки	Dv 0.1	Dv 0.5	Dv 0.9
1	22 мкм	57 мкм	112 мкм
2	37 мкм	102 мкм	251 мкм
3	40 мкм	111 мкм	267 мкм
4	42 мкм	115 мкм	280 мкм

Размер капли при насадке сверхмалого объема

Установленное положение регулировочной ручки	Dv 0.1	Dv 0.5	Dv 0.9
1 - 4	14 мкм	41 мкм	85 мкм

Расход для рабочих положений

► Рис. 1

Расход при стандартной насадке

Установленное положение регулировочной ручки	Угол насадки		
	- 30°	0°	30°
1	0,23 л/мин	0,19 л/мин	0,12 л/мин
2	1,13 л/мин	0,71 л/мин	0,34 л/мин
3	1,37 л/мин	0,95 л/мин	0,49 л/мин
4	1,55 л/мин	1,21 л/мин	0,51 л/мин

Расход при насадке сверхмалого объема

Установленное положение регулировочной ручки	Угол насадки		
	- 30°	0°	30°
1 - 4	0,05 л/мин	0,04 л/мин	0,03 л/мин

ПРИМЕЧАНИЕ: Значения этих параметров распыления могут различаться в зависимости от рабочих условий или температуры окружающей среды.

СИМВОЛЫ

Ниже приведены символы, которые могут использоваться для обозначения оборудования. Перед использованием убедитесь в том, что вы понимаете их значение.

-  Обратите особое внимание.
-  Прочтите руководство по эксплуатации.
-  Пользуйтесь средствами защиты органов зрения и слуха.
-  Пользуйтесь средствами защиты органов дыхания.
-  Берегите от влаги.
-  Обувайте прочные ботинки с нескользящими подошвами. Рекомендуется использовать защитную обувь со стальными подносками.
-  Используйте защитные перчатки.
-  Пользуйтесь защитной одеждой.
-  Во время распыления не допускайте нахождения посторонних лиц в зоне проведения работ.
-  Руки должны находиться на безопасном расстоянии от вращающихся деталей.
-  Длинные волосы могут попасть в оборудование и запутаться в нем.
-  Не допускайте посторонних лиц к месту выполнения работ.
-  Масса при пустом контейнере.
-  Масса при полном контейнере.



Только для стран ЕС

В связи с наличием в оборудовании опасных компонентов отходы электрического и электронного оборудования, аккумуляторы и батареи могут оказывать негативное влияние на окружающую среду и здоровье человека. Не выбрасывайте электрические и электронные устройства или батареи вместе с бытовыми отходами!

В соответствии с директивой ЕС по отходам электрического и электронного оборудования, по аккумуляторам, батареям и отходам аккумуляторов и батарей, а также в соответствии с ее адаптацией к национальному законодательству, отходы электрического оборудования, батареи и аккумуляторы следует хранить отдельно и доставлять на пункт раздельного сбора коммунальных отходов, работающий с соблюдением правил охраны окружающей среды. Это обозначено символом в виде перечеркнутого мусорного контейнера на колесах, нанесенным на оборудование.



Гарантированный уровень звуковой мощности в соответствии с Директивой ЕС по шумам вне помещений.



Уровень звуковой мощности в соответствии с Регламентом Австралии (Новый Южный Уэльс) по контролю за шумом

Назначение

Данное устройство предназначено для аэрозольного опрыскивания.

Шум

Типичный уровень взвешенного звукового давления (A), измеренный в соответствии с ISO22868:

Уровень звукового давления (L_{pA}): 84,5 дБ (A)

Уровень звуковой мощности (L_{WA}): 103,3 дБ (A)

Погрешность (K): 2,3 дБ (A)

ПРИМЕЧАНИЕ: Заявленное значение распространения шума измерено в соответствии со стандартной методикой испытаний и может быть использовано для сравнения инструментов.

ПРИМЕЧАНИЕ: Заявленное значение распространения шума можно также использовать для предварительных оценок воздействия.

⚠ОСТОРОЖНО: Используйте средства защиты слуха.

⚠ОСТОРОЖНО: Распространение шума во время фактического использования электроинструмента может отличаться от заявленного значения в зависимости от способа применения инструмента и в особенности от типа обрабатываемой детали.

⚠ОСТОРОЖНО: Обязательно определите меры безопасности для защиты оператора, основанные на оценке воздействия в реальных условиях использования (с учетом всех этапов рабочего цикла, таких как выключение инструмента, работа без нагрузки и включение).

Вибрация

Суммарное значение вибрации (сумма векторов по трем осям), определенное в соответствии с ISO22867:

Рабочий режим: работа без нагрузки

Распространение вибрации (a_{h1}): 2,5 м/с² или менее
Погрешность (K): 1,5 м/с²

ПРИМЕЧАНИЕ: Заявленное общее значение распространения вибрации измерено в соответствии со стандартной методикой испытаний и может быть использовано для сравнения инструментов.

ПРИМЕЧАНИЕ: Заявленное общее значение распространения вибрации можно также использовать для предварительных оценок воздействия.

⚠ОСТОРОЖНО: Распространение вибрации во время фактического использования электроинструмента может отличаться от заявленного значения в зависимости от способа применения инструмента и в особенности от типа обрабатываемой детали.

⚠ОСТОРОЖНО: Обязательно определите меры безопасности для защиты оператора, основанные на оценке воздействия в реальных условиях использования (с учетом всех этапов рабочего цикла, таких как выключение инструмента, работа без нагрузки и включение).

Декларации о соответствии

Только для европейских стран

Декларации о соответствии включены в Приложение А к настоящему руководству по эксплуатации.

МЕРЫ БЕЗОПАСНОСТИ

Общие рекомендации по технике безопасности для электроинструментов

⚠ОСТОРОЖНО Ознакомьтесь со всеми инструкциями по технике безопасности, указаниями, иллюстрациями и техническими характеристиками, прилагаемыми к данному электроинструменту. Несоблюдение всех приведенных далее инструкций может привести к поражению электрическим током, возгоранию и/или тяжелым травмам.

Сохраните брошюру с инструкциями и рекомендациями для дальнейшего использования.

Термин "электроинструмент" в предупреждениях относится ко всему инструменту, работающему от сети (с проводом) или на аккумуляторах (без провода).

Инструкции по технике безопасности при эксплуатации аккумуляторного ранцевого опрыскивателя

⚠ ОСТОРОЖНО: Ознакомьтесь со всеми инструкциями и рекомендациями по технике безопасности. Невыполнение инструкций и рекомендаций может привести к поражению электротоком, пожару и/или тяжелым травмам.

Сохраните брошюру с инструкциями и рекомендациями для дальнейшего использования.

Общие указания

1. Для обеспечения корректной и безопасной работы пользователь должен прочитать и понять настоящее руководство по эксплуатации и следовать его указаниям с целью достижения хорошей осведомленности о порядке обращения с данным устройством. Недостаточно информированные пользователи подвергают опасности себя и других по причине ненадлежащего обращения.
2. Данное устройство рекомендуется передавать в пользование только лицам, имеющим подтвержденный опыт работы с аэрозольными опрыскивателями.
3. Дети и молодые люди в возрасте до 18 лет не должны допускаться к эксплуатации данного устройства. Однако лица старше 16 лет могут использовать данное устройство в целях обучения и только под непосредственным руководством квалифицированного инструктора.
4. Используйте только те продукты для защиты растений, которые прямо одобрены производителем к применению с аэрозольными опрыскивателями и соответствуют всем действующим правилам, нормам и предписаниям по безопасности.
5. Все лица, занимающиеся эксплуатацией и обслуживанием, должны быть обучены и ознакомлены с надлежащим порядком обращения с используемыми химическими продуктами, а также с правилами утилизации жидких химикатов.
6. Для снижения травмоопасности при использовании химических продуктов пользуйтесь надлежащей защитной одеждой при наполнении, применении и очистке аэрозольного опрыскивателя. Обязательно выполняйте все указания производителя химической продукции в отношении надлежащей защиты глаз, кожи и органов дыхания.
7. При использовании токсичных химических продуктов оператору и окружающим может потребоваться использование надлежаще подогнанного респиратора для защиты от используемого химического вещества. См. инструкцию по применению химического продукта. Вдыхание токсичных химических продуктов может причинить тяжелый или смертельный вред здоровью.

Назначение устройства

1. Данное устройство предназначено только для распыления жидких химических продуктов и других жидкостей для борьбы с вредителями и сорняками во фруктовых, цветочных и овощных садах, на деревьях, кустарниках и других растениях, в частности кофейных, табачных и хлопковых. Кроме того, оно может применяться для ухода за молодыми деревцами в целях борьбы с жуками-короедами и другими вредителями и болезнями растений. Ни в коем случае не используйте его для каких-либо других целей.

Инструкция

1. Внимательно прочитайте инструкции. Ознакомьтесь с элементами управления и правилами надлежащей эксплуатации данного устройства.
2. Не разрешайте пользоваться данным устройством детям, людям с ограниченными физическими, сенсорными или умственными возможностями, либо не имеющими соответствующего опыта или знаний для работы с данным устройством, а также лицам, не ознакомившимся с настоящим руководством. В местном законодательстве могут быть предусмотрены возрастные ограничения для операторов.
3. Запрещается эксплуатировать устройство, если поблизости находятся люди (в особенности дети) или животные.
4. Следует иметь в виду, что оператор или пользователь несет ответственность за происшествия или опасные ситуации, возникающие в отношении других людей или их имущества.

Подготовка

1. На время работы с устройством обязательно надевайте длинные брюки и прочную обувь.
2. Не носите свободную одежду или украшения, которые могут быть затянуты в отверстие воздухозаборника. Не допускайте попадания длинных волос в отверстия воздухозаборника.
3. Во избежание раздражения от пыли рекомендуется носить защитную маску.
4. Во время эксплуатации тачки обязательно надевайте нескользящую защитную обувь. Нескользящая защитная обувь с закрытым носком снижает риск получения травмы.
5. При работе с данным устройством обязательно пользуйтесь резиновыми/химически стойкими перчатками и резиновой/противо-химической обувью.

Порядок обращения с химикатами

1. Некоторые химикаты могут содержать токсичные и/или едкие вещества. Некоторые химикаты могут представлять опасность и причинять тяжелый или смертельный вред здоровью людей и животных и/или значительный ущерб растительному миру и окружающей среде. Избегайте непосредственного контакта с химикатами. Следуйте указаниям производителя химической продукции в отношении любого контакта с его продуктами.

2. Каждый раз перед смешиванием или использованием химикатов, а также перед их помещением на хранение или утилизацией знакомьтесь с информацией, предоставляемой производителем на этикетках и в инструкциях по применению. Неосторожное или ненадлежащее применение может причинить тяжелый или смертельный вред здоровью.
 3. Внимательно читайте этикетки на контейнерах с химическими продуктами перед их использованием. Химикаты классифицированы по категориям токсичности. Каждая категория имеет уникальные эксплуатационные характеристики. Внимательно ознакомьтесь с характеристиками категории используемого химиката. Химикаты могут использоваться лицами, обученными обращению с ними и проведению соответствующих мероприятий по оказанию первой помощи.
 4. Химикаты могут представлять вред для людей, животных и окружающей среды в случае их ненадлежащего использования. При работе с данным устройством рекомендуется не использовать некоторые химикаты, являющиеся едкими, агрессивными или ядовитыми.
 5. Смешивайте только совместимые пестициды. Неверно подобранные смеси могут выделять ядовитые газы. При работе с химикатами и их распылении убедитесь в том, что производимые действия соответствуют местным регламентам и руководящим принципам по охране окружающей среды. Не распыляйте химикаты в ветреную погоду. Чтобы способствовать защите окружающей среды, используйте только рекомендуемые дозировки.
 6. При работе с химикатами или их распылении старайтесь не открывать рот, в частности для приема пищи, питья или курения. Ни в коем случае не продавливайте насадки, трубки, трубы или любые другие компоненты ртом. Работу с химикатами необходимо осуществлять в хорошо проветриваемом помещении с использованием защитной одежды и оборудования, обеспечивающего безопасность работ.
 7. Не допускайте хранения или транспортировки химикатов вместе с пищевыми продуктами, напитками или медикаментами и ни в коем случае не используйте емкости для химикатов в каких-либо других целях. Не переливайте жидкие химикаты в другие емкости, особенно предназначенные для продуктов питания и/или напитков.
 8. Этикетка продукта должна быть готова к прочтению или показу консультирующим лицам. Любые разливы химикатов должны немедленно устраняться. При случайном контакте с химикатами или их попадании внутрь организма, а также при загрязнении одежды следует прекратить работу и немедленно обратиться к инструкциям производителя химикатов. При наличии сомнений относительно необходимых действий немедленно обратитесь за консультацией к врачу или в токсикологический центр.
 9. Любые отходы следует утилизировать с соблюдением законов и нормативных актов региона своего нахождения.
 10. Храните химикаты в местах, недоступных для детей, других посторонних лиц и животных. Неиспользуемые химикаты следует хранить в безопасном и закрытом месте. Следуйте рекомендациям производителя по надлежащему хранению.
- Подготовка химикатов**
1. Приготовление химических растворов должно производиться согласно инструкциям производителя химической продукции.
 2. Раствор следует готовить в количестве, достаточном только для выполнения имеющейся задачи, чтобы неиспользованного раствора не оставалось.
 3. Смешивание химикатов следует производить только согласно инструкциям. В результате неправильного смешивания могут выделяться ядовитые газы или взрывоопасные смеси.
 4. Категорически запрещается распылять неразведенные химикаты.
 5. Приготовление раствора и наполнение контейнера следует производить на открытом воздухе и только в хорошо проветриваемом месте.
- Хранение химикатов**
1. Не храните распыляемый раствор в контейнере дольше одного дня.
 2. Хранение и транспортировку распыляемого раствора необходимо осуществлять только в емкостях утвержденного типа.
 3. Категорически запрещается хранение или транспортировка распыляемого раствора в емкостях, предназначенных для продуктов питания, напитков или кормов для животных.
 4. Не допускайте хранения или транспортировки распыляемого раствора с продуктами питания, напитками или кормами для животных.
 5. Распыляемый раствор следует хранить в местах, недоступных для детей, других посторонних лиц и животных.
 6. Храните распыляемый раствор в закрытом месте, защищенном от несанкционированного использования.
- Утилизация химикатов**
1. Категорически запрещается утилизация химических отходов или загрязненных промывочных растворов в водоотводах, дренажных системах, водосточках, уличных ливневодах, канализационных колодцах и т. п.
 2. При утилизации загрязненного моющего средства соблюдайте требования всех действующих законодательных и нормативно-правовых актов и постановлений органов власти.
 3. Строго соблюдайте предупредительные инструкции производителя химической продукции.

Наполнение контейнера

1. Убедитесь в том, что сливной рычаг и рычаг насадки находятся в закрытом положении.
2. Перед использованием аэрозольного опрыскивателя с химикатами наполните контейнер пресной водой с целью удостовериться в правильности его сборки и выполнить пробное опрыскивание. Кроме того, в этот момент следует выполнить проверку на наличие возможных утечек. Внимательно ознакомившись с принципом работы аэрозольного опрыскивателя, выполните обычные рабочие процедуры.
3. Наполнять контейнер следует в хорошо проветриваемых помещениях или на открытом воздухе.
4. Не используйте в аэрозольном опрыскивателе легковоспламеняющиеся вещества, поскольку это может привести к взрыву с причинением тяжелой травмы или травмы со смертельным исходом.
5. Не используйте в аэрозольном опрыскивателе едкие или агрессивные материалы, поскольку это может привести к его выходу из строя.
6. Не используйте жидкости при температурах выше 50 °C (122 °F) с целью уменьшения риска ошпаривания и выхода устройства из строя.
7. Чтобы наполнить контейнер, поместите аэрозольный опрыскиватель на ровную поверхность. Для уменьшения риска загрязнения окружающей среды соблюдайте осторожность с целью не переполнять контейнер химическим раствором.
8. Для снижения травмоопасности не наполняйте контейнер при нахождении устройства на спине.
9. В случае наполнения контейнера с раствором при помощи шланга, подсоединенного к центральному водоснабжению, обязательно держите конец шланга вне раствора с целью уменьшить опасность образования противотока.
10. Рассчитайте нужное количество химического раствора, чтобы израсходовать его за один раз, не оставляя избыточного раствора в контейнере.
11. После наполнения контейнера плотно закройте его крышкой.
12. В процессе наполнения и работы проверьте систему на наличие утечек. Утечка из контейнера или неплотное соединение может привести к пропитыванию одежды раствором и его попаданию на кожу.
13. Контейнер следует наполнять жидкостью исходя из размеров тела и физической силы оператора.

Эксплуатация

1. Выключите устройство, выньте блоки аккумуляторов и убедитесь в том, что все движущиеся части полностью остановились, в следующих случаях:
 - при каждом оставлении устройства без присмотра;
 - перед устранением засоров;

- перед проверкой, очисткой или эксплуатацией устройства;
 - при появлении нештатной вибрации в устройстве.
2. Устройство следует эксплуатировать только при дневном свете или хорошем искусственном освещении.
 3. Не пытайтесь дотянуться до чего-либо и постоянно сохраняйте устойчивое положение.
 4. При работе на уклонах обязательно занимайте устойчивое положение.
 5. Передвигайтесь шагом и ни в коем случае не бегом.
 6. Не допускайте засорения впускных отверстий для охлаждающего воздуха.
 7. Ни в коем случае не распыляйте содержимое в направлении людей.
 8. Работайте с устройством только в рекомендованной позе и на ровной твердой поверхности.
 9. Не эксплуатируйте устройство в местах, расположенных на высоте.
 10. При использовании устройства ни в коем случае не направляйте насадку на близко стоящих людей.
 11. Ни в коем случае не закрывайте всасывающее отверстие и/или выпускное отверстие аэрозольного опрыскивателя.
 - Не допускайте засорения всасывающего отверстия или выпускного отверстия аэрозольного опрыскивателя и пылью или грязью во время работы на запыленных участках.
 - Используйте только насадки, поставляемые компанией Makita.
 12. Не используйте устройство вблизи открытого окна и т. п.
 13. Устройство рекомендуется использовать исключительно в подходящее время – не рано утром или поздно вечером, когда это может потревожить людей.
 14. В случае соударения устройства с любыми посторонними предметами либо при появлении нехарактерного шума или вибрации немедленно выключите устройство для прекращения его работы. Перед повторным запуском устройства для продолжения работы выньте из него блоки аккумуляторов и проверьте устройство на наличие повреждений. В случае повреждения устройства обратитесь в авторизованный сервисный центр Makita для выполнения ремонта.
 15. Не засовывайте пальцы или другие предметы во всасывающее отверстие или выпускное отверстие аэрозольного опрыскивателя.
 16. Не допускайте непреднамеренного запуска. Прежде чем поднимать или переносить устройство или вставлять в него блоки аккумуляторов, убедитесь в том, что переключатель находится в выключенном положении. Если при переноске устройства палец пользователя находится на выключателе или питание подается на устройство с включенным выключателем, это может привести к несчастному случаю.

17. Не используйте данное устройство вблизи горючих материалов.
18. Избегайте длительной эксплуатации устройства в условиях низкой температуры.
19. Не используйте машину, если существует риск удара молнии.
20. При использовании устройства на сильно загрязненной поверхности, влажном уклоне или в скользком месте уделяйте внимание устойчивому положению ног.
21. Не используйте устройство при плохой погоде в условиях ограниченной видимости. Несоблюдение этого требования может привести к падению или неправильной работе из-за плохой видимости.
22. Не допускайте погружения устройства в лужи.
23. Не оставляйте устройство без присмотра под открытым небом во время дождя.
24. Не используйте устройство в снегопад.
25. Во время работы располагайте шнур на расстоянии от препятствий. Зацепившийся за препятствия шнур может стать причиной тяжелой травмы.
26. Избегайте работы при минусовых температурах, поскольку жидкость в контейнере может замерзнуть.

После работы

1. После распыления химикатов или работы с ними необходимо тщательно помыть руки водой с мылом. Немедленно примите душ и выстирайте всю защитную одежду отдельно от других вещей. Выполняйте все дополнительные рекомендации производителя химической продукции.
2. Опорожняйте, промывайте и очищайте контейнер и фильтр грубой очистки после каждого использования. Это помогает предотвратить кристаллизацию раствора, которая могла бы впоследствии вызвать засорение и химическое повреждение устройства. Кроме того, оставшиеся химикаты могут оказывать нежелательные воздействия во время последующих распылений с использованием какого-либо другого типа химикатов (например, остаточный гербицид может нанести ущерб объектам растительного мира или вызывать их гибель при распылении с пестицидом).
3. Не храните устройство с распыляемым раствором в контейнере.

Техническое обслуживание и хранение

1. Все гайки, болты и винты должны быть надежно затянуты с целью обеспечения условий для безопасной работы устройства.
2. В случае износа или повреждения деталей заменяйте их деталями, поставляемыми компанией Makita.
3. Храните устройство в сухом месте, недоступном для детей.

4. Перед осмотром, обслуживанием, помещением устройства на хранение или заменой его насадки отключите устройство, убедитесь в том, что все движущиеся части полностью остановились, и выньте блоки аккумуляторов. Перед выполнением каких-либо работ на устройстве дайте ему остыть. Данное устройство требует осторожного обращения и содержания в чистоте.
5. Перед помещением устройства на хранение его необходимо полностью охладить.
6. Не оставляйте данное устройство под дождем. Данное устройство должно храниться в закрытом помещении.
7. При поднимании данного устройства сгибайте колени и будьте осторожны, чтобы не повредить спину.
8. При мойке устройства не допускайте попадания воды в электрические узлы, в частности на аккумулятор, двигатель и клеммы.
9. Не храните устройство в помещениях с высокой влажностью или температурой, на солнце или под дождем.
10. При переноске данного устройства держите его крепко.
11. При переноске устройства соблюдайте осторожность, чтобы не допустить попадания шнура под препятствия.

Эксплуатация и обслуживание электроинструмента, работающего на аккумуляторах

1. Заряжайте аккумулятор только зарядным устройством, указанным изготовителем. Зарядное устройство, подходящее для одного типа аккумуляторов, может привести к пожару при его использовании с другим аккумуляторным блоком.
2. Используйте электроинструмент только с указанными аккумуляторными блоками. Использование других аккумуляторных блоков может привести к травме или пожару.
3. Когда аккумуляторный блок не используется, храните его отдельно от металлических предметов, таких как скрепки, монеты, ключи, гвозди, шурупы или другие небольшие металлические предметы, которые могут привести к закорачиванию контактов аккумуляторного блока между собой. Короткое замыкание между контактами аккумуляторного блока может привести к ожогам или пожару.
4. При неправильном обращении из аккумуляторного блока может потечь жидкость. Избегайте контакта с ней. В случае контакта с кожей промойте место контакта обильным количеством воды. В случае попадания в глаза обратитесь к врачу. Жидкость из аккумулятора может вызвать раздражение или ожоги.
5. Не используйте поврежденные или модифицированные инструменты и аккумуляторные блоки. Поврежденные или модифицированные аккумуляторы могут работать некорректно, что может привести к пожару, взрыву или травмированию.

6. Не подвергайте аккумуляторный блок или инструмент воздействию огня или высокой температуры. Воздействие огня или температуры выше 130 °C может привести к взрыву.
7. Следуйте всем инструкциям по зарядке и не заряжайте аккумуляторный блок или инструмент при температурных условиях, выходящих за пределы диапазона, указанного в инструкции. Зарядка ненадлежащим образом или при температурных условиях, выходящих за пределы указанного диапазона, может привести к повреждению батареи и повысить риск пожара.

Электробезопасность

1. Не бросайте аккумуляторные блоки в огонь. Они могут взорваться. Уточните местные правила утилизации аккумуляторов.
2. Не вскрывайте и не разбирайте аккумуляторы. Содержащийся в них электролит очень едкий, вы можете повредить глаза или кожу. При проглатывании это вещество может вызвать отравление.
3. Не заряжайте аккумулятор под дождем или в местах с повышенной влажностью.
4. Не заряжайте аккумулятор на улице.
5. Не касайтесь зарядного устройства, а также разъема и зажимов зарядного устройства влажными руками.
6. Запрещается выполнять замену аккумулятора мокрыми руками.
7. Запрещается заменять аккумулятор под дождем.
8. Избегайте смачивания клемм аккумулятора жидкостью, например водой, и не допускайте погружения аккумулятора в жидкость. Запрещается оставлять аккумулятор под дождем, заряжать, использовать или хранить аккумулятор в местах с повышенной влажностью. Мокрые клеммы или попадание жидкости внутрь аккумулятора могут привести к короткому замыканию аккумулятора, его перегреву, возгоранию или взрыву.
9. После извлечения аккумулятора из машины или зарядного устройства его следует хранить в сухом месте.
10. В случае попадания воды на блок аккумулятора вылейте воду из блока и протрите его сухой тканью. Прежде чем использовать блок аккумулятора, дайте ему полностью высохнуть в сухом месте.

Сервисное обслуживание

1. Сервисное обслуживание электроинструмента должно проводиться только квалифицированным специалистом по ремонту и только с использованием идентичных запасных частей. Это позволит обеспечить безопасность электроинструмента.
2. Запрещается обслуживать поврежденные аккумуляторные блоки. Обслуживание аккумуляторных блоков должен осуществлять только производитель или авторизованные поставщики услуг.

СОХРАНИТЕ ДАННЫЕ ИНСТРУКЦИИ.

▲ОСТОРОЖНО: НЕ ДОПУСКАЙТЕ, чтобы удобство или опыт эксплуатации данного устройства (полученный от многократного использования) доминировали над строгим соблюдением правил техники безопасности при обращении с этим устройством.

НЕПРАВИЛЬНОЕ ИСПОЛЬЗОВАНИЕ инструмента или несоблюдение правил техники безопасности, указанных в данном руководстве, может привести к тяжелой травме.

Важные правила техники безопасности для работы с аккумуляторным блоком

1. Перед использованием аккумуляторного блока прочитайте все инструкции и предупредительные надписи на (1) зарядном устройстве, (2) аккумуляторном блоке и (3) инструменте, работающем от аккумуляторного блока.
2. Не разбирайте блок аккумулятора и не меняйте его конструкцию. Это может привести к пожару, перегреву или взрыву.
3. Если время работы аккумуляторного блока значительно сократилось, немедленно прекратите работу. В противном случае, может возникнуть перегрев блока, что приведет к ожогам и даже к взрыву.
4. В случае попадания электролита в глаза промойте их обильным количеством чистой воды и немедленно обратитесь к врачу. Это может привести к потере зрения.
5. Не замыкайте контакты аккумуляторного блока между собой:
 - (1) Не прикасайтесь к контактам какими-либо токопроводящими предметами.
 - (2) Не храните аккумуляторный блок в контейнере вместе с другими металлическими предметами, такими как гвозди, монеты и т. п.
 - (3) Не допускайте попадания на аккумуляторный блок воды или дождя.
 Замыкание контактов аккумуляторного блока между собой может привести к возникновению большого тока, перегреву, возможным ожогам и даже поломке блока.
6. Не храните и не используйте инструмент и аккумуляторный блок в местах, где температура может достигать или превышать 50 °C (122 °F).
7. Не бросайте аккумуляторный блок в огонь, даже если он сильно поврежден или полностью вышел из строя. Аккумуляторный блок может взорваться под действием огня.
8. Запрещено вбивать гвозди в блок аккумулятора, резать, ломать, бросать, ронять блок аккумулятора или ударять его твердым предметом. Это может привести к пожару, перегреву или взрыву.
9. Не используйте поврежденный аккумуляторный блок.

10. **Входящие в комплект литий-ионные аккумуляторы должны эксплуатироваться в соответствии с требованиями законодательства об опасных товарах.**

При коммерческой транспортировке, например, третьей стороной или экспедитором, необходимо нанести на упаковку специальные предупреждения и маркировку.

В процессе подготовки устройства к отправке обязательно проконсультируйтесь со специалистом по опасным материалам. Также соблюдайте местные требования и нормы. Они могут быть строже.

Закройте или закрепите разомкнутые контакты и упакуйте аккумулятор так, чтобы он не перемещался по упаковке.

11. **Для утилизации блока аккумулятора извлеките его из инструмента и утилизируйте безопасным способом. Выполняйте требования местного законодательства по утилизации аккумуляторного блока.**
12. **Используйте аккумуляторы только с продукцией, указанной Makita.** Установка аккумуляторов на продукцию, не соответствующую требованиям, может привести к пожару, перегреву, взрыву или утечке электролита.
13. **Если инструментом не будут пользоваться в течение длительного периода времени, извлеките аккумулятор из инструмента.**
14. **Во время и после использования блок аккумулятора может нагреваться, что может стать причиной ожогов или низкотемпературных ожогов. Будьте осторожны при обращении с горячим блоком аккумулятора.**
15. **Не прикасайтесь к контактам инструмента сразу после использования, поскольку они могут быть достаточно горячими, чтобы вызвать ожоги.**
16. **Не допускайте налипания на контакты, отверстия и пазы блока аккумулятора опилок, пыли или земли. Это может стать причиной перегрева, возгорания, взрыва или неисправности инструмента или блока аккумулятора, что может привести к ожогам или травмам.**
17. **Если инструмент не рассчитан на использование вблизи высоковольтных линий электропередач, не используйте блок аккумулятора вблизи высоковольтных линий электропередач. Это может привести к неисправности, поломке инструмента или блока аккумулятора.**
18. **Храните аккумулятор в недоступном для детей месте.**

СОХРАНИТЕ ДАННЫЕ ИНСТРУКЦИИ.

▲ВНИМАНИЕ: Используйте только фирменные аккумуляторные батареи Makita.

Использование аккумуляторных батарей, не произведенных Makita, или батарей, которые были подвергнуты модификациям, может привести к взрыву аккумулятора, пожару, травмам и повреждению имущества. Это также автоматически аннулирует гарантию Makita на инструмент и зарядное устройство Makita.

Советы по обеспечению максимального срока службы аккумулятора

1. **Заряжайте блок аккумуляторов перед его полной разрядкой. Обязательно прекратите работу с инструментом и зарядите блок аккумуляторов, если вы заметили снижение мощности инструмента.**
2. **Никогда не подзаряжайте полностью заряженный блок аккумуляторов. Перезарядка сокращает срок службы аккумулятора.**
3. **Заряжайте блок аккумуляторов при комнатной температуре в 10 - 40 °C (50 - 104 °F). Перед зарядкой горячего блока аккумулятора дайте ему остыть.**
4. **Если блок аккумулятора не используется, извлеките его из инструмента или зарядного устройства.**
5. **Зарядите ионно-литиевый аккумуляторный блок, если вы не будете пользоваться инструментом длительное время (более шести месяцев).**

СБОРКА

▲ВНИМАНИЕ: Перед выполнением каких-либо операций с устройством обязательно убедитесь в том, что все блоки аккумуляторов извлечены. Несоблюдение требования по извлечению всех блоков аккумуляторов может привести к тяжелой травме в результате случайного запуска инструмента.

Сборка труб воздуходувки

1. Ослабьте зажимной винт.
► **Рис.2:** 1. Зажимной винт
2. Прикрепите рукоятку управления к поворотной трубе и затяните зажимной винт.
► **Рис.3:** 1. Рукоятка управления 2. Поворотная труба 3. Зажимной винт

ПРИМЕЧАНИЕ: Прикрепляя рукоятку управления к поворотной трубе, следите за тем, чтобы кабель рукоятки управления не перекручивался.

3. Ослабьте винт на хомуте для шланга, а затем прикрепите шланг к концевой насадке. Совместите канавки в концевой насадке с выступами на поворотной трубе, после чего прикрепите концевую насадку к поворотной трубе, а затем затяните винт на хомуте для шланга.

- **Рис.4:** 1. Концевая насадка 2. Хомут для шланга 3. Поворотная труба 4. Канавка 5. Выступ 6. Винт

4. Ослабьте винт на хомуте для шланга, после чего прикрепите рычаг насадки к хомуту для шланга, а затем прикрепите хомут для шланга к гибкой трубке. Прикрепите поворотную трубу к гибкой трубке, а затем затяните винт на хомуте для шланга.

► **Рис.5:** 1. Поворотная труба 2. Рычаг насадки
3. Хомут для шланга 4. Гибкая труба
5. Винт

5. Ослабьте винт на хомуте для шланга, а затем прикрепите хомут для шланга к гибкой трубке. Прикрепите гибкую трубку к коленчатому патрубку, а затем затяните винт на хомуте для шланга.

► **Рис.6:** 1. Гибкая трубка 2. Хомут для шланга
3. Колено

ПРИМЕЧАНИЕ: Убедитесь в том, что винт хомута для шланга не обращен наружу, как показано на рисунке.

► **Рис.7:** 1. Винт

6. Прикрепите кабель управления к кабельным держателям.

► **Рис.8:** 1. Держатель кабеля 2. Кабель управления

ПРИМЕЧАНИЕ: Убедитесь в том, что кабель управления надежно зафиксирован в держателе кабеля.

Регулировка поясного и плечевых ремней

1. Наденьте устройство, после чего защелкните пряжку поясного ремня и отрегулируйте его длину.

► **Рис.9:** 1. Пряжка

2. Отрегулируйте плечевой ремень по длине.

► **Рис.10:** 1. Плечевой ремень

Регулировка положения рычага управления

Ослабьте зажимной винт. Переместите рукоятку управления вдоль поворотной трубы в наиболее удобное положение, а затем затяните зажимной винт.

► **Рис.11:** 1. Рукоятка управления 2. Поворотная труба 3. Зажимной винт

Прикрепление концевой рассеивателя

Для рассеивания аэрозоля можно прикрепить концевой рассеиватель к концевой насадке, как показано на рисунке.

► **Рис.12:** 1. Концевой рассеиватель

Прикрепление дефлектора

Дополнительные принадлежности

Подача аэрозоля может направляться вверх или вниз за счет прикрепления дефлектора к концевой насадке, как показано на рисунке.

► **Рис.13:** 1. Дефлектор

ОПИСАНИЕ РАБОТЫ

ВНИМАНИЕ: Перед регулировкой или проверкой функционирования устройства обязательно выключите его и выньте блоки аккумулятора.

Установка или снятие блока аккумулятора

ВНИМАНИЕ: Перед установкой и извлечением блока аккумулятора выключайте машину.

ВНИМАНИЕ: При установке и извлечении блока аккумулятора крепко удерживайте машину и блок аккумулятора. Если не удерживать машину и блок аккумулятора крепко, они могут выскользнуть из рук, что приведет к повреждению машины и блока аккумулятора, а также травмированию оператора.

ВНИМАНИЕ: Перед использованием убедитесь, что заперли крышку блока аккумулятора. В противном случае грязь, мусор или вода могут повредить изделие или блок аккумулятора.

ВНИМАНИЕ: Обязательно устанавливайте блок аккумулятора до конца таким образом, чтобы красный индикатор не был виден. В противном случае блок может выпасть из машины и нанести травму вам или другим людям.

ВНИМАНИЕ: Не прилагайте чрезмерных усилий при установке блока аккумулятора. Если блок не двигается свободно, значит он вставлен неправильно.

ВНИМАНИЕ: При установке и извлечении блока аккумулятора крепко удерживайте крышку аккумуляторного отсека.

Чтобы установить блок аккумулятора:

1. Потяните стопорный рычаг вверх, а затем откройте крышку аккумуляторного отсека.

► **Рис.14:** 1. Стопорный рычаг 2. Крышка аккумуляторной батареи

2. Совместите язычок на блоке аккумулятора с канавкой на машине и вставьте блок до легкого щелчка.

► **Рис.15:** 1. Блок аккумулятора

3. Закройте крышку аккумулятора и нажмите на нее до фиксации рычагом блокировки.

Снятие блока аккумулятора

1. Потяните вверх стопорный рычаг и откройте крышку аккумуляторного отсека.

2. Потяните блок аккумулятора из машины, удерживая нажатой кнопку на лицевой стороне, и извлеките блок.

► **Рис.16:** 1. Блок аккумулятора

3. Закройте крышку аккумулятора.

Кнопка проверки состояния аккумуляторов

Остаточную емкость аккумуляторов можно проверить путем нажатия кнопки проверки состояния аккумуляторов.

► **Рис. 17:** 1. Индикатор аккумулятора 2. Кнопка проверки состояния аккумуляторов

Состояние индикатора аккумуляторной батареи			Уровень заряда аккумулятора
 Вкл.	 Выкл.	 Мигает	
			от 50% до 100%
			от 20% до 50%
			от 0% до 20%

ПРИМЕЧАНИЕ: Световой индикатор остаточной емкости аккумулятора предназначен только для справочных целей. Фактическая емкость аккумулятора может различаться в зависимости от условий использования или температуры окружающей среды.

ПРИМЕЧАНИЕ: Во время работы устройства световой индикатор не загорается даже при нажатии проверочной кнопки.

ПРИМЕЧАНИЕ: Световой индикатор автоматически гаснет через несколько секунд.

ПРИМЕЧАНИЕ: Если установлены два блока аккумулятора, то первым используется аккумулятор, установленный с правой стороны.

ПРИМЕЧАНИЕ: Если установлены два блока аккумулятора, то устройство автоматически переключается на другой аккумулятор при исчерпании заряда используемого аккумулятора.

Индикация оставшегося заряда аккумулятора

Нажмите кнопку проверки на аккумуляторном блоке для проверки заряда. Индикаторы загорятся на несколько секунд.

► **Рис. 18:** 1. Индикаторы 2. Кнопка проверки

Индикаторы			Уровень заряда
 Горит	 Выкл.	 Мигает	
			от 75 до 100%
			от 50 до 75%
			от 25 до 50%
			от 0 до 25%
			Зарядите аккумуляторную батарею.
			Возможно, аккумуляторная батарея неисправна.
			

ПРИМЕЧАНИЕ: В зависимости от условий эксплуатации и температуры окружающего воздуха индикация может незначительно отличаться от фактического значения.

ПРИМЕЧАНИЕ: Первая (дальняя левая) индикаторная лампа будет мигать во время работы защитной системы аккумулятора.

Система защиты устройства / аккумулятора

Устройство оснащается системой защиты устройства / аккумулятора. Эта система автоматически отключает питание двигателя для продления срока службы устройства и аккумулятора. В перечисленных ниже случаях, влияющих на работу самого устройств или аккумулятора, происходит автоматический останов устройства:

Защита от перегрузки

Если из-за способа эксплуатации устройство или аккумулятор потребляет аномально высокий ток, то устройство автоматически выключится, а основной индикатор питания начнет мигать зеленым. В этом случае выключите устройство и прекратите его применение, из-за которого произошла его перегрузка. Затем включите устройство для перезапуска.

Защита от перегрева

В случае перегрева устройство останавливается автоматически, а основной индикатор питания загорается красным. В этом случае дайте устройству и аккумулятору остыть перед повторным включением.

ПРИМЕЧАНИЕ: В случае перегрева аккумулятора основной индикатор питания мигает красным.

Защита от переразрядки

При недостаточной емкости аккумулятора устройство автоматически останавливается, а основной индикатор питания мигает красным. В этом случае следует извлечь из устройства аккумулятор и зарядить его или заменить на полностью заряженный.

Защита от других неполадок

Система защиты также обеспечивает защиту от других неполадок, способных повредить машину, и обеспечивает автоматическую остановку машины. В случае временной остановки или прекращения работы машины выполните все перечисленные ниже действия для устранения причины остановки.

1. Выключите и снова включите машину для ее перезапуска.
2. Зарядите аккумулятор(-ы) или замените его(их) заряженным(-и).
3. Дайте машине и аккумулятору(-ам) остыть.

Если после возврата системы защиты в исходное состояние ситуация не изменится, обратитесь в сервисный центр Makita.

ПРИМЕЧАНИЕ: Если машина останавливается по причине, не описанной выше, см. раздел, касающийся поиска и устранения неисправностей.

Основной переключатель питания

▲ОСТОРОЖНО: Держите основной переключатель питания выключенным, когда он не используется.

Для включения устройства нажмите главный переключатель питания. Индикаторы загораются зеленым. Для выключения нажмите и удерживайте главный переключатель питания до отключения индикаторов.

► **Рис.19:** 1. Индикатор скорости 2. Главный переключатель питания

Скорость может меняться между тремя уровнями. Для изменения скоростного режима нажмите главный переключатель питания. При изменении скоростного режима загораются соответствующие индикаторы скорости.

ПРИМЕЧАНИЕ: Устройство оснащено функцией автоматического отключения. Для предотвращения случайного запуска главный переключатель питания автоматически отключается, если не использовать устройство в течение определенного периода времени после включения главного переключателя питания.

ПРИМЕЧАНИЕ: Если основной индикатор питания загорится красным или начнет мигать красным или зеленым, см. раздел инструкций по системе защиты устройства/аккумулятора.

Действие выключателя

▲ОСТОРОЖНО: Перед установкой блока аккумулятора в машину убедитесь в том, что триггерный переключатель работает правильно и возвращается в положение OFF (ВЫКЛ.) при отпускании.

Для запуска устройства нажмите на триггерный переключатель, удерживая нажатым пусковой рычаг. Увеличение скорости достигается увеличением давления на триггерный переключатель. Для остановки давления на триггерный переключатель. Для остановки отпустите триггерный переключатель.

► **Рис.20:** 1. Триггерный переключатель
2. Пусковой рычаг

Открытие и закрывание рычагов

Устройство оснащается тремя рычагами.

Рычаг насадки

Рычаг насадки используется для выдувания аэрозоля. В обычном состоянии рычаг насадки должен быть закрыт; открывайте рычаг насадки только при выдувании аэрозоля.

► **Рис.21:** 1. Закрыт 2. Открыт

Сливной рычаг

Сливной рычаг используется для слива жидкости, находящейся в контейнере. При работе с устройством обязательно закрывайте данный рычаг.

► **Рис.22:** 1. Закрыт 2. Открыт

Рычаг контейнера

Рычаг контейнера используется при замене фильтра. При работе с устройством обязательно открывайте данный рычаг.

► **Рис.23:** 1. Закрыт 2. Открыт

Ручка регулировки объема подачи

Объем жидкости, подаваемой на концевую насадку, может регулироваться. Для подачи максимального объема жидкости поверните ручку таким образом, чтобы совместить цифру "4" с треугольной меткой. Для подачи минимального объема жидкости поверните ручку таким образом, чтобы совместить цифру "1" с треугольной меткой.

► **Рис.24:** 1. Ручка регулировки объема подачи
2. Треугольная метка

Электронная функция

Для простоты эксплуатации устройство оснащено электронной функцией.

- Постоянный контроль скорости
Функция контроля скорости обеспечивает неизменное число оборотов независимо от нагрузки.
- Функция клапана подачи
Устройство оснащается клапаном подачи. Клапан подачи автоматически открывается для подачи жидкости в контейнер при нажатии триггерного переключателя и автоматически закрывается при отпускании триггерного переключателя.

Функция предотвращения случайного запуска

При включении устройства с нажатым пусковым рычагом и триггерным переключателем устройство не запускается, а основной индикатор питания мигает зеленым. Для запуска устройства сначала отпустите триггерный переключатель, а затем включите устройство.

ЭКСПЛУАТАЦИЯ

▲ВНИМАНИЕ: При надевании устройства располагайте ремни на обоих плечах. В противном случае устройство может упасть во время его надевания или использования и причинить травму.

▲ВНИМАНИЕ: При надевании устройства располагайте его у себя на спине. В противном случае устройство может упасть во время работы и причинить травму.

▲ВНИМАНИЕ: Не ставьте устройство на землю во время его работы. Песок или пыль могут попасть через всасывающее отверстие и причинить неисправность или травму.

Перед началом работы с данным устройством отрегулируйте длину плечевого ремня и поясного ремня.

1. Расположите устройство на ровной и устойчивой поверхности.

2. Убедитесь в том, что рычаги находятся в следующих положениях.

- Сливной рычаг – в закрытом положении.

► **Рис.25:** 1. Сливной рычаг

- Рычаг контейнера – в открытом положении.

► **Рис.26:** 1. Рычаг контейнера

- Рычаг насадки – в закрытом положении.

► **Рис.27:** 1. Рычаг насадки

3. Откройте крышку контейнера и установите фильтр грубой очистки.

► **Рис.28:** 1. Крышка контейнера 2. Фильтр грубой очистки

4. Залейте жидкость в контейнер и плотно заверните крышку контейнера.

► **Рис.29**

5. Наденьте устройство на себя и застегните пряжку на поясном ремне.

6. Поверните рычаг насадки таким образом, чтобы он оказался в открытом положении.

► **Рис.30:** 1. Рычаг насадки

7. Включите устройство и выполняйте операцию аэрозольного опрыскивания, крепко удерживая рукоятку управления.

После окончания работы поверните рычаг насадки таким образом, чтобы он оказался в закрытом положении.

При снятии устройства расстегните пряжку поясного ремня и медленно снимите устройство.

► **Рис.31:** 1. Пряжка

ПРИМЕЧАНИЕ: Для размешивания жидкости в контейнере можно повернуть фильтр грубой очистки, как показано на рисунке.

► **Рис.32:** 1. Фильтр грубой очистки

ОБСЛУЖИВАНИЕ

▲ВНИМАНИЕ: Перед помещением на хранение, переноской, осмотром или техническим обслуживанием машины обязательно выньте все блоки аккумуляторов.

Для обеспечения БЕЗОПАСНОСТИ и НАДЕЖНОСТИ оборудования ремонт, любое другое техобслуживание или регулировку необходимо производить в уполномоченных сервис-центрах Makita или сервис-центрах предприятия с использованием только сменных частей производства Makita.

Слив жидкости

При сливе находящейся в контейнере жидкости снимите шланг с основного блока, а затем слейте находящуюся в контейнере жидкость в какую-либо емкость, открыв сливной рычаг. После слива жидкости обязательно закройте сливной рычаг и прикрепите шланг к основному блоку.

► **Рис.33:** 1. Сливной рычаг 2. Шланг

ПРИМЕЧАНИЕ: Для полного опорожнения контейнера слегка наклоните основной блок в сторону выходного отверстия шланга.

Очистка устройства

ПРИМЕЧАНИЕ: Запрещается использовать бензин, растворители, спирт и другие подобные жидкости. Это может привести к обесцвечиванию, деформации и трещинам.

Для очистки устройства стирайте пыль сухой тряпкой или тряпкой, смоченной в мыльной воде и хорошо отжатой.

Удалите пыль или грязь из всасывающего отверстия.

► **Рис.34:** 1. Всасывающее отверстие

Очистка фильтра

Регулярно очищайте фильтр. Для очистки фильтра выполните следующие действия.

1. Выньте блоки аккумуляторов и закройте рычаг контейнера.

2. Снимите крышку фильтра, повернув ее против часовой стрелки, а затем снимите фильтр.

► **Рис.35:** 1. Крышка фильтра 2. Фильтр

3. Очистите фильтр проточной водой.

4. Прикрепите фильтр к основному блоку и плотно заверните крышку фильтра.

5. Откройте рычаг контейнера.

Хранение

Перед помещением устройства на хранение произведите его полное техническое обслуживание. Храните устройство в недоступном для детей месте, где оно не будет подвергаться воздействию влаги, дождя или прямых солнечных лучей. Для фиксации трубы в вертикальном положении можно прикрепить ее к устройству с помощью ремешка, как показано на рисунке.

► **Рис.36:** 1. Ремешок

Смена насадки

Стандартная насадка может быть заменена на насадку ULV (сверхмалого объема). Насадка ULV может подавать более мелкодисперсный аэрозоль по сравнению со стандартной насадкой. Для смены насадки выполните следующие действия.

1. Ослабьте винт и выверните его, а затем снимите переднюю часть концевой насадки.

► **Рис.37:** 1. Винт 2. Концевая насадка

2. Снимите стандартную насадку, повернув ее против часовой стрелки с помощью гаечного ключа.

► **Рис.38:** 1. Гаечный ключ 2. Стандартная насадка

3. Выньте уплотнительное кольцо из стандартной насадки, а затем прикрепите его к насадке ULV.

► **Рис.39:** 1. Уплотнительное кольцо
2. Стандартная насадка 3. Насадка ULV

4. Прикрепите насадку ULV, повернув ее по часовой стрелке с помощью гаечного ключа.

► **Рис.40:** 1. Гаечный ключ 2. Насадка ULV

ПРИМЕЧАНИЕ: Не затягивайте насадку слишком сильно. Рекомендуемый момент затяжки составляет приблизительно 1,0 Н·м. При слишком сильном затягивании насадки возможно повреждение крепежной части насадки.

5. Прикрепите концевую насадку и затяните винт.

► **Рис.41:** 1. Винт 2. Концевая насадка

ПОИСК И УСТРАНЕНИЕ НЕИСПРАВНОСТЕЙ

Прежде чем обращаться по поводу ремонта, проведите осмотр самостоятельно. Если обнаружена неисправность, не указанная в руководстве, не пытайтесь разобрать инструмент. Обратитесь в один из авторизованных сервисных центров Makita, в которых для ремонта используются только оригинальные детали Makita.

Состояние неисправности	Возможная причина (неисправности)	Способ устранения
Не работает электромотор.	Аккумулятор не установлен.	Установите аккумулятор.
	Неисправен аккумулятор (под напряжением)	Зарядите аккумулятор. Если перезарядка не помогает, замените аккумулятор.
	Привод работает неправильно.	Обратитесь в местный авторизованный центр для ремонта.
После непродолжительного использования двигатель останавливается.	Низкий уровень заряда аккумулятора.	Зарядите аккумулятор. Если перезарядка не помогает, замените аккумулятор.
	Перегрев.	Прекратите работу и дайте машине остыть.
Аэрозоль не подается.	Контейнер пуст.	Наполните контейнер жидкостью.
	Рычаг насадки или рычаг контейнера закрыт.	Откройте рычаг насадки и рычаг контейнера.
	Насадка засорена.	Снимите стандартную насадку или насадку ULV, а затем очистите насадку проточной водой для удаления застрявшего материала.
	Фильтр засорен.	Снимите фильтр и очистите его проточной водой для удаления застрявшего материала.
Машина не достигает максимальной скорости работы.	Неправильно установлен аккумулятор.	Установите аккумулятор, как описано в этом руководстве.
	Заряд аккумулятора падает.	Зарядите аккумулятор. Если перезарядка не помогает, замените аккумулятор.
	Привод работает неправильно.	Обратитесь в местный авторизованный центр для ремонта.
Сильная вибрация: ⇒ немедленно выключите машину!	Привод работает неправильно.	Обратитесь в местный авторизованный центр для ремонта.
Двигатель не останавливается. ⇒ немедленно извлеките аккумулятор!	Электрическая или электронная неисправность.	Извлеките аккумулятор и обратитесь в местный авторизованный сервисный центр для ремонта.

ДОПОЛНИТЕЛЬНЫЕ ПРИНАДЛЕЖНОСТИ

⚠ВНИМАНИЕ: Эти принадлежности или насадки рекомендуются для использования с устройством Makita, указанным в этом руководстве. Использование других принадлежностей или насадок может привести к травме. Используйте принадлежность или насадку только по назначению.

Если вам необходимо содействие в получении дополнительной информации по этим принадлежностям, свяжитесь с вашим сервис-центром Makita.

- Дефлектор
- Оригинальный аккумулятор и зарядное устройство Makita

ПРИМЕЧАНИЕ: Некоторые элементы из списка могут входить в комплект машины в качестве стандартных принадлежностей. Они могут различаться в зависимости от страны.

Makita Europe N.V. Jan-Baptist Vinkstraat 2,
3070 Kortenberg, Belgium

Makita Corporation 3-11-8, Sumiyoshi-cho,
Anjo, Aichi 446-8502 Japan

www.makita.com

885A15-987
EN, SV, NO, FI, DA,
LV, LT, ET, RU
20221126